



Identificación de la Compañía

GRI (2-1; 2-2; 2-3; 2-4)

Nombre bursátil: Empresas CMPC S.A.

RUT: 90.222.000-3

Casa matriz: Agustinas 1343, Santiago, Chile

Teléfono de contacto: +56 2 2441 2000

Sitio corporativo: www.cmpc.com

Este reporte integrado incluye información no financiera desde el 1 de enero hasta el 31 de diciembre de 2025, para las áreas de negocio de Celulosa, Biopackaging y Softys en los doce países donde la empresa opera, en concordancia con los límites de su contabilidad financiera pública.

Edición: 13 de abril del 2026

Para obtener información sobre el Reporte Integrado 2025, comunicarse con:
Augusto Robert, Vicepresidente Asuntos Corporativos y Sostenibilidad
augusto.robert@cmpc.com

Para obtener información sobre gobierno corporativo contactarse con:
Rafael Cox, Vicepresidente Legal y Compliance
rafael.cox@cmpc.com

Para contactar al área de relación con inversionistas, comunicarse con:
Claudia Cavada, Gerente de Relación con Inversionistas
claudia.cavada@cmpc.com

Se declara que este Reporte Integrado consideró el uso de herramientas de inteligencia artificial en el apoyo de su elaboración.



REPORTE INTEGRADO 2025

ÍNDICE

01 **Introducción** 6

1.1 Carta del Presidente del Directorio	8
1.2 Prólogo	14

02 **Perfil** 20

2.1 Nuestra fibra natural	22
2.2 Más de un centenario creando valor	24
2.3 Propiedad de la Compañía	27

03 **De la fibra a la creación** 32

3.1 Nueva estructura organizacional	34
3.2 Estrategia 2030	50
3.3 Desempeño financiero	52
3.4 Estrategia de impuestos	55
3.5 Enfoque de sostenibilidad	56

04 **Propuesta de valor** 60

4.1 Clientes	62
4.2 Presencia internacional	70
4.3 Relación con el mercado e inversionistas	71

05 **Eficiencia industrial** 72

5.1 Innovación	74
5.2 Crecimiento y expansión	82
5.3 Gestión ambiental	85
5.4 Ciberseguridad	102

06 **Origen natural** 104

6.1 Capital Natural	106
6.2 Mitigación climática	116
6.3 Incendios	120

07 **Presencia local** 122

7.1 Grupos de interés	124
7.2 Proveedores	128
7.3 Comunidades	134

08 **Agentes de transformación** 140

8.1 Colaboradores, habilitantes de la excelencia	142
8.2 Talento y bienestar	147
8.3 Salud y seguridad ocupacional	154
8.4 Sindicatos	159

09 **Gobierno corporativo** 160

9.1 Marco de gobernanza	162
9.2 Directorio	173
9.3 Comités del Directorio	180
9.4 Ejecutivos principales	182
9.5 Gestión de riesgos	184

10 **Anexos** 188

Hechos esenciales	242
Declaración de responsabilidad	243
Verificación	244

01

Introducción



1.1 Carta a los accionistas ejercicio 2025

Cuando asumí la presidencia del directorio en abril del 2025, estábamos experimentando un deterioro en los distintos mercados en los que operamos. Tales tendencias se profundizaron y junto con algunos factores internos, explican los bajos resultados de CMPC en el año 2025.

En efecto, la utilidad neta consolidada de CMPC disminuyó desde US\$ 491 millones, el 2024, a US\$ 202 millones, el 2025; y el EBITDA desde US\$ 1.542 millones a US\$ 1.132 millones, lo que se vio reflejado en el precio de la acción, que tuvo un desempeño muy por debajo del índice bursátil chileno, aunque similar al de otras empresas exportadoras de celulosa alrededor del mundo.

En la presente carta, separaré el análisis entre el negocio forestal-celulosa y sus productos derivados industriales (cartulinas, productos de madera, sacos y corrugados), y el de productos de limpieza, higiene y de cuidado personal de consumo masivo, que se gestiona separadamente a través de la filial Softys.

Comenzaré por el primero: forestal, celulosa y productos derivados industriales.

Coyuntura de Corto Plazo de la Industria

El contexto geopolítico ha tenido implicancias en productos que se comercializan en los mercados globales. Si bien la celulosa no se vio afectada por aranceles por parte de Estados Unidos, es importante considerar las implicancias indirectas de la denominada guerra comercial.

Las grandes potencias están otorgándole más importancia a la autosuficiencia o cercanía de sus cadenas de valor, en particular en relación con bienes y servicios estratégicos tales como la tecnología, la energía, los minerales críticos y los alimentos. Si bien la celulosa no está entre ellos, es una industria que no ha estado ajena a esta tendencia.

En efecto, en China, uno de los principales mercados para nuestras exportaciones de celulosa, ha aumentado la producción local integrada a fábricas de papel aprovechando la mayor disponibilidad de madera generada por la caída en la construcción. Por otra parte, la industria del papel de ese país mantiene una alta sobrecapacidad que no ha logrado ocupar aumentando las exportaciones en la magnitud requerida, afectadas por la guerra comercial. Estos factores, amplificadas por la menor tasa de crecimiento de la economía china, han presionado los precios de la celulosa a la baja para ubicarse en agosto pasado en los menores niveles en términos reales de las últimas dos décadas en el mercado de fibra corta. En el caso de la celulosa de fibra larga, con los precios observados en la segunda mitad del año, estimaciones indican que cerca de la mitad de la capacidad de producción global operó con pérdidas, especialmente en el hemisferio norte.

Adicionalmente, esta coyuntura ha afectado a los mercados de productos derivados industriales que produce y comercializa CMPC. Tal es el caso del mercado europeo de cartulinas, hacia donde se ha redireccionado parte de la referida sobrecapacidad de los pro-

ductores de papel chinos, provocando una baja sustantiva de precios.

El negocio de sacos por su parte, ha sido afectado por la contracción en la construcción, por mayores costos en Brasil y por una menor producción en México.

Frente a esta coyuntura desafiante, y en el contexto del plan de crecimiento que la compañía tiene previsto emprender, hemos actuado en dos dimensiones de corto plazo:

- Activamos un plan de resiliencia que permitió reducir gastos fijos y costos logísticos, disminuir capex y optimizar el capital de trabajo.
- Activamos un plan de fortalecimiento del balance que comenzó con la emisión de un bono híbrido para refinanciar los próximos vencimientos y continuó con un análisis de activos con potencial de monetización.

Fundamentos de largo plazo

A pesar de la coyuntura descrita, los sólidos fundamentos de la industria siguen presentes y hacen proyectar que siga creciendo la demanda de celulosa:

- La mayor penetración de productos *tissue* en los mercados emergentes, que muestran consumos per cápita muy por debajo de los de Europa y Estados Unidos.
- El creciente volumen de comercio electrónico que se entrega en embalajes de papel y cartón.
- El reemplazo de envases y embalajes producidos con materiales derivados de combustibles fósiles por aquellos producidos a partir de fibras naturales.
- El escalamiento, en un horizonte tem-



poral más largo, de nuevos usos de la madera y la celulosa que han emergido en laboratorios y *start ups* a partir de la descomposición de la fibra hasta su dimensión nanométrica: textiles, bioplásticos, empaques compostables, terminaciones de construcción, carrocerías livianas, edificación en altura, aislación, cosméticos, energía, bioquímicos.

- La orientación de la economía china al consumo doméstico, de alta calidad y más sostenible, expresado en su recientemente anunciado decimoquinto plan a cinco años, hacen proyectar un mayor crecimiento de la demanda de productos de papel y madera.

Estos cinco factores, más que compensan la natural disminución en el consumo de papeles de impresión.

Por el lado de la oferta, merecen destacarse los siguientes cuatro factores:

- Sigue consolidándose Sudamérica y en particular Brasil, como el polo más competitivo a nivel global de producción de celulosa.
- Los bajos precios que se observaron el 2025, han activado un ciclo de cierres permanentes o transitorios de la capacidad de producción de celulosa de fibra corta y larga menos eficiente, especialmente en el hemisferio norte.
- En el caso particular de China, se espera que siga siendo un relevante importador neto de celulosa, pues el potencial de producción local está limitado por el uso preferente de la tierra para producir alimentos, madera para construcción, muebles y conservación, y por los menores rendimientos y calidad de fibra de sus plantaciones existentes comparados con los de Sudamérica.
- La creciente sustitución de fibra larga por fibra corta, de la mano de la mayor competitividad de esta última, especialmente en Sudamérica.

Estos factores estructurales de demanda y oferta se están empezando a reflejar en el mercado de la celulosa, cuyo precio en China para la fibra corta ha subido en los últimos meses, ubicándose en marzo US\$ 100 por to-

nelada, por sobre el mínimo de agosto pasado (un aumento de un 20%). La producción de papel en China está creciendo a tasas de dos dígitos y la disponibilidad de madera local o proveniente de países vecinos para producir celulosa está más estrecha, entre otras razones, por el mayor consumo de la industria local y la revocación de licencias forestales por parte del Gobierno de Indonesia. Las consecuencias de la guerra en medio oriente en los mercados energéticos, de otros insumos críticos y en el comercio global que se empezaban a observar al escribir esta carta son factores que pueden afectar estas tendencias y tener un impacto en los mercados y la empresa.

Respuesta Estratégica

En este contexto la respuesta estratégica de CMPC está dada por los siguientes pilares:

Primero, consolidar una plataforma de producción de celulosa en Chile y Brasil con un creciente componente de fibra corta en el *mix*, que consolide a la compañía en un nivel de competitividad equivalente al percentil 10 a nivel global. La futura duplicación de la capacidad de producción de celulosa de fibra corta en el estado de Rio Grande do Sul, en Brasil, a través del proyecto "Natureza", es la base fundamental de este pilar. También lo es mejorar la competitividad y productividad de nuestras existentes operaciones forestales, industriales y logísticas.

Segundo, profundizar una relación directa con nuestros clientes en los distintos mercados globales, de manera de tener un conocimiento acabado de sus planes de crecimiento y requerimientos de fibra, así como para construir relaciones de largo plazo de mutuo beneficio.

Tercero, mejorar la estructura de costos, la eficiencia operacional y los niveles de rentabilidad de los negocios de productos derivados, especialmente sacos, cartulinas, productos de ma-

dera y corrugados; para luego buscar oportunidades de crecimiento.

Estas prioridades estratégicas, se reflejan en una nueva estructura organizacional implementada a partir de agosto 2025, con el propósito de darle más jerarquía y visibilidad a la cadena de valor que comienza con las operaciones forestales y termina con la comercialización global de celulosa.

En efecto, pasaron a reportar directamente a la gerencia general tres vicepresidencias responsables de los principales eslabones de la referida cadena de valor: Operaciones forestales, Operaciones industriales y Comercial. Las dos primeras tienen el desafío de constituirse en plataformas operacionales y logísticas en el percentil 10 de competitividad, manteniendo altos estándares de seguridad, ambientales y de relacionamiento.

Por su parte, la Vicepresidencia comercial, tiene el desafío de profundizar una relación directa con nuestros clientes para conocer sus planes de crecimiento y sus necesidades. Esto es especialmente relevante en un contexto de comercio internacional más volátil, donde las proyecciones macro de analistas deben ser complementadas por un profundo conocimiento de los planes y proyectos de nuestros clientes.

Por su escala, comercialización global y complementariedad con el negocio celulosa, el negocio de cartulinas se integró organizacionalmente a la cadena de valor de celulosa.

Los otros negocios de productos derivados (maderas, sacos y corrugados), fueron agrupados en una vicepresidencia responsable de enfrentar los desafíos indicados de costo competitividad, eficiencia operacional y rentabilidad, los que son habilitantes para retomar un crecimiento sostenible en el tiempo.

Proyecto Natureza

El proyecto Natureza -inversión de

US\$ 4.500 millones para agregar 2.5 millones de toneladas de celulosa al año de fibra corta competitiva- por su tamaño, complejidad y aporte a la estrategia de la compañía, merece un análisis separado. Se ubica entre los proyectos más competitivos a nivel global en términos forestales, industriales y logísticos y representa para la compañía una opción estratégica relevante para consolidar su competitividad futura en los mercados globales. Por esta razón estamos avanzando en generar las condiciones habilitantes para tomar una decisión de inversión durante este año, a saber:

- Base forestal: hemos avanzado de acuerdo con el plan en el desarrollo de la base forestal necesaria para suministrar Natureza.
- Ingeniería: el equipo del proyecto está avanzando en las últimas etapas de ingeniería, licitaciones y cotizaciones.
- Permisos: Se estima para mayo el otorgamiento de la prelicencia ambiental y durante el primer semestre el otorgamiento de la licencia de instalación. En enero pasado CMPC recibió por parte de las autoridades federales, con la presencia del Presidente Lula, la concesión para la construcción del terminal portuario. A fines de enero se realizó un hito fundamental del proceso de evaluación ambiental, como es la audiencia pública que reunió a más de 1.000 personas presencialmente y 400 virtualmente.
- Financiamiento: Las operaciones de refinanciamiento a través de la colocación de dos bonos híbridos el año 2025, contribuyen a preparar el balance para el desarrollo del proyecto Natureza. Además, se está avanzando en la revisión de activos con potencial de monetización y en los análisis y actos preparatorios para habilitar financiamientos bancarios, con entidades como ECAs y el BNDES en Brasil, entre otros.

Tal como lo hemos mencionado, estamos convencidos del valor estratégico del proyecto y de su capacidad para seguir consolidándonos entre las compañías con los costos más competitivos a nivel global. El actual en-

torno –marcado por factores geopolíticos, de mercado y entorno financiero global más volátil-, nos exige, al igual como lo hemos hecho en el pasado, incorporar integralmente estos factores en nuestros análisis de riesgos y escenarios de contingencias.

Softys

Dada su naturaleza de consumo masivo, los productos *tissue* y de cuidado personal se gestionan independientemente a través de la filial Softys.

En los últimos cinco años, a través de adquisiciones en Brasil y México, Softys alcanzó el liderazgo a nivel Latam en productos *tissue* (papel higiénico, papel de cocina, servilletas y pañuelos) y el segundo lugar en productos de cuidado personal (pañales y protección femenina). Las ventas de la compañía subieron de US\$ 2.1 billones el 2020, a US\$ 3.3 billones el 2025. Sin embargo, durante este último año el EBITDA tuvo un deterioro importante, cayendo desde US\$ 510 millones a US\$ 361 millones. Estos resultados se explican principalmente por una coyuntura desafiante en los mercados donde más se invirtió y creció, y por la volatilidad de Argentina.

En los mercados principales la tónica ha sido la sobrecapacidad. En México esta se explica por un PIB estancado, menores remesas del exterior y el consumo privado decreciendo. En Brasil, por la integración vertical hacia la producción de papel *tissue* de grandes productores de celulosa como Suzano y Bracell (subsidiaria del Grupo Asiático RGE). En este contexto general, ha sido desafiante sostener volúmenes, participaciones de mercado y precios. Por otra parte, han aumentado las importaciones de productos de cuidado personal desde China, lo que ha incrementado la intensidad competitiva especialmente en Perú. En Argentina, después de resultados records el 2024, la devaluación de la moneda y la baja en el consumo redujeron los resultados a la mitad el año 2025. Finalmente la integración de las compañías adqui-

ridas en los últimos años ha tomado más tiempo de lo inicialmente previsto, y la complejidad del proceso ha afectado la ejecución en el punto de venta y el nivel de servicios.

En el lado positivo, países donde Softys tiene un liderazgo en participación de mercado de la mano de marcas fuertes como Chile y Uruguay, tuvieron un muy buen desempeño. Colombia, basado en una estrategia muy segmentada, también logró un resultado destacable.

En respuesta a esta coyuntura, en Softys activamos un plan de resiliencia que, abordando distintos frentes -costos de operación, gastos logísticos, nivel de servicios y ejecución en el punto de venta- ha logrado resultados positivos. En efecto, el EBITDA del último trimestre del año fue un 31% mayor al de los dos primeros trimestres del año.

A pesar de esta coyuntura, los fundamentos estructurales de la industria de papel *tissue*, cuidado bebés y adulto y protección femenina siguen sólidos, de la mano del potencial de crecimiento del mercado que se deriva del bajo consumo per cápita comparado con el de mercados desarrollados como el europeo y norteamericano.

En este contexto regional, la respuesta estratégica de Softys ha sido crear una plataforma líder en la región de productos *tissue* y de cuidado personal. Alcanzada esta escala y portfolio de productos y segmentos, el desafío ahora es lograr niveles de rentabilidad coherentes con la inversión realizada, logrando las sinergias proyectadas con las adquisiciones, mejorando la competitividad operativa y logística y fortaleciendo la ejecución comercial.

Reflexiones finales

Quisiera compartir algunas reflexiones sobre la esencia de la empresa privada que estimo necesario reivindicar, sobre todo considerando que su rol será fundamental para reactivar un nuevo ciclo de crecimiento y progreso en nuestro país.



Planta Guaiuba, Brasil.

Organismos públicos, fundaciones y empresas –todas fundamentales para la sociedad– tienen ADN diferentes, que sólo si están bien plasmados en los propósitos que persiguen, podrán realizar el valor que potencialmente pueden aportar.

En el caso de la empresa privada, su propósito debe centrarse en resolver problemas de sus clientes o contribuir en sus desafíos, ofreciéndoles soluciones innovadoras y costo-eficientes y, al mismo tiempo, generando rentabilidad para los inversionistas que confían sus ahorros en la empresa. Y frente a los impactos o problemas que eventualmente puedan surgir, las empresas deben desafiarse a innovar para evitarlos, mitigarlos o compensarlos.

El propósito de CMPC –Crear la fibra natural para un futuro mejor– refleja esta concepción.

En efecto, a partir de la fibra natural de los bosques de pino y eucalipto que plantamos en Chile y Brasil, producimos celulosa y productos derivados que terminan transformados en cajas

de cartón que transportan cerezas a China, sacos de cemento o de comida para mascotas, envases de cereales, en los embalajes con que se transportan las mercancías que compramos en plataformas de *e-commerce*; en materiales para la construcción, en papel de cocina, en servilletas, en pañales, en muebles, en textiles, así como en las múltiples nuevas aplicaciones que están emergiendo en laboratorios y *start ups*. Para que nuestros consumidores y clientes nos prefieran, debemos diferenciarnos en competitividad de costo y en atributos como la calidad de la fibra, su biodegradabilidad, reciclabilidad y baja intensidad de emisiones.

Para lograr este propósito, deben hacerlo suyo trabajadores y contratistas, desde quienes trabajan en los viveros y en las plantaciones forestales, hasta el transportista que realiza el flete de celulosa desde el puerto de Flushing, en Países Bajos, a un cliente en Baden-Baden, Alemania. Son más de 40.000 personas, trabajadores de la empresa o de nuestros contratistas, por quienes nos desafiamos a siempre mejorar los ambientes de trabajo,

de manera que sean seguros y gratos. Cuando hablo de ellos, no puedo dejar de recordar con mucho dolor a los trabajadores de contratistas que perdieron su vida, protegiendo la de otros combatiendo incendios o resguardando la seguridad en zonas azotadas por la violencia. En CMPC nos duele como propias cada vida perdida o dañada, y nos desafía a un proceso de mejora continua que también integra a nuestros contratistas. Todo esto no será suficiente sin la acción decidida de las instituciones públicas responsables de la seguridad y de la prevención en el territorio.

Nuestros clientes también quieren ver que gestionamos las plantaciones de pino y eucalipto con los más altos estándares de sostenibilidad medio ambiental y social. Para acreditarlo, contamos con las más estrictas certificaciones internacionales en las plantaciones, las que además conviven con más de 400.000 hectáreas que destinamos a conservación, incluyendo corredores biológicos para resguardar la biodiversidad. Desplegamos además iniciativas en las comunidades con las

cuales convivimos en el territorio, por ejemplo, contribuyendo con soluciones de agua potable a comunidades rurales; acceso a saneamiento básico e higiene con Softys Contigo o capacitando a artesanas mapuches en la confección y comercialización de sus productos a través de la iniciativa Primeros Pueblos.

Para que el cumplimiento del propósito sea sostenible en el tiempo, los inversionistas que confían sus ahorros en la empresa deben recibir una rentabilidad coherente con la inversión realizada y el riesgo asumido, la que, en una industria como la nuestra, se materializa en un horizonte de largo plazo. La inversión en crecimiento en celulosa que comenzó con la adquisición en el año 2009 del complejo industrial Guaiuba, en el Estado Rio Grande do Sul, en Brasil, no sólo ha sido rentable, sino que además sienta las bases por un nuevo ciclo de crecimiento a través del proyecto Natureza. Parte de los frutos de esa inversión, fueron invertidos en Softys, filial que logró alcanzar una escala y liderazgo a nivel Latam, lo que le permite ahora abocarse a lograr una

rentabilidad coherente con la inversión realizada en ese crecimiento. Los negocios de packaging y maderas por su parte, tienen un doble desafío: recuperar su rentabilidad para luego habilitar su escalamiento.

Un propósito así expresado, tiene implicancias. Al mismo tiempo que las empresas toman el gran angular para buscar oportunidades de crecimiento e innovación en beneficio de sus clientes, deben tomar también otro lente, el ZOOM, para priorizar, optimizar, eficientar y rentabilizar. Y este imperativo de eficiencia y priorización, también cabe para las iniciativas de sostenibilidad medio ambiental y social. Los dos lentes son dos caras de una misma moneda, ambas partes integral de la esencia de la empresa. Cuando el propósito empresarial pretende responder a las demandas de una multiplicidad de activismos siguiendo decenas de indicadores, entre los cuales la centralidad de los clientes e inversionistas queda totalmente diluida, se debilita esa esencia.

Quiero terminar agradeciendo a todo el gran equipo humano CMPC y a quienes me antecedieron en este rol que, con compromiso y dedicación en sus 106 años de historia, hacen y han hecho posible que esta gran empresa sostenga una mirada de largo plazo en un contexto desafiante y volátil. Y a nuestros consumidores, clientes, accionistas, proveedores y comunidades vecinas por ser partes fundamentales de nuestro propósito. En este año he tenido la oportunidad de viajar a nuestras operaciones en Chile, Brasil y en toda Latinoamérica, así como a nuestros mercados en China, Estados Unidos y Europa y he sido testigo directo de este compromiso y de la valoración que hacen de él nuestros clientes en distintas latitudes del mundo.

Muchas gracias

Bernardo Larrain Matte
Presidente del Directorio CMPC

1.2 Prólogo

De fibra invisible a plataforma tecnológica, la celulosa lidera hoy una revolución de materiales. Más allá del papel, este polímero se redefine en la nanoescala para desafiar al acero y al petróleo en la industria automotriz, la medicina y la construcción. Este reportaje analiza cómo la ciencia convierte al bosque en el motor de una bioeconomía global. El reto actual es industrial: escalar la innovación y reducir costos para consolidar una infraestructura climática descarbonizada.



Celulosa: Del bosque al supermaterial global

Por Jennyfer Salvo Cofman

De fibra invisible a plataforma tecnológica estratégica, la celulosa avanza en textiles, construcción, energía, electrónica y salud. Su promesa ya no es teórica. El desafío ahora es industrial: escalar, competir y sostener un nuevo modelo de bioeconomía.

La historia económica moderna puede leerse como una sucesión de materia-

les dominantes: piedra, bronce, hierro, acero, petróleo. Cada uno redefinió productividad, geopolítica y modos de vida. Hoy, en medio de la crisis climática y la presión sobre los recursos fósiles, un material ancestral reaparece con una ambición inesperada: la celulosa.

La biosfera produce anualmente entre 10^{11} y 10^{12} toneladas de celulosa, convirtiéndola en el polímero orgánico más abundante del planeta, según estimaciones recogidas por la Confederación Europea de la Industria del Papel (CEPI) y revisiones académicas recientes.

Durante décadas, la celulosa fue entendida como un commodity industrial: materia prima para papel, tissue o cartón. Hoy, sin embargo, su frontera tecnológica se desplaza hacia territorios que la ciencia de materiales con-

sidera estratégicos para la transición ecológica global pasando de valorar sus propiedades macroscópicas a descubrir lo que ofrece la nanoescala. Pierre Lapointe, experto en bioeconomía y materiales avanzados canadiense lo definía de la siguiente manera: "el sector forestal está transitando desde una industria de commodities a una plataforma de bioeconomía".

Guilherme Viese, ejecutivo con décadas dedicadas a la industria forestal, ha visto esa evolución desde dentro. Ha recorrido plantas en América Latina, Europa y Asia. "La celulosa siempre fue vista como volumen. Hoy empieza a ser vista como conocimiento", comenta. Su carrera refleja el tránsito de una industria centrada en eficiencia operativa hacia otra obligada a integrar innovación, sostenibilidad y sofis-

Plantaciones en Rio Grande do Sul, Brasil.





Aplicación de fibra de celulosa en el desarrollo de soluciones textiles.

ticación tecnológica. Y explica: “lo que ha cambiado no es el árbol. Es lo que sabemos hacer con él”.

Publicaciones científicas de alto impacto como *Advanced Materials* y *Nature Materials* han documentado en los últimos años avances en nanocelulosa cristalina (CNC) y nanofibrilada (CNF), destacando su resistencia mecánica, baja densidad y potencial como sustituto de polímeros derivados del petróleo. En paralelo, revistas especializadas como *Cellulose* y *Carbohydrate Polymers* destacan sus aplicaciones en bioplásticos, empaques compostables y matrices compuestas de alto desempeño.



Una vida dedicada a descifrar la fibra

En el laboratorio del profesor Oded Shoseyov, en la Universidad Hebrea de Jerusalén, la celulosa dejó hace tiempo de ser sólo un polímero vegetal. Con más de 200 patentes registradas y más de 15 startups creadas a partir de sus investigaciones, Shoseyov ha dedicado su vida científica a comprender los secretos estructurales de la fibra.

“Estamos recién empezando a entender lo que la naturaleza perfeccionó durante millones de años”, ha señalado en distintas conferencias internacionales. Para él, la nanocelulosa no es una curiosidad académica, sino la base de nuevas generaciones de materiales técnicos, desde precursores más sostenibles de fibra de carbono hasta componentes para electrónica flexible. Su trayectoria refleja algo más amplio: la celulosa ya no pertenece solo a la industria forestal. Perteneció a la ciencia de materiales.

Al descomponer la fibra vegetal hasta nivel nanométrico, la celulosa revela propiedades que alteran la compara-

ción tradicional entre materiales. Estudios publicados en *Advanced Materials* muestran que los nanocristales pueden alcanzar resistencias específicas superiores al acero inoxidable con una densidad muy inferior. La relación peso-resistencia deja de ser dominio exclusivo de metales y fibras sintéticas. El árbol ya no es solo biomasa. Es arquitectura molecular.

Centros como VTT Technical Research Centre de Finlandia y RISE Research Institute de Suecia trabajan en textiles derivados de pulpa, espumas estructurales y películas barrera biodegradables. En Alemania, la Fraunhofer Society desarrolla biocompuestos para aplicaciones automotrices, mientras FPInnovations en Canadá impulsa el escalamiento industrial de nuevas fibras técnicas. Una avalancha de nuevos ángulos para utilizar este “supermaterial”.

El cambio es también sistémico. La FAO (Food and Agriculture Organization) de Naciones Unidas ha señalado que la bioeconomía forestal puede desempeñar un rol central en la sustitución de materiales fósiles. La Agencia Internacional de Energía identifica a los biomateriales como parte de las estrategias de descarbonización industrial.

El primer gran campo de expansión: textiles y automóviles

La industria de la moda depende del algodón, intensivo en agua, y del poliéster derivado de petróleo. Las fibras regeneradas de celulosa ofrecen menor huella hídrica y mayor reciclabilidad. Shoseyov proyecta que los textiles técnicos basados en celulosa podrían consolidarse como una de las aplicaciones más relevantes en menos de cinco años. Y se refiere no sólo a viscosa o rayón tradicionales, sino a nuevas tecnologías más sostenibles y rentables para hilar fibras de uso técnico, incluso precursores de fibra de carbono.

El Profesor Ali Harlin es investigador del VTT Technical Research Centre y miembro permanente de la Academia de Ciencias de Finlandia. Su trabajo está en la interface entre investigación y negocios sobre biomateriales y economía circular. Su experiencia es clave y su visión es clara: “las fibras de celulosa pueden reemplazar una significativa cantidad de textiles derivados de combustibles fósiles, pero sólo si repensamos toda la cadena de valor” porque el desafío ya no es científico, sino sistémico: financiamiento, infraestructura y regulación.

La industria del transporte se enfrenta a una crisis existencial dual: la necesidad imperativa de descarbonizar la propulsión y la obligación de reducir el consumo energético mediante el aligeramiento. En este escenario, la nanocelulosa ha dejado de ser una curiosidad académica para convertirse en un componente estratégico en los planes de los principales fabricantes de automóviles y aviones.

Japón ha asumido un papel de vanguardia en la integración de la celulosa, impulsado por una política de estado que busca revitalizar su industria forestal y tecnológica simultáneamente. El buque insignia de este esfuerzo es el proyecto **Nano Cellulose Vehicle (NCV)**, una

iniciativa del Ministerio de Medio Ambiente de Japón que agrupa a universidades, institutos de investigación y gigantes corporativos como Toyota.

El proyecto japonés NCV desarrolló un piloto en el que la carrocería, las puertas, el capó y los componentes estructurales no están hechos de metal y demostró reducciones de peso superiores al 10%. Según la International Energy Agency, cada 10% de reducción de peso mejora significativamente la eficiencia energética.

En el ámbito marino, Yamaha Motor ha logrado un hito mundial al implementar resina reforzada con nanofibras de celulosa en piezas producidas en masa para sus motos de agua WaveRunner y barcos deportivos. Históricamente, los materiales naturales se consideraban inadecuados para el mar debido a la degradación por humedad y salinidad. Yamaha, en colaboración con Nippon Paper Industries, desarrolló un biocompuesto que no solo resiste estas condiciones, sino que ofrece una reducción de peso del 25% en las cubiertas del motor y una excelente reciclabilidad.

Según informa Statistics en su reporte sobre el mercado de la nanocelulosa aeroespacial, el valor de cada kilogramo eliminado es exponencialmente mayor que en la automotriz. Aquí, la nanocelulosa compite y colabora con la fibra de carbono y de vidrio. Empresas como **CelluForce** (Canadá) y **Borregaard** (Noruega) están colaborando para integrar nanocristales de celulosa (CNC) en paneles laterales, compartimentos superiores y componentes de asientos.

La ventaja no es solo el peso, sino la seguridad: Stora Enso ha desarrollado materiales de aislamiento térmico basados en nanocelulosa que son inherentemente ignífugos o requieren menos aditivos tóxicos retardantes de llama que las espumas sintéticas actuales. Aunque la fibra de carbono sigue siendo el rey de la resistencia absoluta, los compuestos de nanocelulosa ofrecen una alternativa de menor

costo y menor huella de carbono para aplicaciones de carga media y secundaria, permitiendo una “hibridación” de materiales en la aeronave moderna.

Investigaciones publicadas en ACS Nano documentan propiedades piezoeléctricas en nanocelulosa que permiten imaginar un futuro de “electrónica verde” donde los sensores biomédicos, los parches de monitoreo cardíaco e incluso los implantes transitorios se autoabastecen de energía mediante los movimientos naturales del cuerpo, eliminando la necesidad de baterías químicas y cirugías de reemplazo.

La nanocelulosa es un componente crítico en las “biotintas” para la impresión de órganos y tejidos. Como reseña el sitio de innovación Scispot.com, empresas como **CELLINK** revolucionan la impresión 3D utilizando estas tintas para bioimprimir modelos de hígado y tumores para pruebas de fármacos, reduciendo la dependencia de la experimentación animal y acercándonos al sueño de imprimir órganos de reemplazo.

En un giro más frívolo pero ambientalmente vital, la celulosa está eliminando los microplásticos de la cosmética. La purpurina convencional es simplemente plástico PET metalizado que termina en los océanos. Marcas como **Bioglitter** han desarrollado purpurinas basadas en celulosa regenerada de eucalipto que son certificadas como biodegradables en agua dulce. Esto demuestra cómo la tecnología de la celulosa puede resolver problemas ambientales en nichos de mercado masivos y a menudo ignorados.

El packaging sin duda, es un ámbito donde la celulosa ofrece extraordinario valor y que se desarrolla aceleradamente. La empresa israelí Melodea ha logrado industrializar recubrimientos de nanocelulosa que confieren al papel propiedades de “superbarrera” para que reemplace al plástico en aplicaciones exigentes como carne, queso y snacks donde debe dejar de comportarse como papel (poroso y absorbente).

Construcción y energía: del hormigón reforzado a la ciudad de madera

El sector construcción representa cerca del 40% de las emisiones globales de CO₂ relacionadas con energía y procesos industriales, según estimaciones de la Agencia Internacional de Energía. Cemento y acero concentran gran parte de esa huella: producir una tonelada de cemento puede emitir entre 0,6 y 0,9 toneladas de CO₂, mientras que el acero estructural supera en muchos casos 1,8 toneladas de CO₂ por tonelada producida.

Aquí la celulosa opera en dos frentes. Investigaciones internacionales muestran que incorporar pequeñas fracciones de nanocelulosa en hormigón puede aumentar hasta un 20–30% la resistencia a la flexión del hormigón, permitiendo reducir el contenido de cemento por unidad estructural. Menos cemento implica menos emisiones incorporadas.

El impacto más visible es la construcción en madera en altura. El edificio

Mjøstårnet, en Noruega, alcanzó 85,4 metros y demostró que la madera laminada cruzada (CLT) puede competir en altura con sistemas tradicionales. En Estados Unidos, Ascent Tower elevó el estándar a 86,6 metros en un sistema híbrido madera-hormigón. En Viena, HoHo Wien incorporó un 75% de estructura en madera, reduciendo significativamente su huella de carbono respecto a un edificio convencional. Y en Canadá, Brock Commons Tallwood House demostró que la construcción modular en madera puede acortar tiempos de obra en varias semanas y disminuir emisiones incorporadas en torno a un 25–30% frente a soluciones equivalentes en hormigón armado.

El diferencial climático es doble. Primero, la sustitución: reemplazar hormigón y acero por madera estructural puede reducir entre 20% y 60% las emisiones incorporadas del edificio, dependiendo del diseño. Segundo, el almacenamiento: cada metro cúbico de madera estructural almacena aproximadamente una tonelada de CO₂ equivalente capturado durante el crecimiento del árbol. En lugar de emitir carbono, el edificio pasa a retenerlo. La celulosa, es infraestructura climática.

En paralelo, investigaciones publicadas en *Advanced Functional Materials*

han documentado avances en madera transparente mediante extracción selectiva de lignina e infiltración polimérica. Estos paneles pueden ofrecer hasta cinco veces mejor aislamiento térmico que el vidrio convencional y dispersar mejor la luz natural, abriendo posibilidades en fachadas de alto desempeño energético.

Este sector que ha sido históricamente uno de los mayores emisores, podría transformarse en un sumidero urbano de carbono. No por romanticismo arquitectónico, sino por ingeniería de materiales. Si la tendencia escala, el impacto es estructural. Por eso, el Dr Volker Thole de Fraunhofer WIKI (Wood Research Institute) enfatiza que “el potencial de sustitución de los materiales basados en madera en la construcción es enorme, pero las normativas y códigos de edificación deben evolucionar”.

En una dirección complementaria avanza la empresa finlandesa Stora Enso. Ha desarrollado Lignode, una tecnología que convierte lignina en carbono duro para ánodos de baterías, integrando residuos forestales al almacenamiento energético y redefiniendo la lógica de la biorrefinería.

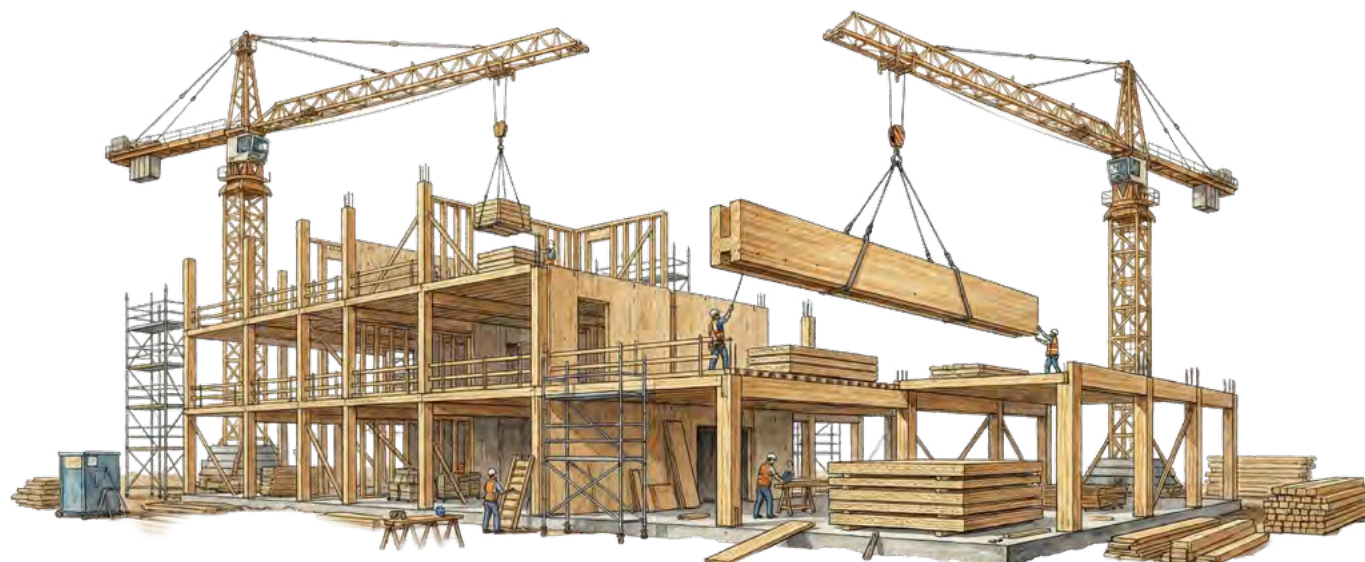

Aplicación de fibra de celulosa en el desarrollo de envases sostenibles.

De la ciencia al terreno industrial

Los avances son extraordinarios. Sin embargo, traducir ciencia en mercado es otra historia.

Bibiana Rubini, científica y líder de I+D en CMPC, lo describe con claridad pragmática. Entusiasta del potencial de la fibra, pero consciente de los números, insiste en la necesidad de “hacer la bajada industrial”. En sus palabras: “La tecnología funciona. El desafío es construir modelos de negocio que permitan competir en escala y costo”. Rubini se mueve entre papers y plantas industriales. Sabe que una

planta de lignina de 2.000 toneladas anuales puede costar cerca de US\$16 millones, mientras una planta moderna de celulosa produce ese volumen en un día. La brecha no es técnica; es económica.

Shoseyov es igual de claro: “Existe una enorme brecha entre la propiedad intelectual desarrollada en universidades y su implementación industrial”. Por eso, cree que la empresa no debería esperar a que las startups tengan éxito, sino participar como “socios de diseño” desde el inicio. La ciencia puede ser disruptiva. La industrialización requiere cooperación.

Como explica la Gerente de CMPC Ventures, Bernardita Araya, “el mer-

cado está premiando mucho más la ejecución, la relación costo-competitividad. Por eso, el desafío está en usar la colaboración activa poniendo nuestra capacidad industrial para acelerar esos procesos de desarrollo e identificar rápidamente cuáles son los riesgos del escalamiento”.

La ciencia avanza exponencialmente. La industria, linealmente. Rubini insiste en que la competitividad requerirá acercar costos a rangos comparables con plásticos convencionales. Viesi recuerda que la escala es la verdadera frontera. Shoseyov agrega que la innovación ya está lista. La pregunta es quién invertirá para cerrar la brecha.

02

Perfil



2.1 Nuestra fibra natural

Con 106 años de trayectoria, CMPC ofrece soluciones basadas en fibras naturales de plantaciones forestales certificadas y materiales reciclados. Con la fibra de esas plantaciones CMPC produce celulosa, principal producto de exportación, junto a productos de madera y de papel derivados de la celulosa y del material reciclado. Su portafolio abastece industrias como la construcción, muebles, packaging, textil, escritura, impresión, productos tissue de limpieza e higiene y productos de cuidado personal para bebés, mujeres y adultos.



Bases fundamentales*

NCG 461 (2.1)

Misión

Producir y comercializar -a partir de plantaciones desarrolladas por las personas- productos de madera, celulosa, productos de empaque, papeles, productos tissue y de cuidado personal, sostenibles en el tiempo, con calidad superior y competitiva, innovando y agregando valor a los accionistas y clientes y, creando oportunidades de desarrollo para los trabajadores y las comunidades locales.

Propósito

Creamos la fibra natural para un futuro mejor.



Para más detalles sobre la misión, propósito y valores de CMPC, revisar su página web: <https://www.cmpc.com/nosotros/mision-valores-y-proposito-corporativo/>

Valores

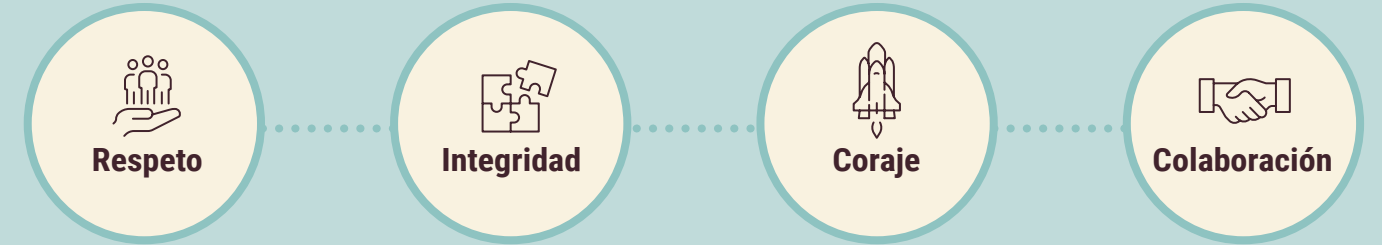

Supervisora Laboratorio Madera, Marcela Hermosilla Valenzuela, edificio corporativo CMPC Los Ángeles.

2.2 Más de un centenario creando valor

NCG 461 (2.2)

1920

La sociedad inició la producción de papeles, cartones y celulosa en su planta de Puente Alto utilizando paja de trigo como materia prima.



1951

La producción de papel periódico y kraft comenzó en la planta de Valdivia, en el sur de Chile.

1959

La primera planta de celulosa inició sus operaciones en Laja, en el sur de Chile.

1960

Se realizó la primera exportación de celulosa chilena al mercado sudamericano.

1978

Se construyó la planta de fabricación de papeles tissue en Puente Alto, Santiago de Chile.

1991

La expansión internacional comenzó en Argentina con la adquisición de Química Estrella San Luis S.A., dedicada a la fabricación de pañales.

1994

La empresa fortaleció sus inversiones con la adquisición de IPUSA en Uruguay y de FABI en Argentina.

1995

La organización adoptó un modelo de holding con cinco áreas de negocio.

1996

La Compañía incorporó a Papelera del Plata en Argentina y CMPC Tissue inició operaciones en Perú.

2000

La Fundación CMPC se creó para fortalecer el desarrollo educativo y cultural en los territorios donde opera la Compañía.

2006

El ingreso al mercado mexicano se concretó con la adquisición de ABSORMEX.

2007

La entrada al mercado colombiano se realizó mediante la adquisición de Drypers Andina.

2009

El crecimiento en Brasil se consolidó con la adquisición de la Planta Guaíba y de Melhoramentos Papéis.



2012

La Compañía obtuvo la certificación FSC™, que garantiza la trazabilidad desde fuentes forestales sostenibles*.

2013

La Compañía reorganizó sus filiales en cuatro unidades de negocio: Forestal, Celulosa, Papeles y Tissue.

2015

Entró en operación la nueva línea de Celulosa Guaíba en Brasil y comenzó a funcionar la planta de cogeneración en Altamira, México.



2018

El plan de inversiones de CMPC Tissue inició una expansión para fortalecer su presencia en Argentina, Brasil y México.

2019

Softys unificó el negocio de Tissue y CMPC Papeles pasó a ser CMPC Biopackaging.

2020

Se produjeron 19 millones de mascarillas mensuales en cinco países y se distribuyeron gratuitamente.



2021

BioCMPC invirtió USD 530 millones en modernizar y ampliar la planta de Guaíba.



2022

La adquisición de Iguazu Celulose convirtió a CMPC en el segundo mayor productor mundial de sacos y CMPC Ventures estableció una base en Finlandia para vincularse con los ecosistemas de innovación nórdicos.

2023

CMPC ingresó a Estados Unidos mediante la adquisición de Powell Valley, empresa con dos plantas en Kentucky.

2024

Anuncio del desarrollo del proyecto Natureza en Brasil, con una inversión de USD 4.600 millones para producir 2,5 millones de toneladas de celulosa.



2025

Nueva estructura organizacional basada en los eslabones de la cadena de valor de los principales productos de exportación, desde el recurso forestal hasta el cliente final.

Softys Brasil tomó control de Falcon Distribuição, incorporando una planta en Goiás con 16 líneas de pañales y marcas Cremer, PomPom y Bigfral.

Avance Proyecto Natureza en sus distintas líneas de acción: permisos, ingeniería, plan de financiamiento y estrategia comercial.



* Forestal Mininco SpA FSC-C006246.

Hitos 2025

NGC 461 (2.2)

Enero

Red de Parques Bosque Vivo: Consolidación de la red de parques abiertos, alcanzando 89.570 visitas anuales.

Mantenimiento del Futuro impulsa eficiencia operativa: En 2025, integraron sensores en equipos críticos para monitoreo en tiempo real, habilitando mantenimiento predictivo y mayor disponibilidad de activos operacionales.

Febrero

S&P Global Sustainability Yearbook: Liderazgo mundial en la categoría Paper and Forest Products y única empresa chilena clasificada en el "Top 1%" de sostenibilidad global.

Marzo

Puesta en marcha de MP5 Altamira en Softys: Inicio de operaciones de la nueva máquina papelera MP5 en Altamira, México, con una capacidad estimada de 30.000 toneladas anuales.

Abril

Renovación del Directorio: Bernardo Larraín Matte es el nuevo Presidente de CMPC, y se integran al Directorio Jussi Pessonnen, Hernán Rodríguez y Patricio de Solminihaq. Se integra al Directorio de la filial Softys David Kahn y Hernán Rodríguez.

Mayo

Expansión Comercial EE.UU.: CMPC inauguró en Atlanta la filial CMPC Forest Products. Este Joint Venture con IFP optimiza la atención directa y logística para los clientes en EE.UU.

Junio

Fortalecimiento de trazabilidad para cumplimiento EUDR: CMPC cuenta con tres iniciativas tecnológicas (APIs) asociadas al cumplimiento del Reglamento de Deforestación de la Unión Europea (EUDR), con una inversión acumulada de MUSD 1.027. Estos desarrollos fortalecen los sistemas de trazabilidad, debida diligencia y control de origen.

Julio

Certificaciones y mercados internacionales: Obtención de certificación FSC™ en Powell Valley Millwork e ingreso de productos Plywood marca Selex a la base ambiental de los Países Bajos*.

Agosto

Estructura organizacional por cadena de valor: Nuevo modelo operacional basado en una gestión por cadena de valor.

Primer bono híbrido en el mercado chileno: CMPC colocó un bono híbrido por UF 10 millones (USD 400 millones aproximadamente), marcando la primera emisión de este tipo en el mercado financiero local.

Innovación en packaging para salmón chileno: CMPC, junto a MIT, CIC y Multi X, lideró el concurso global con más de 80 participantes. El proyecto ganador optimiza logística, reduce residuos y permite compostaje con cartón sostenible.

Septiembre

Inauguración Claro Arena: Apertura del estadio de madera masiva más moderno de Latinoamérica, construido con más de 1.500 m³ de soluciones Niuform de baja huella de carbono.

Emisión del segundo bono híbrido del año:

Se emitió un bono híbrido por USD 600 millones. Ambos bonos tienen la particularidad de que las clasificadoras de riesgo consideran el 50% de su valor como capital (equity), fortaleciendo la estructura financiera de la compañía.

Octubre

Avances del Proyecto Natureza: Durante el 4º trimestre de 2025 se avanzó de manera relevante con los proveedores de equipos principales, definiendo los contenidos de los contratos y avanzando en el proceso de optimización de las inversiones.

Noviembre

Presencia en cumbres climáticas: Participación del CEO y comitiva ejecutiva en la COP Cambio Climático 2025 Brasil.

Liderazgo en sostenibilidad: Obtención del primer lugar mundial en la categoría Paper & Forest Products del Dow Jones Best in Class Indices (ex DJSI) por tercer año consecutivo.

Diciembre

Graduación Campus Nacimiento: Titulación de la primera generación del Campus Nacimiento CMPC DUOC UC, con la contratación inmediata de 20 graduados.

Reconocimiento CDP: Obtención de la calificación "Triple A" en cambio climático, seguridad hídrica y bosques, posicionando a CMPC entre las 23 empresas líderes a nivel mundial.

2.3 Propiedad de la Compañía

NGC 461 (2.3.1; 2.3.4.iii.c)

Constituida como sociedad anónima abierta de capital privado, CMPC reportó al 31 de diciembre de 2025 una base de 18.122 accionistas. Esto sustenta un capital social fraccionado en 2.500.000.000 acciones de serie única.

Situación de control

NGC 461 (2.3.1, 2.3.2)

El control de CMPC lo ejerce el Grupo Matte mediante un pacto conjunto, formalizado según las exigencias del Título XV de la Ley N° 18.045. Este instrumen-

to, que vincula a Forestal O'Higgins S.A. con otras entidades societarias, establece restricciones específicas a la libre transferencia de los títulos accionarios.

La titularidad final de este esquema recae sobre las familias Larraín Matte, Matte Capdevila y Matte Izquierdo, cuya influencia se distribuye en las siguientes proporciones de participación directa e indirecta:

Persona natural	Rut	% de control
Patricia Matte Larraín y familia	4.333.299-6	6,49%
María Patricia Larraín Matte	9.000.338-0	2,56%
María Magdalena Larraín Matte	6.376.977-0	2,56%
Jorge Bernardo Larraín Matte	7.025.583-9	2,56%
Jorge Gabriel Larraín Matte	10.031.620-K	2,56%
Eliodoro Matte Larraín y familia	4.436.502-2	7,22%
Eliodoro Matte Capdevila	13.921.597-4	3,26%
Jorge Matte Capdevila	14.169.037-k	3,26%
María del Pilar Matte Capdevila	15.959.356-8	3,26%
Bernardo Matte Larraín y familia	6.598.728-7	4,26%
Bernardo Matte Izquierdo	15.637.711-2	4,61%
Sofía Matte Izquierdo	16.095.796-4	4,61%
Francisco Matte Izquierdo	16.612.252-K	4,61%
Las personas naturales identificadas pertenecen por parentesco a un mismo grupo empresarial.		

Nota: No existieron cambios significativos referentes a la propiedad y el control de la Compañía.

Socios y accionistas mayoritarios

NGC 461 (2.3.1, 2.3.3)

Al cierre del ejercicio 2025, no existen personas naturales o jurídicas, distintas de los controladores, que, de forma individual o mediante acuerdos de actuación conjunta, posean un 10% o

más del capital con derecho a voto o tengan la facultad de designar al menos un miembro del Directorio o de la administración de la sociedad.

* CMPC USA FSC-C119321

Participación porcentual de los accionistas

Accionistas	Porcentaje
Controlador	55,85%
Otros accionistas	33,80%
Fondos de pensiones	8,49%
Otros fondos	1,86%

Nota: no existen Acciones mayoritarias o ADRS u otros certificados emitidos en el extranjero.

Principales controladores y porcentaje controlado

Nombre	Rut	2024	2025	% controlado
Forestal Cominco S.A.	79.621.850-9	487.492.057	487.492.057	19,50%
Forestal, Constructora y Comercial del Pacífico Sur S.A.	91.553.000-1	478.715.048	478.715.048	19,15%
Forestal O'Higgins S.A.	95.980.000-6	229.954.793	229.954.793	9,20%
Forestal Bureo S.A.	87.014.900-K	106.457.955	106.457.955	4,26%
Coindustria LTDA.	80.231.700-K	46.575.370	46.575.370	1,86%
Forestal y Minera Ebro LTDA.	77.868.100-5	14.408.280	14.408.280	0,58%
Forestal y Minera Volga LTDA.	77.868.050-5	8.823.060	8.823.060	0,35%
Viecal S.A.	81.280.300-K	6.501.641	6.501.641	0,26%
Forestal Peumo S.A.	87.014.500-4	5.141.294	5.141.294	0,21%
Forestal Calle Las Agustinas S.A.	87.014.600-0	3.863.334	3.863.334	0,15%
Inmobiliaria Nague S.A.	94.645.000-6	2.504.340	2.504.340	0,10%
Forestal Choapa S.A.	87.014.700-7	2.332.209	2.332.209	0,09%
Agrícola e Inmobiliaria Rapel LTDA	87.014.800-3	617.993	617.993	0,02%
Personas naturales perteneciente al controlador*				
María Patricia Matte Larraín	4.333.299-6	961.342	961.342	0,04%
María Magdalena Larraín Matte	6.376.977-0	148.688	148.688	0,01%
Jorge Bernardo Larraín Matte	7.025.583-9	148.688	148.688	0,01%
Jorge Gabriel Larraín Matte	10.031.620-K	148.688	148.688	0,01%
María Patricia Larraín Matte	9.000.338-0	132.000	132.000	0,01%
Eliodoro Matte Larraín	4.436.502-2	1.187.078	1.187.078	0,05%
María del Pilar Matte Capdevila	15.959.356-8	11.940	11.940	0,00%
Eliodoro Matte Capdevila	13.921.597-4	-	-	-
Jorge Matte Capdevila	14.169.037-K	-	-	-
Bernardo Matte Larraín	6.598.728-7	-	-	-
Bernardo Matte Izquierdo	15.637.711-2	-	-	-
Sofía Matte Izquierdo	16.095.796-4	-	-	-
Francisco Matte Izquierdo	16.612.252-K	-	-	-
Total de acciones				
Acciones del controlador		1.396.127.821	1.396.127.822	55,85%
Porcentaje total		55,85%	55,85%	100%

*Nota: Personas naturales pertenecientes al Controlador que poseen acciones a nombre propio en Registros de Accionistas CMPC.



Planta Laja, Chile.

Número de acciones propiedad de entidades estatales o de empresas del Estado de Chile

Accionistas	2024	2025
Facultad de Cs. Jurídicas de la Universidad de Chile	713.940	713.940
Fisco de Chile	58	58

Nota: Acciones adquiridas en 1942. Las acciones corresponden a herencias vacantes y saldos transitorios.

Número de acciones de los 12 principales accionistas

NCG 461 (2.3.4.iii.c)

Accionistas	Rut	2025
Forestal Cominco S.A.	79.621.850-9	487.492.057
Forestal, Constructora y Comercial del Pacífico Sur S.A.	91.553.000-1	478.715.048
Forestal O'Higgins S.A.	95.980.000-6	229.954.793
Banco de Chile por cuentas de terceros	97.004.000-5	228.820.389
Banco Santander por cuentas de terceros	97.036.000-K	108.440.738
Forestal Bureo S.A.	87.014.900-K	106.457.955
A.F.P. Habitat S.A.	98.000.100-8	75.157.713
Banchile Corredores de Bolsa S.A.	96.571.220-8	73.876.415
Coindustria LTDA.	80.231.700-K	46.575.370
Rentas Santa Marta LTDA.	86.911.800-1	41.531.124
A.F.P. Capital S.A.	98.000.000-1	37.835.994
A.F.P. Provida S.A.	98.000.400-7	35.586.851
Total de acciones		1.950.444.447
Porcentaje total		78,02%

Política de dividendos

NGC 461 (2.3.4.ii)

La definición anual de la Política de Dividendos es comunicada por el Directorio ante la Junta Ordinaria de Accionistas. En relación con el ejercicio cerrado al 31 de diciembre de 2025,

el Directorio estableció la distribución del 30% de la Utilidad Líquida Distribuible. Dicho desembolso se estructurará mediante dos dividendos provisorios, cuya determinación por parte del Directorio se prevé entre septiembre y enero de 2026, complementados por un dividendo final sujeto a la ratificación de la Junta Ordinaria tras el análisis de los estados financieros, instancia que también fijará la fecha de pago.

Modalidad de pago

La comunicación oficial notificó a los inversionistas la suspensión de los pagos presenciales en las dependencias corporativas durante el ciclo 2025.

En este contexto operativo, la liquidación de los dividendos se procesó en pesos chilenos o dólares, ajustándose a la divisa solicitada por cada accionista.

Información estadística

a) Dividendos por acción de la Compañía

NGC 461 (2.3.4.iii.a)

Tipo	N° dividendos	Fecha pago	Monto por acción	Dividendo pagado con cargo a la siguiente utilidad
Provisorio	273	12/5/2021	\$3,00	Utilidad líquida distribuible del ejercicio 2020
Definitivo	274	12/5/2021	\$9,00	Utilidades acumuladas de ejercicios anteriores
Definitivo	275	30/7/2021	USD 0,03200000	Utilidad líquida distribuible del ejercicio 2021
Eventual	276	30/9/2021	USD 0,10000000	Utilidad líquida distribuible del ejercicio 2021
Provisorio	277	29/12/2021	USD 0,05300000	Utilidad líquida distribuible del ejercicio 2021
Provisorio	278	11/5/2022	USD 0,04269800	Utilidad líquida distribuible del ejercicio 2021
Provisorio	279	1/9/2022	USD 0,07610000	Utilidad líquida distribuible del ejercicio 2022
Provisorio	280	12/12/2022	USD 0,08000000	Utilidad líquida distribuible del ejercicio 2022
Definitivo	281	27/4/2023	USD 0,08420000	Utilidad líquida distribuible del ejercicio 2023
Provisorio	282	10/1/2024	USD 0,04883721	Utilidad líquida distribuible del ejercicio 2023
Definitivo	283	8/5/2024	USD 0,02371130	Utilidad líquida distribuible del ejercicio 2023
Provisorio	284	26/9/2024	USD 0,01680000	Utilidad líquida distribuible del ejercicio 2024
Provisorio	285	30/12/2024	USD 0,01680000	Utilidad líquida distribuible del ejercicio 2024
Definitivo*	286	8/5/2025	USD 0,01750000	Utilidad líquida distribuible del ejercicio 2024

*Nota: Durante el 2025, el Directorio acordó no distribuir dividendos provisorios.

b) Transacciones en bolsa

NGC 461 (2.3.4.iii.b)

Trimestre	Año	Cantidad de acciones	Monto transado (CLP)	Precio promedio (CLP/acción)	Presencia bursátil (%)	Transacción en bolsa
1°	Trimestre 2020	168.866.226	290.691.543.100	1.721,43	100	BCS; BECH
2°	Trimestre 2020	176.200.353	302.880.343.809	1.718,95	100	BCS; BECH
3°	Trimestre 2020	121.035.725	200.569.199.518	1.657,11	100	BCS; BECH
4°	Trimestre 2020	136.614.732	234.573.151.038	1.717,04	100	BCS; BECH
1°	Trimestre 2021	153.398.479	332.082.634.236	2.164,84	100	BCS; BECH
2°	Trimestre 2021	171.934.081	336.669.657.480	1.958,13	100	BCS; BECH
3°	Trimestre 2021	131.003.780	215.016.747.689	1.641,30	100	BCS; BECH
4°	Trimestre 2021	192.526.006	274.485.703.696	1.425,71	100	BCS; BECH
1°	Trimestre 2022	158.581.043	229.083.429.158	1.444,58	100	BCS; BECH
2°	Trimestre 2022	146.243.907	200.125.092.195	1.368,43	100	BCS; BECH
3°	Trimestre 2022	189.543.288	313.098.789.100	1.651,86	100	BCS; BECH
4°	Trimestre 2022	153.479.374	223.571.224.506	1.456,69	100	BCS; BECH
1°	Trimestre 2023	135.245.085	184.999.399.998	1.367,88	100	BCS; BECH
2°	Trimestre 2023	129.846.130	180.833.349.811	1.392,67	100	BCS; BECH
3°	Trimestre 2023	133.488.033	213.590.588.376	1.600,07	100	BCS; BECH
4°	Trimestre 2023	131.734.262	223.437.929.465	1.696,13	100	BCS; BECH
1°	Trimestre 2024	129.357.858	220.115.889.422	1.701,60	100	BCS; BECH
2°	Trimestre 2024	175.853.212	333.804.704.404	1.898,20	100	BCS; BECH
3°	Trimestre 2024	195.009.186	313.107.028.535	1.605,60	100	BCS; BECH
4°	Trimestre 2024	156.518.606	243.249.632.975	1.554,13	100	BCS; BECH
1°	Trimestre 2025	185.555.300	302.480.235.007	1.630,14	100	BCS; BECH
2°	Trimestre 2025	177.102.843	261.367.890.720	1.475,80	100	BCS; BECH
3°	Trimestre 2025	176.692.120	254.716.224.132	1.441,58	100	BCS; BECH
4°	Trimestre 2025	270.236.279	363.021.620.176	1.343,35	100	BCS; BECH

Nota 1: BCS: Bolsa de Comercio de Santiago.
Nota 2: BECH: Bolsa Electrónica de Chile.

Marco Quijada, Operador de terreno línea final, planta Santa Fe, Chile.



03

De la fibra a la creación



3.1 Nueva estructura organizacional

En 2025, CMPC rediseñó su estructura organizacional para responder mejor a un mercado más exigente, dinámico y competitivo. La nueva arquitectura se alinea con los eslabones estratégicos de su cadena de valor, desde las operaciones forestales hasta la comercialización de celulosa y cartulinas, sus principales productos de exportación.

Bajo este modelo, se crearon tres vicepresidencias que reportan directamente a la Gerencia General: Operaciones Forestales, Operaciones Industriales y Operaciones Comerciales (estas dos últimas enfocadas en celulosa y cartulinas). Este cambio busca fortalecer el foco, eficiencia, conexión y coherencia operativa a través de la cadena de valor. Por su parte, los productos derivados de madera y embalaje se agruparon en una vicepresidencia responsable de enfrentar sus desafíos de rentabilidad y escala. Finalmente, el segmento de productos de consumo masivo de hi-

giene, limpieza y cuidado personal se continuará gestionando independientemente a través de la filial Softys.

Esta evolución dota a la compañía de una gobernanza más robusta, facilitando la captura de sinergias y una toma de decisiones ágil ante la volatilidad del entorno global. Al consolidar esta estructura proactiva, CMPC fortalece su capacidad de respuesta y asegura una propuesta de valor consistente, alineada con las expectativas de sus clientes e industria. Al respecto, los líderes de la compañía destacan:



“El cambio organizacional es una transformación de fondo en la forma de pensar y operar el negocio forestal, orientada a generar valor compartido.”

Fernando Hasenberg
Vicepresidente de Operaciones Forestales

“La nueva estructura permite poner foco a las eficiencias, mirando la cadena completa como un todo y buscando el óptimo global por sobre el local.”

Felipe Alcalde
Vicepresidente de Operaciones Industriales Pulp y Boxboard

“El objetivo es preparar a la compañía financiera, forestal e industrialmente, para fortalecer el posicionamiento comercial global.”

Raimundo Varela
Vicepresidente de Operaciones Comerciales Pulp y Boxboard

“La reestructuración ha generado una cultura de colaboración, incentivando una mirada sistémica que busca la optimización de la cadena completa”.

Matías Lagos
Vicepresidente de Madera y Embalaje

Negocios

Considerando que el proceso de transición hacia la nueva estructura organizacional se encontraba en curso a

diciembre de 2025 y que la reportabilidad financiera y técnica del ejercicio se estructuró bajo el modelo anterior, la información presentada en este Reporte Integrado se mantiene organizada según esa estructura organizacional que organizaba a la empresa en

tres unidades de negocios: Celulosa, Biopackaging y Softys. Esta decisión busca asegurar consistencia, trazabilidad y comparabilidad de la información reportada.

Celulosa

NCG 461 (6.1.i, 6.2.i, 6.2.ii, 6.2.iii, 6.2.iv, 6.2.v, 6.2.viii)
SASB (RT-CP-250a.2a)
GRI (2-6)

La industria de la celulosa se estructura sobre una cadena de valor integrada que comienza en los bosques, pasa por la fabricación de celulosa y productos de madera y culmina con su comercialización en los mercados globales. La gestión de plantaciones permite asegurar el abastecimiento

de fibra, mientras que la madera se destina tanto a procesos industriales como a productos derivados. A partir de esta base, la industria produce distintas pulpas, como celulosa de pino y eucalipto, que abastecen sectores como el tissue, el packaging, textiles y los papeles especiales, en un contexto de creciente demanda por materiales de origen renovable.

En el modelo operativo anterior al cambio en la estructura organizacional descrito, el área Celulosa integraba las operaciones Forestales, Made-

ra y Pulp, articulando una cadena de valor basada en fibra proveniente de plantaciones gestionadas en Argentina, Brasil y Chile. El negocio tiene un alcance comercial en mercados de Asia, Europa y América, y opera con una red logística que permite asegurar continuidad de suministro y acceso a mercados internacionales. Bajo esta unidad se informa respecto del patrimonio forestal y activos industriales de producción de celulosa y productos de madera.

Bajo esta unidad se informa respecto del patrimonio forestal y activos industriales de producción de celulosa y productos de madera:

Líneas industriales:

I. Forestal:

Origen y base productiva de la cadena de valor



El origen de la cadena de valor

KPI Principal: **1.363.719 Hectáreas**
de patrimonio total, de los cuales 282.596 son arrendados.



Objetivo: Gestión de patrimonio forestal y aseguramiento de materia prima.

Ciclo productivo integral



Base transversal: Manejo forestal sostenible + Sistema de protección y combate de incendios rurales.

Presencia regional y especies

Chile (Zona Centro-Sur)

- 739.779 hectáreas.
- Especies: Eucalyptus globulus, E. nitens, Pinus radiata.

Brasil (Rio Grande do Sul)

- 529.643 hectáreas.
- Especies: Eucalyptus saligna y otras.

Argentina (Corrientes y Misiones)

- 94.297 hectáreas.
- Especies: Pinus taeda, Pinus elliotii.



Productos e industria

Productos:



- **Rollizos:** Pulpables, Aserrables, Debobinables.



- **Astillas**
- **Biomasa**

Industrias de destino:
• Participa del sector forestal y sus productos se comercializan en las industrias de construcción, energía, celulosa y papel.

Marca: CMPC

Clientes y canales de venta



- Sus canales de venta son principalmente para abastecer plantas de Celulosa, Plywood y Aserraderos de CMPC.
- **CMPC Pulp** y **CMPC Maderas** son los dos clientes que concentran más del 10% de las ventas.

Nota: Bosques no posee proveedores que concentren más del 10% de las compras de manera individual.

II. Madera:

Redefiniendo el futuro de la construcción



Redefiniendo el futuro de la construcción

Propuesta de valor:

Solución constructiva de alto desempeño y escala industrial, líder en mercados globales por su eficiencia estructural. Su naturaleza renovable permite, además, la captura activa de carbono, posicionándola como una opción más sostenible para la edificación moderna.

Aplicaciones:



Eje transversal: Innovación y adaptabilidad técnica para soluciones integrales de ingeniería y diseño.

Presencia

Industria:

Chile (7 Plantas):

- **Aserraderos:** Bucalemu, Mulchén, Nacimiento.
- **Remanufactura:** Coronel, Los Ángeles.
- **Plywood:** Collipulli.
- **Vigas/CLT:** Los Ángeles.

Estados Unidos (2 Plantas):

- **Remanufactura:** Clay City, Jeffersonville.



Mercados:

Chile, Colombia, Costa Rica, Guatemala, México, Estados Unidos, Alemania, Francia, Holanda, España, Dinamarca, Inglaterra, Emiratos Árabes, Japón, China, Vietnam y Australia, entre otros.



Productos



Madera aserrada verde y seca.



Tableros plywood.



Molduras y paneles encolados



Vigas laminadas (GLT) y cross laminated timber (CLT).

Marcas

- CMPC:** Madera aserrada y molduras.
- Selex:** Plywood y paneles.
- Milex:** Valor agregado (TMT).
- Niuform:** Soluciones constructivas GLT y CLT.
- Powell Valley Millwork:** Productos de álamo (EE.UU.).

Alcance y clientes

Canales:

Retail, Mayoristas y Clientes Industriales

Industrias: Construcción, Muebles, Embalajes.

Red Global: 883 clientes totales, 464 clientes en Chile y 419 clientes extranjeros.

- The Home Depot concentra más del 10% de las ventas.

Destinos: Alemania, Australia, Chile, China, EE.UU., Japón, México.

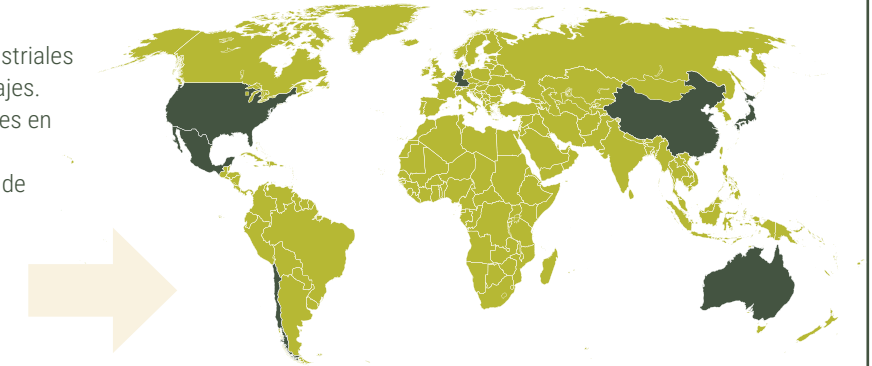

Nota: Maderas no posee proveedores que concentren más del 10% de las compras de manera individual.

III. Pulp: Transformación y mercados globales



Transformación y mercados globales

Misión:

Producción de celulosa de fibra de eucalipto y pino para abastecer la demanda mundial.



Base:

Fibra Larga (Pino) + Fibra Corta (Eucalipto).

Despliegue Productivo: Chile y Brasil

Chile (3 Plantas):

- Laja.
- Pacífico.
- Santa Fe: dispone de una capacidad productiva organizada en dos líneas operativas.

Brasil (1 Planta):

- Planta Guaíba: dispone de una capacidad productiva organizada en dos líneas operativas.

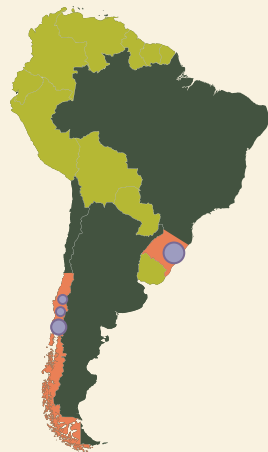

Productos

Insumos esenciales para productos de uso cotidiano (Papel, Tissue, Packaging, textil).

Celulosa:

- BSKP: Kraft blanqueada de pino radiata.
- BHKP: Kraft blanqueada de eucalipto.
- UKP: Kraft no blanqueada.

Papeles:

- Sack Kraft (Sacos industriales).
- P&W (Impresión y escritura).



Proveedores y distribución



Modelo logístico:

- Acuerdos preferenciales con puertos.
- Contratos a largo plazo con navieras.
- Uso de Break Bulk y Contenedores.

Objetivo:

Garantizar embarques regulares y seguridad de suministro.

No existen proveedores externos que representen en forma individual el 10% o más del total de compras. Las principales adquisiciones de insumos se realizan a través de filiales como CMPC Celulose Riograndense y Forestal Mininco.

Industrias y mercados

Industrias:

Cartones y cartulinas para envases y embalaje, papeles, abarcando, por ejemplo, la producción de boletas, autoadhesivos para botellas, papeles para condensadoras eléctricas, entre otros; y textiles.

Mercados:

Asia, Europa, Latinoamérica, Norteamérica, Medio Oriente y Oceanía.

Presencia global

Alcance: Asia, Europa, Latam, Norteamérica, Oceanía.

384 clientes, **11** en Chile y **373** en el extranjero.

Industrias: Envases, embalajes, higiene y cuidado personal, impresión, textiles.

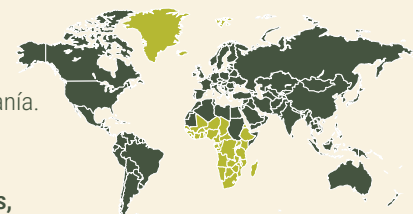

Nota: Ningún cliente supera el 10% de las ventas de manera individual.

Capacidad de producción Celulosa

País	Maderas (Mm³)			Pulp (ADt)		
	2023	2024	2025	2023	2024	2025
Argentina	-	-	-	-	-	-
Brasil	-	-	-	2.010	2.357	2.357
Chile	1.520	1.508	1.470	2.381	2.384	2.384
Estados Unidos	-	25	30	-	-	-
Total	1.520	1.533	1.500	4.391	4.741	4.741

Nota: No se presenta información forestal porque las capacidades son de diseño industrial.

Biopackaging

NGC 461 (6.1.i, 6.2.i, 6.2.ii, 6.2.iii, 6.2.iv, 6.2.v, 6.2.viii)
GRI (2-6)

La industria del packaging desempeña un rol clave en la distribución segura de diversos productos de envases y embalajes, experimentando un crecimiento sostenido impulsado por la demanda en sectores como alimentos y bebidas, farmacéutico y cosmético,

además del ecommerce. En este escenario, el cartón destaca como un material preferente debido a su reciclabilidad y menor huella ambiental.

Biopackaging se especializa en la comercialización de soluciones de embalaje fabricadas a partir de fibras de origen primario y recicladas, con presencia en 71 países de los cinco continentes. Su operación se estructura en **cuatro áreas de negocio: Corrugados, Boxboard (cartulinas), Sack Kraft (sa-**

cos y papeles) y Edipac (distribuidora de sacos y papeles).

Su ubicación geográfica en Brasil, Chile, México y Perú favorece el comercio con mercados como Asia, Estados Unidos, y Europa. Además, el sector innova mediante la adopción de tecnologías como materiales biodegradables, envases inteligentes con trazabilidad (códigos QR), y sistemas de embalaje que optimizan la eficiencia logística.



Operador de impresión, Sebastian Villanueva, planta Buin, Chile.

Líneas industriales:

I. Corrugados:
Economía circular en acción



Economía circular en acción

Materia prima:
Papeles y cartones recolectados, recuperados y reciclados.



Misión:
Transformar materia prima sostenible en nuevas soluciones de embalaje.

Cobertura de recolección y centros de valorización



Opera en una red de recuperación activa que abarca gran parte del territorio nacional, desde Antofagasta hasta Puerto Montt.



Infraestructura productiva (Chile):
• Embalajes: Buin, Til Til, Osorno.
• Pulpa Moldeada: Santiago.
• Papeles: Plantas de recolección de fibras de Antofagasta a Puerto Montt, y planta de papeles en Puente Alto.

Soluciones

Productos:

- Cajas de cartón corrugado.
- Esquineros y estuches.
- Papeles para corrugar y construcción.
- Pulpa Moldeada: Bandejas (Huevos, Frutas y Chatas desechables).



Industrias

Abastecimiento a industrias estratégicas:

- Hortofrutícola y Alimentos.
- Vitivinícola.
- Acuícola (Salmones y Bivalvos marinos).
- Farmacéutica.
- Construcción.



Presencia

Marcas:

- CMPC
- SOREPA

Mercados:

Chile, Argentina, Perú, Ecuador, Centroamérica y México.

648 clientes totales,
594 en Chile y 54 en el extranjero.



Nota: Corrugados no posee proveedores que concentren el 10% de las compras de manera individual. Ningún cliente concentra de manera individual el 10% o más de las ventas.

CASO DESTACADO

Innovación global en packaging:
Rediseñando la experiencia del salmón chileno



Proyecto ganador, "Longitude 9°".

CMPC, en alianza con el Massachusetts Institute of Technology (MIT), el Cambridge Innovation Center (CIC) y la salmoneera Multi X, lideró la segunda edición de su Concurso de Innovación en Packaging. El certamen convocó a más de 80 diseñadores y emprendedores de todo el mundo con el desafío de repensar cómo el salmón chileno llega a mercados altamente competitivos como Estados Unidos, utilizando como base el cartón sostenible de CMPC Biopackaging.

El concurso buscó soluciones que integraran sostenibilidad, eficiencia logística y una experiencia de consumo premium. El proyecto ganador, "Longitude 9°", destacó por un sistema vertical de tres compartimentos que optimiza

el transporte, reduce residuos y permite el compostaje del envase, transformando el empaque en una declaración ambiental y cultural. Por su parte, la propuesta india "Fjord" (tercer lugar) resaltó por su diseño inspirado en los fiordos patagónicos, priorizando la autenticidad del origen y la eficiencia productiva.

Esta iniciativa refuerza el compromiso de CMPC con la búsqueda de soluciones de biopackaging de vanguardia, conectando el talento global con las necesidades de la industria local para elevar la competitividad del producto chileno en el extranjero bajo criterios de economía circular.

II. Boxboard: Innovación y calidad



Innovación y calidad

Materia prima:
Fibra de origen primario.



Foco estratégico:

- Diseño para industria gráfica y de embalaje.
- Desarrollo de estuches con barreras funcionales para sustituir plásticos de un solo uso.

Manufactura en Chile

Ubicación de plantas:

- Región del Maule.
- Valdivia.



Tecnología de Barreras

Productos:

- Cartulinas de diversos gramajes.
- Cartulinas y cajas con mayor porcentaje de material reciclado.
- Recubrimientos especiales para protección contra la grasa.



Industrias

- Consumo masivo.
- Alimentos congelados y refrigerados.
- Farmacéutica.

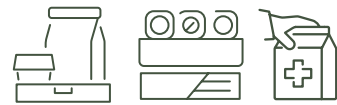

Presencia en cinco continentes

Marca global: CMPC.

Mercados:

Chile, EE.UU., México, Reino Unido, Colombia, Brasil, Australia.

Proveedores: CMPC Pulp acumula más del 10% de las compras de manera individual.

458 clientes en total.

21 clientes en Chile.

437 clientes internacionales.

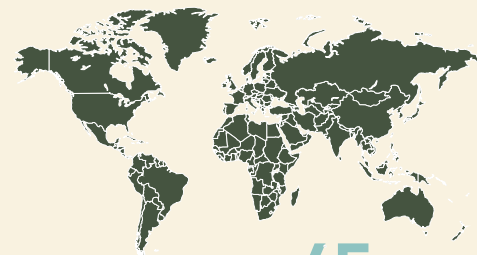

Cobertura: Ventas en **+65** Países.

Nota: Ningún cliente acumula más del 10% de las ventas.

CASO DESTACADO

Natural Kraft: Innovación circular para el packaging global



CMPC ha consolidado su liderazgo en el desarrollo de soluciones sostenibles con su cartulina Natural Kraft, una innovación premiada por su capacidad para reemplazar plásticos de un solo uso en la industria alimentaria. Este producto destaca por integrar una barrera natural a las grasas, desarrollada a partir de algas, lo que permite el contacto directo con alimentos calientes o refrigerados sin necesidad de láminas de plástico u otros elementos contaminantes.

Reconocido como el producto más innovador en los premios PwC Chile en 2021, Natural Kraft ha escalado exitosamente gracias a su certificación por la FDA de Estados Unidos. Este estándar de alta gama le permite competir en los

mercados de packaging más exigentes del mundo. Un hito emblemático de su alcance global fue su protagonismo en la final de la Champions League 2023 en Estambul. En dicho evento, el producto fue utilizado para ofrecer empaques biodegradables y compostables a más de 76.000 asistentes, demostrando su eficiencia en eventos de escala masiva.

Además de ser 100% reciclable, biodegradable y compostable, Natural Kraft responde con versatilidad a las tendencias del delivery y el consumo masivo. Actualmente, es utilizado por grandes cadenas globales, reafirmando el compromiso de CMPC con la economía circular y la creación de biopackaging de alto desempeño que protege tanto el producto como el medioambiente.

III. Sack Kraft: Soluciones de embalaje industrial



Soluciones de embalaje industrial

Productor global de embalaje industrial, para la protección de cadenas de suministro críticas.

Despliegue estratégico

Plantas productivas (4 Países):
Brasil, Chile, México, Perú.



Mercados de destino:

- América (EE.UU. + Latam).
- África, Europa y Medio Oriente.

Abasteciendo sectores críticos

Industrias Clave:

- Materiales de construcción.
- Químicos y minerales.
- Agrícola y alimenticio.



Proveedores: CMPC Pulp acumula más del 10% de las compras de manera individual.

Ingeniería en papel



Sacos:

- Multipliego de sacos industriales grandes.
- Menor formato para consumo masivo y retail.

Papeles e insumos:

- Kraft Extensible de alta resistencia.
- Papel Monolúcido y caños.

Nuevos productos:

- **Zero Waste Sack:** saco desintegrable que se incorpora a la mezcla de hormigón.
- **Saco HES:** optimiza la productividad industrial mediante un llenado de alta velocidad con evacuación de aire.
- **Moisture Protection Sack:** Solución 100% en base a papel, sustituye los plásticos con una barrera de vapor.
- **Safety Layer Sack:** garantiza la inocuidad alimentaria con un sistema de capas.
- **Hexapinch Sack:** combina un fondo hexagonal con sellado hermético para maximizar el rendimiento del envasado.
- **Pet Food Sack:** protege contra grasas eliminando componentes no renovables.

Liderazgo Internacional

Cartera global:

692 clientes en total. **101** clientes en Chile.
1 cliente representa más del 10% de las ventas. **591** clientes internacionales.

Marca: CMPC.

Nota: En Abril de 2025 CMPC cerró su planta productiva de sacos en Olavarría, Argentina.

IV. Edipac: Distribución y soluciones gráficas



Distribución y soluciones gráficas

Producción de bolsas de papel con manillas, distribución de papeles y cartulinas y comercialización de productos elaborados por los negocios de CMPC e importados de terceros.

Marca Principal: Equalit y Premier.

De Chile al mundo

Presencia:

- Casa Matriz: Santiago.
- Sucursales: Concepción y Temuco.



Productos

- Bond, Couché, autocopiativos y fotocopia.
- Cajas, Sacos y papeles especializados.
- Bolsas de papel con manillas.



Industrias

Segmentos Clave:

- Imprentas y fabricantes de cuadernos.
- Retail y gastronomía.



Socios estratégicos

2.629 clientes en total, con un cliente internacional. Existe un cliente chileno que representa más del 10% de las ventas.



Proveedores: dos proveedores acumulan el 10% de las compras de manera individual.

Capacidad de producción Biopackaging (Mt)

País	Corrugados			Boxboard			SackKraft			Edipac		
	2023	2024	2025	2023	2024	2025	2023	2024	2025	2023	2024	2025
Argentina	-	-	-	-	-	-	7	7	0	-	-	-
Brasil	-	-	-	-	-	-	65	65	65	-	-	-
Chile	600	545	545	500	500	500	21	21	21	102	102	102
México	-	-	-	-	-	-	52	52	52	-	-	-
Perú	-	-	-	-	-	-	47	47	47	-	-	-
Total	600	545	545	500	500	500	192	192	185	102	102	102

Softys

NCG 461 (6.1.i, 6.2.i, 6.2.ii, 6.2.iii, 6.2.iv, 6.2.v, 6.2.viii)
GRI (2-6)

Fabricación y comercialización de productos de higiene y cuidado personal, aprovechando las propiedades biodegradables y absorbentes de las fibras de origen primario y recicladas. Su operación acompaña a las personas en todas las etapas de sus vidas a

través de tres segmentos: **Consumer Tissue, Personal Care y Softys Professional.**

Softys es líder en Latinoamérica en el segmento de productos tissue y ocupa la segunda posición a nivel latinoamericano en la categoría de pañales. Con presencia en más de 20 mercados, atiende a cerca de 500 millones de consumidores mediante un portafolio diversificado que incluye 13 marcas regionales y más de 20 marcas en países.

Softys mantiene relaciones comerciales con ocho proveedores estratégicos que concentran más del 10% de las compras.

- En Consumer Tissue y Softys Professional, destacan como principales proveedores CMPC Pulp, Suzano y El Dorado Brasil.
- En Personal Care, destacan proveedores especializados como FITESA y BERRY.



Softys Puente Alto, Chile.

Líneas industriales:

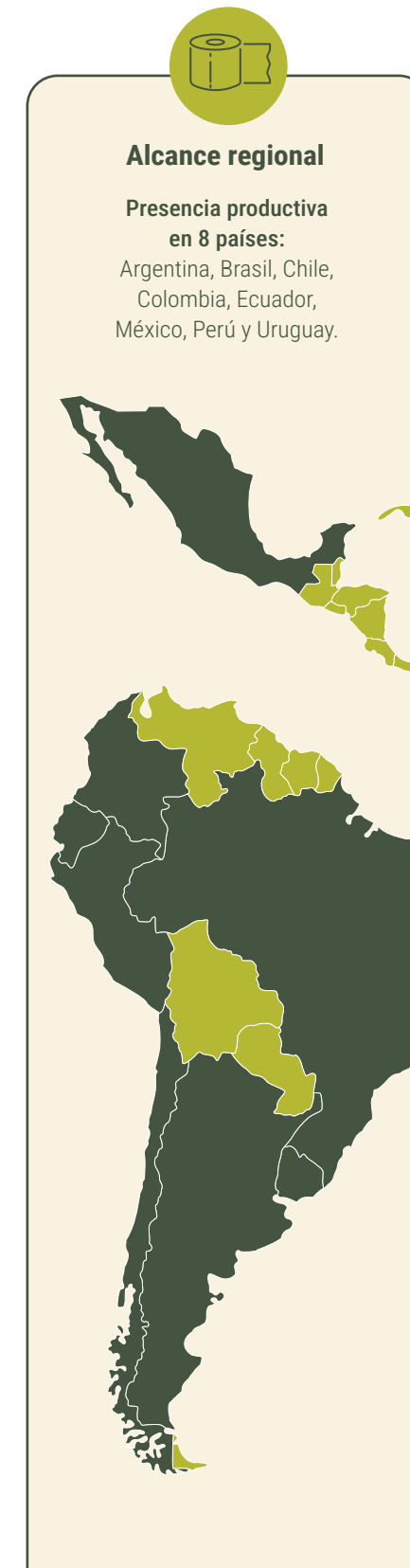

Alcance regional

Presencia productiva en 8 países:

Argentina, Brasil, Chile, Colombia, Ecuador, México, Perú y Uruguay.

I. Consumer Tissue



Foco: Higiene diaria para el hogar.

Productos: Papel higiénico, servilletas, toallas de papel, pañuelos y faciales.

Mercados: Comercializa sus productos en Argentina, Brasil, Chile, Centroamérica y Caribe, Colombia, Ecuador, Paraguay, Perú, México, y Uruguay en la industria del consumo masivo.

Marcas principales: Las principales marcas son Elite, Nova, Noble, Higienol. Y en lo local: Cotton, Duetto, Stylus, Paloma y Kitchen en Brasil, Confort en Chile y Sussex en Argentina y Uruguay.

Clientes: 13.268 en total, con 119 en Chile y 13.167 en otros países. Un cliente concentra el 10% de las ventas.

Distribuidores y proveedores: 16 distribuidores en Chile y 2.895 internacionales. Tres proveedores acumulan más del 10% de las compras de manera individual.

II. Personal Care



Foco: Cuidado, protección y autonomía en todas las etapas de la vida.

Productos: Pañales infantiles y de adultos, toallas húmedas y toallas femeninas.

Mercados: Presencia en Bolivia, Paraguay, Costa Rica, El Salvador, Guatemala, Honduras, Nicaragua y República Dominicana, en el mercado del consumo masivo. Marcas principales: Babysec, Cotidian, Ladysoft, Pom Pom, Cremer, Affective, BB Tip y Mia.

Clientes: 11.728, con 274 en Chile y 11.454 en otros países.

Distribuidores y proveedores: 127 distribuidores en Chile y 3.029 internacionales. Dos proveedores acumulan más del 10% de las compras de manera individual.

III. Softys Professional



Foco: Higiene y limpieza a clientes, empresas e instituciones.

Productos: Formatos industriales de papel higiénico, toallas de papel y servilletas, dispensadores, sábanas médicas, entre otros.

Mercados: Comercializando sus productos en Argentina, Brasil, Chile, Centroamérica y Caribe, Colombia, Ecuador, Paraguay, Perú, México y Uruguay, en los sectores de salud, educación e industriales

Marcas principales: Elite Professional, Maxwipe y Rendipel.

Clientes: 3.928 en total, con 482 en Chile y 3.446 en otros países.

Distribuidores y proveedores: 200 distribuidores en Chile y 532 internacionales. Tres proveedores acumulan más del 10% de las compras.

Nota: Personal Care y Softys Professional no poseen clientes que acumulen el 10% de las ventas de manera individual. A nivel agregado, Softys no cuenta con proveedores que concentren el 10% de sus compras de manera individual.

Modelo de creación de valor

GRI (2-8)

Inputs	Valores	Estrategia 2030	Negocios	Outputs	
Capital financiero MMUSD 10.102 patrimonio MMUSD 5.015 deuda neta MMUSD 4.382 instrumentos financieros vinculados a deuda verde o sostenible	Respeto	Cliente	Celulosa	Forestal: <ul style="list-style-type: none"> • Pino. • Eucaliptus. • Rollizos. • Astillas. 	Capital financiero MMUSD 7.475 ventas a terceros MMUSD 1.132 EBITDA 72,3% de la deuda asociada a créditos y bonos verdes o sostenibles
				Madera: <ul style="list-style-type: none"> • Madera aserrada, tableros plywood. • Molduras. • Vigas laminadas LVL. • Cross laminated timber CLT. 	Capital manufacturado 4.349 Mt de celulosa producida 3.795 Mm3 de madera producida 846 Mt de volumen producido en Biopackaging 837 Mt de papel tissue producido
Capital manufacturado 1.364.412 ha patrimonio forestal 53 plantas productivas	Integridad	Competividad	Biopackaging	Pulp: <ul style="list-style-type: none"> • Celulosa Kraft. • Papel sack Kraft y papeles de impresión y escritura P&W. 	Capital intelectual 462 patentes +30 marcas globales y locales
				Corrugados: <ul style="list-style-type: none"> • Bandejas de huevo. • Estuches de pulpa moldeada Papeles para corrugar y construcción. 	Capital humano 15.732 colaboradores capacitados 1.303 ascensos internos
Capital intelectual MMUSD 11,1 invertidos en innovación MMUSD 26,64 invertidos en CMPC Ventures 55 proyectos de I+D	Coraje	Sostenibilidad	Softys	Sack Kraft: <ul style="list-style-type: none"> • Sacos multipliegos. • Saquitos industriales. • recuperación de fibra. 	Capital natural 3.034.452 t residuos no peligrosos valorizados 153.217.740 m3 de agua descargada 1.456 ktCOe2 de emisiones de GEI en Alcance 1 y 2 1,3 millones de tCO2e capturado en 2024 421.529 ha de conservación, protección y restauración.
				Boxboard: <ul style="list-style-type: none"> • Cartulinas con y sin barreras para sustitución de plásticos de un solo uso. 	
Capital humano 27.117 colaboradores directos 6.798 colaboradoras 4.832 contratistas	Crecimiento e innovación	Colaboración	Softys	Edipac: <ul style="list-style-type: none"> • Papeles, soluciones de embalaje. • Distribuidora y exportadora. 	Capital social 34.832 clientes MUSD 17.278 invertidos en las comunidades
				Consumer tissue: <ul style="list-style-type: none"> • Papeles higiénicos. • Toallas de papel. • Servilletas. 	
Capital natural 180.758.704 m3 de agua captada 139.334.164 GJ consumo de energía 82,09 % energía renovable consumida	Talento			Personal care: <ul style="list-style-type: none"> • Pañales infantiles y para adultos. • Protección femenina. • Productos de mascota. 	
				Softys Professional: <ul style="list-style-type: none"> • Sabanillas y mascarillas. • Jabones y alcohol gel. Dispensadores. 	
Capital social 21.619 proveedores 5.556 proveedores locales 150 comités Red de Prevención Comunitaria					



Vivero Carlos Douglas, Chile.

3.2 Estrategia 2030

NGC 461 (4.2)

Los pilares y objetivos que guían la Estrategia 2030 de CMPC son:



Gobernanza de la Estrategia

NGC 461 (3.1.ii, 4.2)

La supervisión de la estrategia es responsabilidad del Directorio, que monitorea mensualmente diversos aspectos de su avance y ejecución a través de los reportes presentados por los Vicepresidentes.

Una de las herramientas que usa CMPC para garantizar el cumplimiento de las metas son los objetivos anuales de desempeño de los colaboradores, que se encuentran alineados con la estrategia.

Compromisos asociados

Pilar	Compromisos
Cliente	<ul style="list-style-type: none"> Aumentar la cercanía con el cliente, fortaleciendo el contacto directo con el cliente y mejorando el nivel de servicio.
Competitividad	<ul style="list-style-type: none"> Ser percentil 10 en producción, costos y gastos en operaciones industriales y forestales. Lograr un OEI de clase mundial.
Crecimiento e innovación	<ul style="list-style-type: none"> Invertir rentablemente en negocios de CMPC. Crear nuevos negocios y productos a través de innovación.
Talento	<ul style="list-style-type: none"> Lograr una evolución de la cultura y liderazgo que habilite el cumplimiento de la estrategia. Tener las capacidades organizacionales y el talento necesario para crecer.
Sostenibilidad	<ul style="list-style-type: none"> Ser estándar global de la industria en sostenibilidad, liderando los principales indicadores internacionales de sostenibilidad. Ser factor de cambio en el desarrollo social. Contribuir a la sostenibilidad de la compañía a través de metas ambientales desafiantes y alineadas con la ciencia.

Compromisos medibles - CMPC

Tema	Meta corporativa	Línea base	Desempeño 2025	% cumplimiento	Meta	ODS	Meta ODS
Salud y seguridad	Cero fatalidades en operaciones, tanto de colaboradores directos como de empresas de servicios, ya sea en las plantas industriales como en las operaciones forestales.	2019	9	-	Cero	8	8.8
Agua¹	Disminuir un 25% el uso industrial de agua por tonelada de producto a 2026.	2018	24,95 m³/t	76%	23,1 m³/t	6	6.4
Emisiones	Reducir un 50% las emisiones absolutas de gases de efecto invernadero en los alcances 1 y 2 a 2030.	2018	1.456 ktCO ₂ e	81,4%	1.229 ktCO ₂ e	13	13.3
	Reducir un 37,5% las emisiones de gases de efecto invernadero en alcance 3 para el 2035.	2020	6.396	-22,96%	3.681 ktCO ₂ e	-	-
Residuos	Cero residuos a disposición final a 2025.	2018	53.809 t	102,8%	71.811 t	12	12.5
Conservación y biodiversidad	Sumar 100 mil hectáreas de conservación o protección a 2030, a las más de 320 mil hectáreas que la Compañía ya destina a estos fines.	2018	425.005 ha	103%	421.529 ha	15	15.1
Diversidad	Tener 25% de la dotación total de la compañía cubierta con mujeres al 2030.	2019	19,5%	78%	25%	5	5.5
	Tener 30% de las posiciones de liderazgo cubiertas por mujeres al 2030.	2019	24%	80%	30%	5	5.5
Inclusión	Alcanzar un 2,5% de la dotación con personas con discapacidad al 2030.	2021	1,3%	52%	2,5%	10	10.2

¹ CMPC aprobó las inversiones asociadas a la meta de reducción de uso de agua industrial. No obstante, ajustes técnicos en la implementación de proyectos y en la estimación de ciertos cálculos postergaron el cumplimiento del objetivo para 2026. El detalle se encuentra desarrollado en el capítulo 6 "Origen natural".

3.3 Desempeño financiero

Análisis del entorno

El ejercicio 2025 estuvo marcado por un entorno de elevada incertidumbre geopolítica y comercial a nivel global que limitó el crecimiento del consumo. Las tensiones externas fueron complementadas por el efecto de políticas monetarias contractivas en diversos países, con implicancias sobre el crecimiento, y el consumo particularmente, a la vez de generar una moderación de la inflación, la que también fue favorecida por una disminución en los precios de la energía y de ciertos commodities.

En este contexto, se dieron los siguientes escenarios:

- **Celulosa:** Durante el ejercicio 2025, la industria de la celulosa operó en un entorno adverso, con el deterioro en el consumo acrecentado por una mayor competencia desde China, cuya mayor producción de celulosa, integrada a la fabricación de papeles, fue habilitada por una mayor disponibilidad de madera derivada de la caída en su uso para la construcción. Esta combi-

nación de factores decantó en un deterioro del precio de la fibra a lo largo del año, llegando a su mínimo de las últimas décadas en agosto, para mostrar una recuperación gradual durante el último trimestre. En este escenario, CMPC focalizó su gestión en la eficiencia, logrando reducir los costos operacionales, contener los gastos administrativos, postergar capex y liberar capital de trabajo para blindar su competitividad.

- **Biopackaging:** La sobrecapacidad de China en la producción de papeles se situó en un contexto de cambios en las condiciones arancelarias en Estados Unidos que derivó en una redistribución de productos hacia otros mercados, como el Europeo y Latinoamericano, generando un aumento de stocks y consecuentes caídas en precios y márgenes de nuestros productos, especialmente en cartulinas. En sacos por su parte, al estancamiento o caída de la construcción, se agregaron problemas de costos y producción en Brasil y México respectivamente. Ante esto, la compañía respondió con el plan de resiliencia mencionado, y reestructuró el manejo comercial de algunos productos, para potenciar la cartera de clientes en sus distintos mercados.

- **Softys:** El negocio reflejó en sus resultados las condiciones de un entorno de menor crecimiento económico, aumentada competencia y también las dificultades que han surgido en la integración de las compañías adquiridas en los mercados de Brasil y México, con implicancias en la ejecución en el punto de venta y en el nivel de servicio. En el caso de Brasil, las ventas y resultados han sido afectadas por un incremento de capacidad instalada de papel tissue por parte de grandes productores de celulosa. En el caso de México, la caída en las remesas y en el ingreso disponible ha generado una contracción en la demanda y brechas de capacidad. A lo anterior se sumaron la generalizada modificación los patrones de consumo en la región, que ha intensificado la presión competitiva y que ha desplazado la preferencia de los clientes hacia segmentos de menor valor, los que han sido abordados por el retailer de altos descuentos. En este contexto, Softys ha avanzado en su plan de resiliencia, el despliegue de su nueva estrategia comercial, y en la integración de la operación de cuidado personal Falcon, recientemente adquirida en Brasil, lo que se ha evidenciado en un repunte de las ventas y resultados hacia fines del año.

Resultados consolidados CMPC (MMUSD)

Categorías	2021	2022	2023	2024	2025
Ventas a terceros	6.323	7.821	8.100	7.743	7.475
EBITDA	1.695	2.113	1.337	1.542	1.132
Utilidades	538	1.005	470	491	202
Deuda neta	3.179	3.943	4.618	4.857	5.015
Capital (patrimonio)	7.546	7.909	7.884	7.799	10.102

Nota: A partir del ejercicio 2025, ya no se reporta Flujo de Caja Libre.

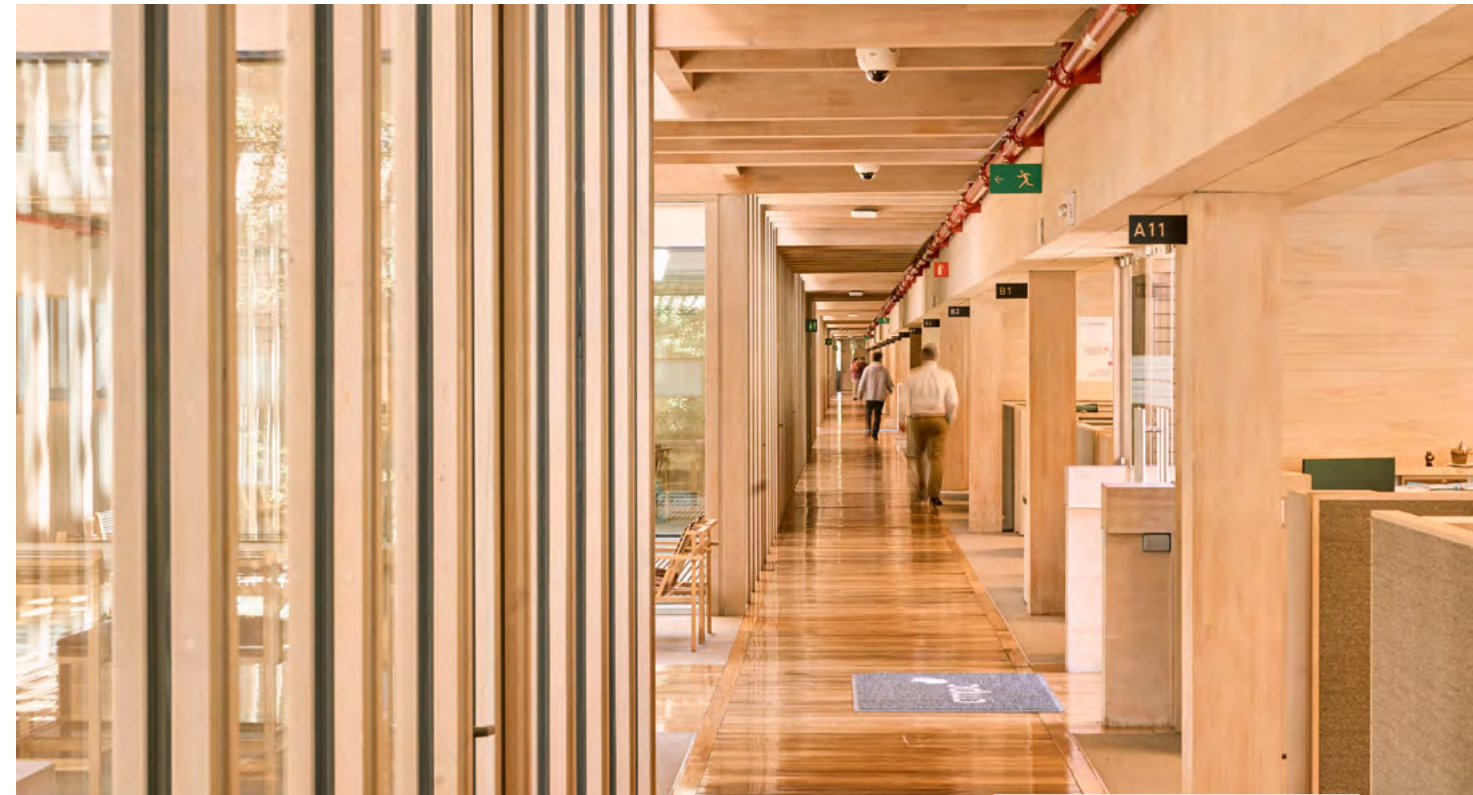

Edificio corporativo CMPC, Los Angeles, Chile.

Ratios financieros consolidados CMPC

Categorías	2021	2022	2023	2024	2025
Deuda neta/ EBITDA	1,87	1,87	3,46	3,15	3,97
Deuda neta/ Patrimonio	0,42	0,5	0,59	0,62	0,51
Ratio de liquidez	1,02	1,2	1,01	1,53	1,9

Valor económico generado y distribuido (MUSD)

GRI (201-1)

Categorías	2023 (N°)	2023 (%)	2024 (N°)	2024 (%)	2025 (N°)	2025 (%)
Ingresos de actividades ordinarias	8.099.816	99,01%	7.742.688	99,30%	7.475.096	99,43%
Ingresos financieros	77.797	0,95%	54.201	0,70%	42.779	0,57%
Ingresos por ventas de activos no corrientes	3.538	0,04%	0	0,00%	0	0,00%
Valor económico generado	8.181.151	100,00%	7.796.889	100,00%	7.517.875	100,00%
Costos operacionales	5.515.413	80,96%	4.949.230	76,36%	5.054.258	80,38%
Salarios y beneficios a empleados	917.600	13,47%	929.496	14,34%	969.839	15,42%
Pagos a proveedores de capital	205.327	3,01%	254.740	3,93%	43.409	0,69%
Pagos al gobierno	149.089	2,19%	333.474	5,14%	203.268	3,23%
Inversión comunitaria*	24.747	0,36%	14.246	0,22%	17.278	0,27%
Valor económico distribuido	6.812.176	100,0%	6.481.236	100,0%	6.288.052	100,00%
Valor económico retenido	1.368.975	16,73%	1.315.653	16,87%	1.229.823	16,36%

* Nota: La inversión comunitaria no incluye monto de donaciones caritativas, iniciativas comerciales, gremios, centros de pensamiento y universidades.

Resultados por negocio

Celulosa

SASB (RR-PP-000.A)

Categorías	2021	2022	2023	2024	2025
Precios promedios de celulosa fibra corta (USD/t CIF)	648	797	599	646	536
Precios promedios de celulosa fibra larga (USD/t CIF)	792	913	724	752	713
Producción de celulosa (Mt)	4.140	4.176	4.001	4.192	4.349
Productos de madera (Mm³)	4.074	3.450	3.926	3.520	3.795
Celulosa de mercado (Mt)	3.631	3.641	3.651	3.705	4.004
Ventas (MMUSD)	3.108	3.798	3.294	3.218	3.031
EBITDA (MMUSD)	1.388	1.765	800	991	727

Biopackaging

Categorías	2021	2022	2023	2024	2025
Volumen (Mt)	876	880	859	895	846
Ventas (MMUSD)	1.020	1.249	1.169	1.119	1.048
EBITDA (MMUSD)	120	190	103	134	74

Softys

Categorías	2021	2022	2023	2024	2025
Papel tissue (Mton)	819	885	903	820	837
Productos sanitarios (Mm unidades)	7.738	8.058	10.846	11.757	13.512
Ventas (MMUSD)	2.195	2.774	3.624	3.400	3.314
EBITDA (MMUSD)	181	231	506	510	366

Laboratorios del edificio corporativo CMPC, Los Ángeles, Chile.



3.4 Estrategia de impuestos

Enfoque fiscal

GRI (207-1)

CMPC cuenta con una **Estrategia de Cumplimiento Fiscal*** pública, ratificada por la Presidencia del Directorio, la Gerencia General y la Gerencia de Administración y Finanzas. Este marco se alinea con la estrategia corporativa y la Política de Sostenibilidad con el objetivo de generar valor económico social y ambiental en todas las jurisdicciones donde opera. De esta forma establece principios rectores que aseguran una gestión tributaria responsable, ética y conforme a la normativa vigente y a las directrices de la OCDE.

El enfoque fiscal promueve la transparencia, evita la creación de estructuras artificiales y contribuye al desarrollo

sostenible al aportar recursos a los países donde CMPC está presente, en línea con los Objetivos de Desarrollo Sostenible (ODS). Las decisiones tributarias se adoptan bajo criterios de prudencia y creación de valor a largo plazo, incorporando innovación y procesos eficientes. En este contexto, la Compañía asume el compromiso de no transferir valor creado ni utilizar es-

estructuras fiscales que carezcan de una sólida y legítima razón de negocio.

La Estrategia es revisada periódicamente. Además, las operaciones tributarias relevantes requieren la aprobación del Gerente de Contabilidad e Impuestos y, según su materialidad, de la Gerencia de Administración y Finanzas.

Impuestos 2025 (MUSD)

GRI (207-4)

Categorías	2024	2025
Ventas a terceros	7.742.687	7.745.096
Utilidades antes de impuestos	769.654	222.103
Impuestos a las ganancias pagadas en el año	-333.474	-203.268
Impuestos a las ganancias determinados	-206.237	-180.854

Impuestos verdes

CMPC (4)

Impuestos por negocio y país (USD)

Negocio	Chile 2023	México 2023	Chile 2024	México 2024	Chile 2025	México 2025
Celulosa	1.016.705	N/A	3.546.281	N/A	3.397.267	N/A
Biopackaging	1.223.615	5.958	1.354.765	35	793.849	326
Softys	503.740	N/A	587.764	N/A	594.919	N/A
Total	2.744.061	5.958	5.488.810	35	4.786.035	326

*

Para conocer la Estrategia de Cumplimiento Fiscal visitar: https://s23.q4cdn.com/927837516/files/doc_downloads/sustainability_frameworks/2024/enfoque-cumplimiento-fiscal.pdf

3.5 Enfoque de sostenibilidad

NCG (3.1.ii)
GRI (2-22)

Gobernanza para la sostenibilidad

El **Comité de Sostenibilidad y Regulación** es el órgano encargado de establecer los lineamientos estratégicos y evaluar la implementación del pilar de

Sostenibilidad de la Estrategia 2030. Esta instancia sesiona trimestralmente y rinde cuenta de sus actividades y avances al Directorio.

Bernardo Larraín Matte Presidente de CMPC	Bernardo Matte Izquierdo Director de CMPC y Presidente del Comité de Sostenibilidad	Ximena Corbo Directora de CMPC		
Francisco Ruiz-Tagle Gerente General Empresas CMPC	Rafael Cox Vicepresidente Legal y Compliance	Guillermo Turner* Vicepresidente de Asuntos Corporativos y Sostenibilidad	Sandra Riquelme Gerente de Medio Ambiente	Verónica de la Cerda Gerente de Sostenibilidad

*Miembro hasta noviembre de 2025.

Su gestión abarca la supervisión de aspectos críticos para la continuidad y el valor del negocio, analizando las siguientes temáticas:

- **Estrategia y metas:** Monitoreo de las metas de sostenibilidad, estrategia de acción climática y validación de objetivos basados en ciencia (SBTi).
- **Gestión de riesgos e impactos:** Análisis de riesgos climáticos, de naturale-

za y de Derechos Humanos, así como la actualización del análisis de Doble Materialidad.

- **Gestión operacional:** Supervisión de la gestión ambiental en plantas productivas y del manejo forestal sostenible.
- **Inversión social:** Sistematización y medición de resultados de las inversiones sociales.

Durante el ejercicio 2025, el Comité centró su gestión en el monitoreo técnico de las metas ambientales, el fortalecimiento de la debida diligencia y la actualización estratégica de los compromisos de la Compañía al 2030.





Índices de sostenibilidad

Por tercer año consecutivo, CMPC mantuvo el primer lugar en el Dow Jones Best in Class Index en su industria

Este reconocimiento ratifica la visión de largo plazo de nuestro modelo de negocio. Dicha validez se sustenta en tres pilares fundamentales: una gobernanza liderada directamente por la alta dirección, el cumplimiento riguroso de certificaciones y una gestión de riesgos con un marcado enfoque preventivo.

CMPC también participa de:

Índice	Resultados 2025
	Nuevamente distinguida por CDP, plataforma global de referencia en divulgación ambiental. La Compañía destacó por ser incluida en la A-List en las tres dimensiones evaluadas: <ul style="list-style-type: none"> • Cambio Climático: A • Seguridad Hídrica: A • Bosques: A
	La Compañía incrementó su valoración de 4,9 a 5,5 puntos, ratificando su clasificación de BBB.
	Logró una puntuación a 20,2 tras la última actualización metodológica, lo que llevó a CMPC a la categoría de Medium Risk.

Doble materialidad

(GRI 3-1)

En 2025, CMPC realizó una actualización completa de su análisis de doble materialidad, la que estaba vigente desde el 2022. Este nuevo análisis integra una visión global de todos los negocios de la Compañía, con un énfasis particular en sus operaciones en Chile y Brasil.

Este proceso identifica las prioridades ESG para el negocio y sus grupos de interés, actuando como un eje rector que alinea la estrategia de sostenibilidad con una innovación centrada en productos diferenciados que respondan a las exigencias del mercado actual.

Metodología

El análisis se alinea con los requerimientos de la Directiva de Informes de Sostenibilidad Corporativa de la Unión Europea (CSRD) y los estándares del Global Reporting Initiative (GRI) y el Sustainability Accounting Standards Board (SASB). Asimismo, consideró los lineamientos de las Normas Internacionales de Información Financiera (NIIF) S1 y S2.

Los resultados distinguen los temas materiales en dos dimensiones, materialidad financiera: Riesgos y oportunidades que impactan la creación de valor de la empresa; y materialidad de impacto: impactos positivos y negativos que las actividades de la Compañía generan en el entorno y la sociedad.

Etapas del proceso

1. Identificación
Se levantó un listado preliminar de impactos, riesgos y oportunidades (IROs) mediante un análisis documental, análisis noticioso, y contextual, además de la revisión de 15 empresas de la industria. Se actualizaron los grupos de interés y el análisis de la cadena de valor. Así fueron detectadas nuevas incidencias y especificidades de los IROs, determinando con precisión en qué fases del ciclo de negocio se materializan y qué actores clave son los más afectados por ellos.

2. Definición
Para delimitar y complementar los IROs identificados, se realizó una

consulta cualitativa a expertos en industria y sostenibilidad, así como a ejecutivos de CMPC. Esto permitió establecer los temas materiales preliminares con mayor precisión.

8 expertos (PNUD, Instituto de Directores, FSC Chile, entre otros)

27 ejecutivos CMPC

3. Evaluación y priorización

El eje de **materialidad financiera** se determinó ponderando el mapa de riesgos de la Compañía y la visión estratégica recogida en talleres con Vice-

presidentes y entrevistas a Directores, quienes calificaron la severidad de los riesgos financieros.

Por otro lado, el eje de **materialidad de impacto** se evaluó mediante la consulta a grupos de interés, integrando estratégicamente a los clientes en el proceso de evaluación. Su visión fue incorporada de manera directa en el análisis, resultando determinante para calibrar la valoración y magnitud de los impactos positivos y negativos.

Grupos de interés participantes:

- Colaboradores
- Comunidades
- Comunidades indígenas
- Proveedores
- Clientes
- Inversionistas y entidades financieras
- Sector empresarial y gremios
- Autoridades y reguladores
- Líderes de opinión
- Instituciones académicas

Finalmente, se aplicó un umbral de corte para priorizar los temas con mayor evaluación.

4. Validación

La matriz de doble materialidad fue validada por el Comité de Sostenibilidad y Regulación y luego por el Directorio el 06 de noviembre de 2025.

Matriz de doble materialidad

(GRI 3-2)

Como resultado del proceso de evaluación y validación, se consolidó una matriz compuesta por 10 temas materiales. Para facilitar la gestión estratégica y la asignación de recursos, los temas se han jerarquizado en dos niveles, respondiendo a la intensidad combinada de sus evaluaciones:

Temas materiales priorizados: 10

- Tier 1**
- 1 Agua y cambio climático
 - 2 Incendios
 - 3 Ética y transparencia
- Tier 2**
- 4 Manejo forestal y biodiversidad
 - 5 Cadena de suministro
 - 6 Experiencia de clientes y consumidores
 - 7 Salud y seguridad ocupacional
 - 8 Talento
 - 9 Convivencia territorial
 - 10 Ciberseguridad

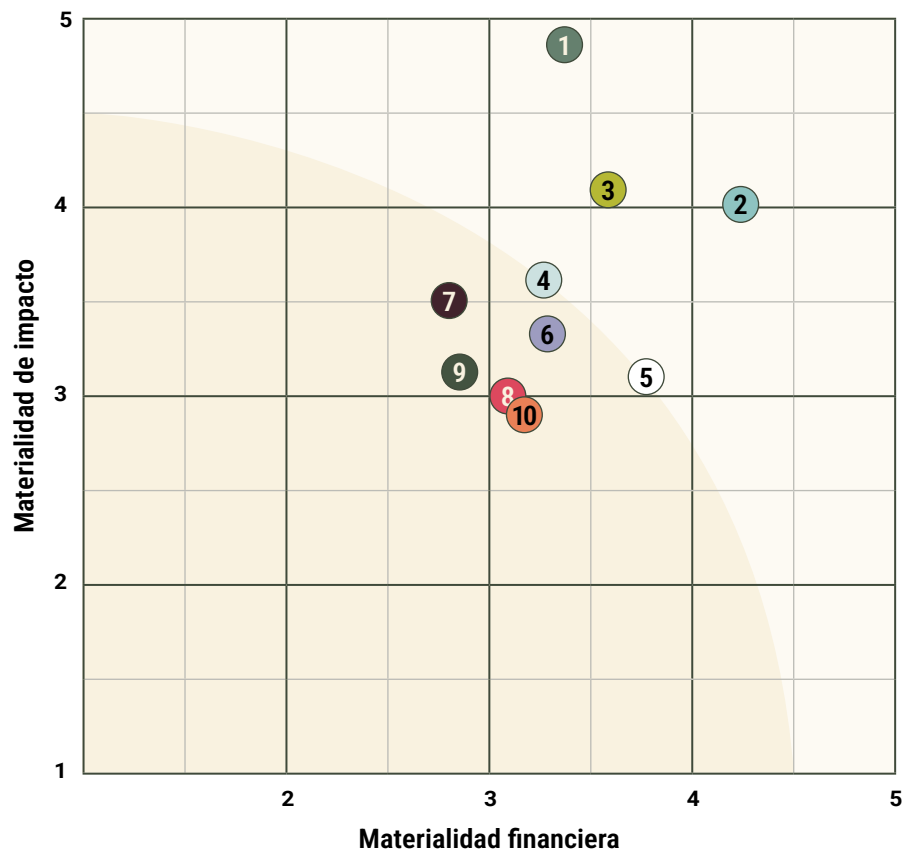

Gestión de los temas materiales

(GRI 3-3)

Los temas materiales se cruzan directamente con los pilares estratégicos de la compañía, como se muestra a continuación:



Pilares estratégicos	Temas Materiales Nivel 1 (Tier 1)			Temas Materiales Nivel 2 (Tier 2)						
	Agua y Cambio Climático	Incendios	Ética y Transparencia	Manejo Forestal y Biodiversidad	Cadena de Suministro	Experiencia del Cliente y Consumidor	Seguridad y Salud Ocupacional	Talento	Convivencia territorial	Ciberseguridad
Sostenibilidad	●	●	●	●	●	●	●	●	●	●
Innovación y crecimiento	●	●		●		●		●	●	●
Clientes	●		●		●	●				●
Competitividad	●	●	●	●	●	●	●	●	●	●
Talento			●				●	●		

Para cada tema material se han definido planes de acción:

- **Agua y Cambio Climático:** Se han definido metas tanto en agua como en emisiones de gases de efecto invernadero. Este trabajo está respaldado por políticas y es supervisado por el Comité de Sostenibilidad y Regulación, que trabaja a nivel de Directorio. Existen herramientas y análisis de riesgo específicos para monitorear el estrés hídrico y el cambio climático. Se utilizan KPIs para monitorear el desempeño. Actualmente se trabaja en fortalecer el trabajo a largo plazo en agua y emisiones netas cero, además de establecer mediciones de CO2 capturado.
- **Incendios:** Políticas y procedimientos sólidos de prevención y combate, respaldados por comités ejecutivos y operativos dedicados. Programas de colaboración con actores locales y proyectos de prevención comunitaria activos. Mecanismos de gobernanza e inversión probados. KPIs para el monitoreo del desempeño.
- **Ética y transparencia:** Políticas y procesos sólidos con una gobernanza clara asegurada por el Comité de Au-

ditoría, Ética y Cumplimiento (a nivel de Directorio).

- **Manejo Forestal y Biodiversidad:** Además de las certificaciones FSC; PEFC, se cuenta con una Estrategia de Naturaleza, Biodiversidad y Conservación y el compromiso interno de ser "nature positive" (naturaleza positiva).
- **Cadena de Suministro:** Las certificaciones exigen una trazabilidad sólida, reforzada recientemente para el cumplimiento de la norma EUDR. Se han implementado políticas para controlar riesgos potenciales, así como programas para monitorear estándares de sostenibilidad con proveedores estratégicos. En la misma línea, se trabaja en alianzas con proveedores para la reducción de emisiones y se inició un proceso formal de Debida Diligencia en Derechos Humanos.
- **Experiencia de cliente y consumidores:** Identificado como uno de los pilares estratégicos de CMPC 2030. Nueva estructura organizacional orientada a facilitar la orientación al cliente. KPIs para monitorear el desempeño.
- **Salud y Seguridad Ocupacional:** CMPC cuenta con una gobernanza

para la gestión transversal de la seguridad y salud laboral en todas sus instalaciones. Para ello, se estructuran políticas, lineamientos y prácticas, reportabilidad, investigación centralizada de accidentes y el aprendizaje.

- **Talento:** Políticas vigentes y un departamento específico que trabaja en el Desarrollo de Personas. El Directorio valida la planificación de la sucesión ejecutiva, demostrando una gobernanza estratégica. Metas específicas y KPIs para monitorear el desempeño.
- **Convivencia territorial:** Además de las certificaciones FSC; PEFC existe un sólido trabajo en análisis de riesgos, marcos de gestión y un departamento específico que trabaja con las comunidades. Se trabaja en sistematizar el trabajo y desarrollar metas y KPIs más específicos para monitorear el desempeño.
- **Ciberseguridad:** Estructura robusta de gobernanza de ciberseguridad, reconociendo la seguridad digital como un componente crítico de la continuidad operativa y la gestión de riesgos empresariales.

04

Propuesta de valor



4.1 Clientes

Cifras destacadas sobre clientes

34.832 clientes en 2025

Celulosa*

1.463 *Incluye las líneas de negocio de Forestal, Maderas y Pulp

Biopackaging

4.427

Softys

28.942

4.807 clientes nacionales

30.025 clientes internacionales



Como tema material relevante, CMPC gestiona la experiencia de clientes y consumidores con foco en comprender sus necesidades, especialmente en la demanda por productos de alta calidad, naturales, renovables y certificados. Esta gestión se sustenta en la

Estrategia de Sostenibilidad de Clientes, además de un enfoque de Customer Centricity. Para ello, la Compañía mide sistemáticamente la satisfacción mediante herramientas como el NPS, el índice de satisfacción global, la fidelización y los tiempos de resolu-

ción de reclamos, y desarrolla procesos de co-creación e innovación por negocio que permiten diseñar soluciones en conjunto, mejorar el servicio y anticiparse a tendencias del mercado, reforzando una relación basada en cercanía, calidad y transparencia.

CASO DESTACADO

Innovación en fibras textiles a partir de celulosa forestal

CMPC ha consolidado una posición estratégica en el mercado textil asiático, transformando celulosa de grado papel en una alternativa sostenible. Este desarrollo responde a la tendencia de reemplazar fibras sintéticas y cultivos intensivos por materiales de menor impacto ambiental.

Esta celulosa ofrece ventajas frente al algodón al requerir menos agua, menos hectáreas y presentar un crecimiento más rápido de la materia prima.

Innovación y especialidades

El área de Desarrollo de Productos implementó mejoras en los circuitos de lavado para reducir impurezas y una metodología para controlar la alfa celulosa constantemente, respondiendo a las necesidades de este segmento.

Desafío técnico y ventaja competitiva

Históricamente, la viscosa se produce con celulosa soluble. Sin embargo, CMPC validó el uso de su celulosa paper grade para este fin. La clave reside en la línea 2 de Guaíba (Brasil), donde el eucalipto posee un alto contenido de alfa celulosa, garantizando la pureza necesaria para estos textiles.

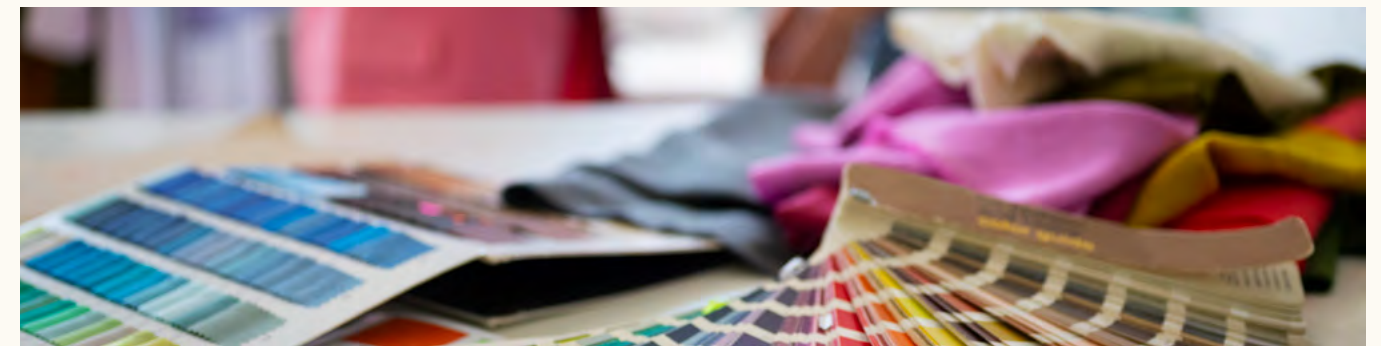

“Cambiamos nuestra mentalidad al entender que no todos nuestros clientes son papeleros. (...) Hoy la fibra de madera compite directamente con el algodón, con la gran diferencia de que nuestro producto es más asequible y sostenible debido al menor consumo de agua en su cadena de valor.”

“Dentro de nuestra estrategia comercial, el desarrollo de especialidades textiles es una oportunidad clave para estabilizar y diversificar nuestra cartera, para asegurar la colocación de grandes volúmenes con productos de alto valor añadido.”

Vanessa Palominos

Líder de Desarrollo de Productos

José Tomás Corthorn

Director General de CMPC Asia

Enfoque en el cliente (*Customer Centricity*)

CMPC se centra en las necesidades de los clientes, innovando y desarrollando soluciones con ellos. Este enfoque se materializa a través de cuatro prioridades estratégicas:

1 Entendimiento del cliente y apoyo técnico para la optimización de sus procesos.

3 Co-desarrollo de soluciones basadas en las necesidades específicas del cliente.

2 Excelencia logística para asegurar la entrega de productos a tiempo.

4 Optimización de usos y geografías para maximizar el valor entregado.

El 2025 presentó un escenario de mercado desafiante, marcado por la volatilidad de la demanda y el ingreso de nueva oferta de celulosa. Ante este contexto, CMPC reafirmó su estrategia de Customer Centricity, reorganizando su estructura ejecutiva para preparar la colocación eficiente del volumen adicional que aportará el proyecto Natureza, el cual incrementará la producción de 4,5 a 7 millones de toneladas. La estrategia prioriza tanto la fidelización de la cartera vigente como

la apertura de nuevos mercados para absorber la expansión proyectada y el crecimiento de la venta directa en el negocio de Maderas.

La Compañía consolidó su posición estratégica a través de la oficina CMPC Forest Products en Estados Unidos, a la vez que fortaleció su operación frente a las exigencias de la Regulación de Deforestación de la Unión Europea (EUDR), mediante Fiberplace, el ecosistema digital unificado para el abas-

tecimiento de todos los negocios que otorga visibilidad total y trazabilidad certificada en cada etapa del suministro. La incorporación de Inteligencia Artificial en la plataforma optimizó la experiencia de usuario, habilitando herramientas de autoconsulta que agilizan la gestión normativa de los socios comerciales. En la esfera operacional, el uso de algoritmos de inteligencia artificial busca maximizar la eficiencia en la programación de despachos y el control de existencias.



Satisfacción de clientes

La Compañía monitorea la satisfacción y lealtad de sus clientes mediante indicadores como el *Net Promoter Score* (NPS) y el *Stakeholders Sustain-*

ability Index (SSIndex). En esa línea, CMPC cuenta con dos metas a 2030:

- Alcanzar un puntaje superior al 60% en todas las líneas de negocio en el *Net Promoter Score*.
- Asegurar que el 10% de las ventas provengan del desarrollo de nuevas soluciones en base a las necesidades específicas de los clientes.

Celulosa

Los negocios de Pulp y Maderas utilizan individualmente el *Net Promoter Score* (NPS) como forma de medir la satisfacción de sus clientes.



Pulp	Maderas
Mejoras en 2025	
La dimensión de reclamos registró una mejora de 12 puntos, desempeño que convergió con el fortalecimiento del NPS en las operaciones de Chile y América del Norte.	El NPS registró un crecimiento transversal en la mayoría de las plazas comerciales, dinámica positiva que se acentuó en las operaciones de Estados Unidos, Oceanía, Europa y Chile.
Desafíos	
Los desafíos centrales apuntan a reducir las brechas detectadas mediante la optimización del servicio, especialmente en materia logística. Las mejoras deben enfocarse en los procesos de despacho y embarque, así como en la calidad de los productos.	Los esfuerzos centrales se dirigen a disminuir las brechas en materia de reclamos y logística, además de garantizar el cumplimiento de los pedidos en tiempo y forma bajo el estándar OTIF.

Satisfacción global de clientes

SSIndex mide criterios de sostenibilidad en empresas y apoya su gestión respecto a riesgos y transparencia, canalizando su desempeño en:

Porcentaje de satisfacción global en SS Index 2024 - 2025

Indicador	Pulp 2024	Pulp 2025	Maderas 2024	Maderas 2025
Índice de satisfacción global (% muy satisfechos)	87%	88%	83%	85%
Calidad de la atención al cliente	91%	92%	89%	92%
Fidelización de clientes	90%	90%	92%	94%

Fuente: Gerencias de Marketing, Pulp y Maderas.

Reclamos y consultas de clientes - Celulosa: En lo que respecta a las líneas de negocio, se revisan las recla-

maciones de sus clientes y se trabaja en responder a sus consultas de manera oportuna y efectiva.

Índice de reclamación, resolución de reclamos y días promedio de resolución de reclamos 2024-2025

Indicador	Pulp 2024	Pulp 2025	Maderas 2024	Maderas 2025
Índice de reclamación	2%	3%	20%	21%
Índice de resolución de reclamos	83%	96%	100%	100%
Días promedio de resolución de reclamos	31	Calidad: 22	24	14
		Logísticos: 30		

Fuente: Gerencias de Marketing, Pulp y Maderas.
 Nota: El índice de reclamación corresponde al número de reclamaciones dividido por el número total de clientes. Mientras que el índice de resolución de reclamos hace referencia a la división entre el número de reclamaciones resueltas y el número total de reclamaciones.

Biopackaging

Al igual que en Celulosa, Biopackaging utiliza el indicador NPS para medir la satisfacción de sus clientes por cada línea de negocio.



Evolución del NPS 2024 - 2025

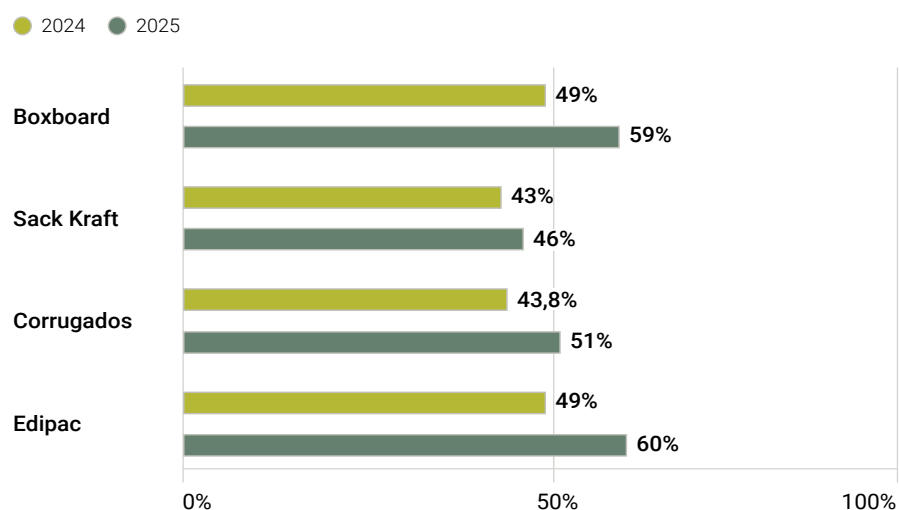

Nota: Corrugados y Boxboard: a partir del 2024 se cambió a la escala 0 - 10.
 Fuente: Gerencias de Estudio, Biopackaging.

Porcentaje de satisfacción global en SS Index 2024 - 2025

Indicador	Boxboard 2024	Boxboard 2025	Sack Kraft 2024	Sack Kraft 2025	Corrugados 2024	Corrugados 2025	Edipac 2024	Edipac 2025
Índice de satisfacción global (% muy satisfechos)	85%	97%	81%	82%	85%	92%	91%	95%
Calidad de la atención al cliente	80%	92%	84%	83%	92%	93%	88%	95%
Fidelización de clientes	88%	95%	88%	88%	89%	95%	92%	94%
Índice de recomendación	86%	95%	55%	56%	88%	51%	90%	97%

Fuente: Gerencia de Marketing.

Dichos instrumentos permiten anticipar riesgos a través de la recopilación y análisis de indicadores ESG, inte-

grando las percepciones y prioridades de los clientes en la medición. En paralelo, Softys emplea la metodología

Advantage, centrada en evaluar la satisfacción de sus clientes respecto al servicio comercial ofrecido.

Índice de reclamación, resolución de reclamos y días promedio de resolución de reclamos 2024-2025

Indicador	Boxboard 2024	Boxboard 2025	Sack Kraft 2024	Sack Kraft 2025	Corrugados 2024	Corrugados 2025	Edipac 2024	Edipac 2025
Índice de reclamación	0,12%	0,27%	0,98%	0,4%	0,47% y 0,44%	0,3%	6,81%	5,3%
Índice de resolución de reclamos	93,77%	88,3%	55,12%	90,00%	48,44%	45,68%	95,19%	91,30%
Días promedio de resolución de reclamos	19	16	14	13,6	28	19	36	26

Fuente: Gerencias de Marketing y Biopackaging.
 Nota 1: 0,47% órdenes de fabricación y 0,44% cajas fabricadas. En 2024 este índice se midió en dos negocios distintos. En 2025 esta cifra se logró unificar bajo un solo índice.
 Nota 2: El índice de reclamación corresponde al número de reclamaciones dividido por el número total de clientes. Mientras que el índice de resolución de reclamos hace referencia a la división entre el número de reclamaciones resueltas y el número total de reclamaciones.

Softys

Canal B2B

Softys emplea un sistema de evaluación de desempeño y benchmarking basado en retroalimentación para potenciar la relación con sus clientes, principalmente distribuidoras. Esto mide el rendimiento mutuo en cuatro ejes clave: colaboración, ejecución, reputación y visión.

En 2025, el Canal B2B destacó por la integración estratégica de Edipac a la gestión comercial corporativa, lo que permitió cerrar el ciclo de distribución en el mercado local y ampliar la cobertura hacia clientes de menor escala. Además, se fortalecieron los indicadores de relacionamiento evaluados por la metodología Advantage, con énfasis en la colaboración logística y

la alineación de objetivos de negocio con los distribuidores.

Canal B2C

Softys hace estudios cuantitativos para monitorear el posicionamiento de sus marcas en las categorías de Consumer Tissue y Personal Care. La empresa ha mantenido su presencia en la mayor parte de los mercados, gestionando el desafío de equilibrar el control de costos con la cercanía al consumidor, asegurando estándares de calidad y alto rendimiento.

Durante 2025, la gestión del canal B2C se centró en sostener la posición de mercado mediante la expansión de categorías y la captura de mayor valor para sus marcas, en respuesta al ingreso de nuevos operadores y la presión del escenario económico. Dicho

escenario impulsó una gestión focalizada en la productividad operacional, permitiendo neutralizar el impacto en márgenes y sostener el liderazgo de las marcas.



Medición poder de marca: Ranking papel higiénico

País	2019	2020	2021	2022	2023	2024	2025	Marca
Argentina	1°	1°	1°	1°	1°	1°	1°	Higienol
Brasil	3°	4°	-	3°	3°	3°	4°	Cotton
Chile	1°	1°	1°	1°	1°	1°	1°	Confort
Colombia	-	-	-	3°	3°	3°	3°	Elite
México	5°	5°	5°	5°	4°	6°	6°	Elite
Perú	2°	2°	2°	2°	6°	2°	3°	Elite
Uruguay	1°	1°	-	1°	2°	1°	1°	Higienol

Fuente: Gerencia de Sostenibilidad Softys.



Medición poder de marca: Ranking pañales

País	2019	2020	2021	2022	2023	2024	2025	Marca
Argentina	3°	3°	3°	3°	3°	3°	3°	Babysec
Brasil	-	4°	-	6°	3°	3°	3°	Babysec
Chile	3°	1°	2°	2°	2°	2°	2°	Babysec
México	-	-	-	-	3°	3°	7°	BBTips
Perú	2°	2°	2°	2°	2°	2°	2°	Babysec

Fuente: Gerencia de Sostenibilidad Softys.

Estrategia ESG y Engagement

NCG 461 (4.2)

El 2025 representó una etapa clave de diagnóstico y sistematización, durante la cual se establecieron los marcos metodológicos y KPIs para estructurar la gestión de la sostenibilidad de cara al cliente.

En el marco de Customer Centricity, la sostenibilidad adquirió relevancia junto a la innovación, impulsando cambios organizacionales tras el despliegue del pilar de Clientes y el comité unificado entre negocios. Se formalizó la participación del liderazgo de sostenibilidad en las instancias de decisión de la vicepresidencia comercial, habilitando estas temáticas de manera transversal en todos los negocios, con el propósito de posicionar a CMPC como un proveedor estratégico y validar la fidelización como el indicador de valor.

Segmentación y engagement con clientes CMPC

En 2025 se implementó una segmentación de clientes en materia de sostenibilidad que adapta la escala comercial tradicional (crecer, cuidar, mantener, revisar) para priorizar recursos y estrategias de acercamiento. Las categorías son dinámicas, permitiendo reclasificar a los clientes según su in-

terés y madurez en sostenibilidad. La estrategia se define por un enfoque "uno a uno" con los clientes, mejorando su segmentación, lo que requiere un desarrollo específico de iniciativas y ofertas personalizadas.

En esa línea es que se estableció la meta de lograr *engagement* con el 55% de los clientes, según el resultado de la segmentación de Pulp.



Formación y educación

Durante 2025, 26 colaboradores de los negocios Maderas, Sack Kraft y Cartulinas completaron el curso "Introducción a la sostenibilidad en los negocios" impartido por el *World Business Council for Sustainable Development (WBCSD)*. Esta capacitación entregó herramientas para transformar el conocimiento teórico en práctica, lo que permite a los equipos gestionar consultas complejas con mayor autonomía.



Operador Luis Muñoz y analista de control de calidad Mauricio Quiroz, planta Plywood, Chile.

4.2 Presencia internacional

NCG 461 (6.2)



CMPC suministra sus productos a más de 50 países. La Compañía opera oficinas comerciales en Norteamérica, Latinoamérica (Brasil y Chile), Asia y Europa.

Estados Unidos (Atlanta)

La plataforma CMPC Forest Products North America gestiona la distribución y comercialización de productos en Estados Unidos. Esta oficina se encarga de la venta de celulosa, cartulinas y papeles Sack Kraft, además de gestionar la operación logística para los productos de madera, asegurando un servicio eficiente.

En mayo de 2025 se realizó la inauguración formal de CMPC Forest Products en Estados Unidos, en joint venture con IFP.

China (Shanghái)

La oficina comercial en Shanghái actúa como un eje central para las operaciones en Asia. Su función es fortalecer el conocimiento del mercado local, optimizar la atención al cliente y apoyar a las áreas de compras de Biopackaging y Maderas. Asimismo, facilita la expansión de actividades y el establecimiento de alianzas estratégicas con centros de innovación para la introducción de nuevos productos.

Alemania (Hamburgo)

CMPC opera en el continente europeo a través de su joint venture con el grupo GUSCO Handel G. Schürfeld + Co.

GmbH. Esta alianza permite la comercialización de celulosa, maderas y cartulinas, colaborando directamente con las operaciones en Brasil y Chile para fortalecer la capacidad de distribución en el mercado europeo.

Finlandia (Helsinki)

A través de CMPC Ventures, la oficina en Helsinki conecta a la Compañía con los ecosistemas de innovación de los países nórdicos. Su objetivo es fortalecer la colaboración con universidades, centros de investigación y startups tecnológicas, impulsando la competitividad de CMPC e identificando nuevos negocios que enriquezcan la propuesta de valor. Todo ello en línea con el compromiso global de la Compañía con la innovación y la sostenibilidad.

4.3 Mercado e inversionistas

NCG 461 (3.7.i, 3.7.ii)

CMPC institucionaliza la calidad de sus comunicaciones financieras mediante el **Procedimiento de Mejoramiento Continuo de Revelaciones al Mercado***, mecanismo que pondera la suficiencia y oportunidad de los antecedentes dirigidos a la plaza bursátil. Bajo las directrices del Directorio, este protocolo optimiza el ciclo de divulgación con el fin de otorgar precisión, integridad y claridad a la información pública.

El mandato de cumplimiento de esta norma recae sobre los administradores y las contrapartes externas con acceso a datos reservados, tales como auditores, banca y asesores legales, obligados a actuar en total consonancia con el Procedimiento de Manejo de Información.

Canales de Comunicación

La Compañía utiliza diversos canales para interactuar con inversionistas y analistas:

- Reportes trimestrales de resultados y *Conference Calls*.
- Sitio web dedicado a Relación con Inversionistas.
- Reuniones presenciales y virtuales, conferencias y *roadshows*.
- *Investor Day* anual.

Hitos de Relacionamento 2025

Durante el ejercicio 2025, el área participó en 6 conferencias nacionales e internacionales y sostuvo reuniones con más de 100 inversionistas. En estas instancias se abordaron temas clave como la resiliencia del negocio ante la volatilidad del mercado de la celulosa, los avances del Proyecto Naturaleza y el desempeño de los indicadores de sostenibilidad vinculados a los instrumentos financieros.

Distribución de reuniones con inversionistas, por región (%)

Región	2022	2023	2024	2025
	%	%	%	%
África	0%	0%	0%	0%
Asia	3%	4%	2%	1%
Europa	16%	4%	8%	8%
Norteamérica	15%	15%	13%	16%
Latinoamérica	67%	77%	77%	75%
Chile	54%	68%	46%	68%

Investor Day 2025

El pasado 9 de diciembre, CMPC se reunió con representantes del mercado en un *Investor Day 2025* de carácter híbrido, jornada liderada por Bernardo Larraín, Francisco Ruiz-Tagle y Gonzalo Darraidou. La jornada tuvo por finalidad definir la hoja de ruta de

la compañía frente a la coyuntura sectorial, caracterizado por la presión productiva de China y la sobreoferta en mercados como México y Brasil.

Durante la instancia, la administración detalló tanto el esquema de financiamiento como los alcances del proyecto Naturaleza, articulando una estrategia corporativa fun-

damentada en cuatro ejes:

- La reorganización de la cadena de valor.
- La resiliencia financiera.
- La fidelización comercial.
- La consolidación de la internacionalización, con énfasis en el mercado brasileño.



Para conocer el Procedimiento de Mejoramiento Continuo de Revelaciones al Mercado visita: https://www.cmpc.com/assets/uploads/2023/07/Compendio-de-Pol-y-Proc-de-Gob-Corp-ESP-abril-2023_compressed.pdf

05

Eficiencia industrial

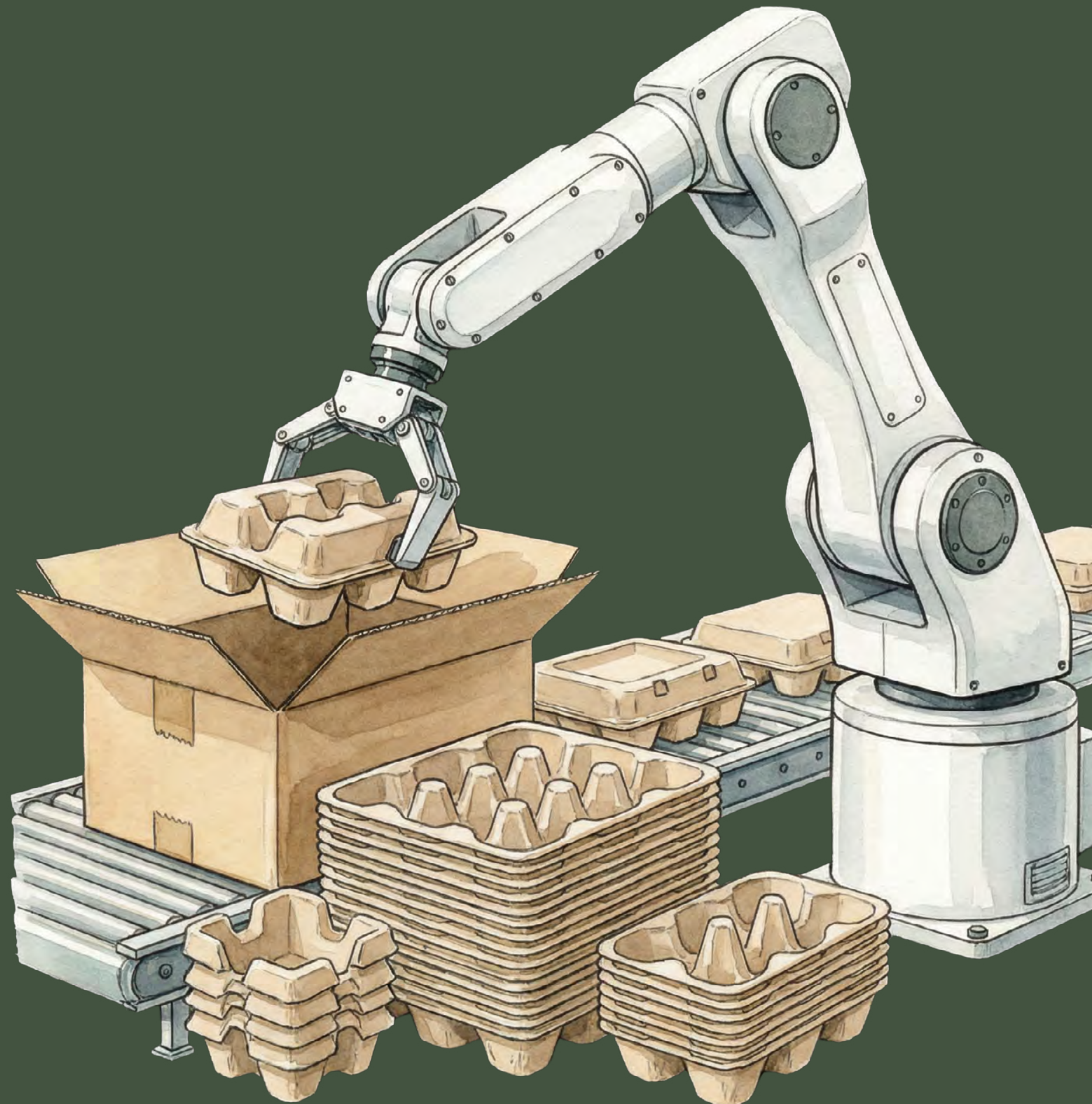

5.1 Innovación

El ciclo que concluyó en 2025 cumplió su objetivo: **instalar la innovación como una disciplina transversal en la cultura organizacional y el quehacer diario de los colaboradores.**

En los últimos cinco años la innovación se consolidó como una herramienta estratégica para acelerar y desarrollar las ventajas competitivas de CMPC. Durante este tiempo, los resultados se midieron en metas corporativas que buscaban posicionar la disciplina de innovar en todos los equipos y negocios, con portafolios que fueran representativos dentro de los resultados de la Compañía.

En **Eficiencia y Competitividad** se alcanzó la meta establecida, **el 30% de las Mejoras de Procesos provienen de Innovación, Digital y de Uso de Datos al 2025.** La mayor cantidad de proyectos se concentraron en la digitalización y modernización de las operaciones.

En **Sostenibilidad** se alcanzó el **20% del cumplimiento de las metas, a través de Innovación, Digital y Uso de Datos al 2025**, acompañando los objetivos de reducción de uso del agua en operaciones, y reducción de residuos a disposición final.

Respecto a la meta de **Valor Cliente, la Compañía logró que más de un 10% de las ventas provinieran de productos, negocios o modelos de negocios inexistentes al 1 de enero de 2020.** Durante este periodo, todas las unidades de negocio lograron posicionar nuevos productos innovadores, respondiendo a las necesidades de los mercados y realizando co-creaciones directamente con clientes en base a sus requerimientos.



Reorganización estratégica

El 2025 se caracterizó por una revisión de los aprendizajes y una actualización de la estrategia de innovación. Este proceso culminó con una reorganización clave liderada por la Gerencia de Innovación y Bioeconomía.

Esta Gerencia opera como una unidad transversal, asegurando la integración entre las distintas áreas de la Compañía. Agrupa los equipos de Investigación y Desarrollo y el de Gestión de Innovación y trabaja colaborativamente con Competitividad de Fábricas, Ventures y Operaciones, para promover la investigación de vanguardia, la adopción de tecnologías transformadoras y la creación de nuevo valor para CMPC.



Francisco Contreras, analista químico del laboratorio central, planta Santa Fe, Chile.

Estrategia de Innovación 2030

NCG 461 (3.1.v)

La nueva Estrategia de Innovación de CMPC para el horizonte 2030 se alinea directamente con la Estrategia CMPC 2030 Corporativa. Su propósito es im-

pactar decisivamente en las ventajas competitivas de la Compañía y asegurar la creación de valor con una sólida mirada de futuro.

La estrategia articula desafíos de innovación transversales, identificando focos en los puntos más críticos de la cadena de valor integrada. Estos tres pilares de enfoque son:

Este nuevo ciclo asegura que la innovación no sea solo una meta, sino el medio para garantizar la creación de valor y la resiliencia de CMPC en el largo plazo.

Productividad y competitividad forestal	Maximizar el rendimiento de la base de recursos.
Valor para los clientes y el mercado	Desarrollar soluciones innovadoras que mejoren la propuesta de valor para los clientes.
Desarrollo de nuevos negocios	Explorar y capitalizar oportunidades en áreas de crecimiento y diversificación.

Gestión de la innovación

NCG 461 (3.1.v)

Innovación abierta: Desafíos globales 2025

A través del modelo Venture Client, la Compañía resolvió desafíos críticos mediante convocatorias internacionales:

- **Eficiencia en datos (SOFOFA HUB):** Se seleccionaron cinco finalistas entre 28 startups de 10 países para implementar una plataforma integrada que centralice los datos de laboratorios industriales.
- **Nuevos usos de lignina (HubTec):** Convocatoria de 41 soluciones globales para desarrollar aplicaciones de la Lignina Kraft. Se seleccionarán 6 ganadores para acelerar este bioproducto clave en la economía circular.



Yeny Rivera, laboratorista del laboratorio de madera, edificio corporativo Los Ángeles, Chile.

Inversión en innovación

NCG 461 (3.1.v)

Categoría	Unidad de medida	2022	2023	2024	2025	Variación anual 24-25'
Monto total de inversión en I+D	MMUSD	1,16	6,1	6,6	11,1	4,5
Porcentaje que representa del total de los ingresos de la compañía	%	0,05	0,45	0,42	0,98	0,16
Monto total de inversión en I+D en Chile	MMUSD	s/i	s/i	0,7	8,3	7,6

Nota 1: Las cifras no incluyen información de Softys.

Nota 2: El monto total de inversión considera I+D OPEX, Innovación OPEX y CAPEX.

CASO DESTACADO

La Fábrica del Futuro: Transformación digital y excelencia operativa



Planta Buin, Chile.

CMPC impulsa el programa "Fábrica del Futuro" como una hoja de ruta estratégica para transformar sus plantas industriales en activos inteligentes y sostenibles. Este modelo integra tecnologías avanzadas y digitalización para optimizar la toma de decisiones, fortaleciendo la continuidad operativa y la competitividad ante entornos volátiles.

Eficiencia operativa

Durante 2025, el programa Mantenimiento del Futuro logró integrar sensores en equipos críticos para monitorear variables en tiempo real. Esto permite que el área de mantenimiento sea cada vez más proactiva y predictiva, y que pueda asegurar la disponibilidad constante de los activos.

Cultura y talento

El motor de la transformación, más allá de los sensores e inteligencia artificial, es la integración del binomio tecnología-persona. La compañía ha enfocado sus esfuerzos en cerrar brechas digitales y empoderar a los equipos operativos para que adopten la analítica como una herramienta cotidiana de excelencia.

Proyecciones: Hacia una operación autónoma y sostenible

La hoja de ruta para 2026 proyecta la estandarización de estas capacidades inteligentes en todas las unidades de negocio. El objetivo es alcanzar niveles de optimización End-to-End donde la fábrica no solo prediga fallas, sino que ajuste sus propios procesos para operar siempre en su punto de mayor eficiencia energética e hídrica, consolidando un modelo industrial que es, por definición, más sostenible y competitivo.

"La digitalización no es un fin en sí mismo, sino el medio para lograr una optimización total de la cadena. Estamos preparando a CMPC para ser más ágil y resiliente, donde la tecnología trabaje al servicio de la continuidad operacional y la sostenibilidad a largo plazo."

Matías Jory

Gerente de Competitividad de Fábricas de CMPC.

Fábrica del Futuro es el programa de transformación operacional de CMPC que utiliza digitalización, automatización avanzada y analítica para mejorar de forma estructural la productividad, los costos y la confiabilidad de las operaciones industriales.



Logros y alcance 2025:

Implementado en **9 plantas industriales**

Más de **2.500 colaboradores involucrados**

Portafolio de **productos digitales integrados a la operación diaria**

1. Automatización de procesos: La cobertura de automatización avanzada en plantas de celulosa mejoró, reduciendo consumo de combustible y costos. La meta a 2026 es alcanzar el 75% en las principales líneas de producción.

2. Mantenimiento del futuro: Sensores en equipos críticos apoyados por IA generaron ahorros al evitar paradas no programadas. Además, el uso

de IA en tareas administrativas liberó 24.400 horas para actividades de mayor valor.

3. Mejoras para la comunicación con clientes: La plataforma Fiber Place optimizó la experiencia del cliente mediante seguimiento en línea, registros más rápidos y trazabilidad total para el cumplimiento de la norma europea EUDR.

4. Protección del entorno: El sistema Gesfire incorporó IA para procesar datos satelitales y cámaras, acelerando la detección de incendios rurales y automatizando la recomendación de recursos para su combate.



Francisco Reyes, operador de clasificación de astillas 2026, planta Santa Fe, Chile.

I+D y Bioeconomía

El área gestionó 55 proyectos bajo estándares internacionales, priorizando la resiliencia forestal y el valor de la fibra.

1. Mejoramiento forestal

• **PPMG (Proceso de Producción de Material Genético):** Un modelo transversal que alinea a todas las unidades para estandarizar la calidad de la madera y asegurar su resistencia.

• **Proyecto Apolo:** Desarrollo de clones e híbridos de *Eucalyptus nitens*. En 2025,

se seleccionaron ejemplares superiores que buscan mantener la productividad incluso en condiciones de sequía extrema y suelos menos productivos.

2. Manejo, ecofisiología y celulosa

• **Potencial ecofisiológico:** Implementación de una estrategia corporativa de ecofisiología basada en la capacidad adaptativa. El enfoque prioriza la resiliencia y eficiencia en el uso de recursos naturales sobre el crecimiento lineal.

• **CMPC SoloMap:** Solución que integra mapeo de suelos, sensores y modelos predictivos para identificar brechas de rendimiento. En Brasil, caracterizó los suelos para el Proyecto

Natureza, asegurando los estándares de eficiencia para la nueva operación.

3. Excelencia operativa en Celulosa y Papel

• **Proyecto Mercury:** Eliminación del talco en la celulosa para cumplir con los estándares del mercado de tissue en EE. UU. El proceso ya cuenta con validación industrial y patentes en trámite.

• **Natureza / Pandora:** Sistema de caracterización forestal que predice la calidad de la celulosa para optimizar el abastecimiento en Guaíba y Natureza.



Laboratorista de biotecnología Ángela Chavarría, edificio corporativo Los Ángeles, Chile.

CMPC Ventures

En 2025, CMPC Ventures enfocó sus esfuerzos en robustecer el portafolio, redefinir su estrategia de inversión basada en la cadena de valor y reforzar el

aporte estratégico de conectar, validar e invertir en startups con potencial de escalar dentro de la Compañía, o convertirse en nuevas líneas de negocio. Esto, alineado con la agenda de innovación y bioeconomía de largo plazo de CMPC, actuando como catalizador de innovaciones disruptivas para fortalecer su competitividad.



Este enfoque permite:

Ampliar el espectro tecnológico	Etapas más avanzadas	Scouting activo
Invertir en soluciones que mejoren la competitividad de procesos existentes o creen nuevas líneas de negocio.	Priorizar startups con tecnologías probadas y operaciones a escala, reduciendo el riesgo y acelerando el impacto operativo.	Durante el año se evaluaron más de 400 startups, manteniendo un flujo constante de análisis de oportunidades globales.

De las más de 400 compañías identificadas, y en colaboración con el área de I+D, se analizaron en profundidad 10 startups que utilizan materias primas de la Compañía. Este proceso, fundamental para el Due Diligence, permite evaluar su factibilidad técnica y su potencial de escalamiento industrial, priorizando aquellas que presentan el mayor alineamiento con la visión corporativa.

Respecto a la estrategia de escalamiento de las empresas del portafolio, un hito relevante fue el diseño del Graduation Path, un marco estructurado que permite evaluar y validar internamente el posible escalamiento de estas tecnologías dentro de las operaciones de CMPC

Inversiones estratégicas

Durante 2025, CMPC priorizó el crecimiento de sus inversiones mediante una combinación de continuidad financiera (inversiones follow-on) y un acompañamiento integral en ámbitos de I+D, estrategia comercial y soporte técnico. Este enfoque permite que las soluciones escalen de manera efectiva, maximizando su valor estratégico para el futuro de la organización.

Portafolio 2025

Woamy

Consolidó su estrategia comercial y robusteció su modelo financiero para sustentar su próxima ronda de inversión. En el ámbito operativo, optimizó procesos para reducir costos y asegurar la consistencia técnica necesaria para el escalamiento de su capacidad productiva.



Pulpex

Tras cerrar una ronda de capital, inició la construcción de su planta comercial en Escocia, hito clave para la producción a gran escala de botellas de celulosa. Lanzó su primer producto masivo junto a la marca de cuidado personal Evolve y mantiene acuerdos de co-desarrollo con grandes compañías para asegurar la demanda de su planta en Glasgow durante el primer año de operación.



Rubi

Avanzó en el escalamiento de su proceso productivo según el plan establecido y ejecutó con éxito pilotos comerciales. Además, cerró una ronda de inversión para financiar las siguientes etapas de su crecimiento.



Boxia

Alcanzó un crecimiento comercial sostenido mediante su expansión regional en México. Para soportar este avance, fortaleció su equipo de trabajo digitalizando procesos clave de su negocio.



Strong by Form

Estableció un proceso de fabricación continua con capacidad para responder a la demanda proyectada de 2026. Ha concretado ventas de sus soluciones de revestimiento, destacando el proyecto del hall principal del Edificio Nueva Agustinas de CMPC, además de otros contratos en América y Europa. Proyecta el cierre de su ronda de financiamiento para el primer trimestre de 2026.



Modvion

Avanzó en la ingeniería para el escalamiento industrial y la integración con fabricantes de torres eólicas para formalizar acuerdos de compra anticipada (offtake). Estas gestiones sientan las bases para su ronda de inversión de 2026.



Nordic Bioproductos Group

El foco se centró en la puesta en marcha de su planta de producción de celulosa microcristalina (MCC), acelerando el desarrollo de aplicaciones y la tracción comercial.



Fondo de innovación

Durante 2025, el fondo de innovación de CMPC mantuvo un ritmo de ejecución constante, alcanzando un desembolso acumulado de MUSD 26,64. De este monto, el 93% se ha destinado a inversiones de equity en startups del portafolio CMPC, mientras que el resto en proyec-

tos de I+D y pruebas de materia prima como parte del proceso de selección.

El 2025 se destacó por una intensa actividad de apoyo y un récord en inversiones de continuidad (follow-ons) en las 7 compañías activas. De cara a 2026, el objetivo es diversificar la cartera mediante la selección de compañías actualmente en revisión, bajo una tesis de inversión refinada: priorizar

tecnologías que impulsen directamente la competitividad de CMPC.



Montaje de torre eólica en madera desarrollada por Modvion.

5.2 Crecimiento y expansión

CASO DESTACADO

Proyecto Natureza: Impulsando la competitividad global de CMPC

CMPC avanza decididamente en el Proyecto Natureza en el estado de Río Grande do Sul, Brasil. Esta inversión de USD 4.600 millones, la más ambiciosa en la historia de la compañía, está diseñada para situar a CMPC en el top tres de las producciones más eficientes del mundo. Con una capacidad anual de 2,5 millones de toneladas de celulosa, el proyecto transformará la escala operativa de la empresa, fortaleciendo su competitividad y resiliencia en los mercados internacionales.

Una fábrica inteligente

Natureza nace considerando los aprendizajes del programa "Fábrica del futuro", integrando digitalización y automatización desde su diseño original. El proyecto busca establecer un estándar de clase mundial mediante una operación altamente digitalizada y la optimización de recursos. En términos de sostenibilidad, la planta operará con altos estándares ambientales, una logística eficiente y una infraestructura pensada para minimizar el impacto en el entorno, consolidando un modelo de bioeconomía a gran escala.

Durante 2025, la iniciativa finalizó con éxito su ingeniería básica, consolidando la definición técnica. También hubo avances relevantes en la Licencia Previa ambiental, teniendo la Audiencia Pública el 29 de enero de 2026. Estos avances permiten proyectar la decisión final de inversión durante mediados de 2026, posicionando a Natureza como un pilar central de la estrategia al 2030.

"El 2025 fue un año muy interesante, en donde le dimos forma definitiva a la fábrica. El respaldo de la compañía ha sido tremendo y hemos logrado materializar la ingeniería necesaria para asegurar que el proyecto cumpla con los estándares de excelencia que buscamos."

Marcelo Garrido
Director Proyecto Natureza.



Proyectos de inversión

CMPC emplea una metodología de inversión basada en variables económicas, estratégicas y socioambientales para clasificar sus proyectos en tres categorías prioritarias:



Proyectos críticos	Proyectos normales	Proyectos de rentabilidad
Prioridad máxima para garantizar la continuidad operativa, el cumplimiento normativo y la prevención de riesgos laborales y ambientales. Su ejecución es prioritaria para garantizar una operación impecable y segura.	Iniciativas de menor escala enfocadas en la continuidad de las operaciones y mejoras ambientales graduales.	Orientados a optimizar y fortalecer resultados financieros y lograr un crecimiento rentable. Su selección se basa en un sistema de puntaje que evalúa dimensiones financieras, sociales y ambientales, asegurando una alineación total con las metas de sostenibilidad de la Compañía.

Para asegurar una toma de decisiones alineada, la Compañía cuenta con un Comité de Inversiones Corporativo integrado por las gerencias: Gerencia general; Competitividad e Innovación;

Celulosa y Biopackaging; Desarrollo y Proyectos; Administración y Finanzas; Operaciones; Asuntos Corporativos; Medio Ambiente; y Estudios. Este comité analiza, prioriza y recomienda las

iniciativas de inversión, pero es el Directorio quien ejerce la aprobación final de las inversiones y desinversiones significativas y supervisa que los proyectos estén alineados con la Estrategia 2030.

Principales proyectos de inversión en 2025

NCG 461 (4.1, 4.3)

Según su horizonte temporal y vida útil de los activos, los proyectos se clasifican en corto plazo (menos de dos años), mediano plazo (dos a cuatro años) y largo plazo (cinco años o más).

Proyecto	Ubicación	Objetivos	Horizonte de tiempo	Avance	Monto de inversión (MMUSD)
Celulosa					
Revamp planta Guaíba	Planta Guaíba línea 1, Brasil	Asegurar continuidad de operación	Mediano plazo	En operación	120
Modernización Remanufactura Los Ángeles	Remanufactura Los Ángeles, Chile	Aumento de modernización y mejora continua	Corto plazo	En ejecución	72,0
Revamp Planta Laja	Planta Laja, Chile	Asegurar la continuidad de la operación	Corto plazo	En ejecución	44,7
Aumento capacidad evaporadores	Planta Santa Fe, Chile	Aumento en 10% capacidad de operación de evaporadores y mejorar calidad de condensados	Corto plazo	En operación	40,3
Aumento de capacidad de aserradero Mulchén	Planta Mulchén, Chile	Aumento capacidad de producción, a través de modernización de equipos y mejoras en control de proceso	Corto plazo	En ejecución	20,6
Reducción uso de Agua Pacífico	Planta Pacífico, Chile	Reducción en uso de agua	Corto plazo	En operación	29,8

Proyecto	Ubicación	Objetivos	Horizonte de tiempo	Avance	Monto de inversión (MMUSD)
Proyecto Expansión Powell Valley	Clay City y Jefersonville, Estados Unidos	Modernización y aumento de capacidad valor agregado	Corto plazo	En ejecución	27,1
Biopackaging					
Traslado de línea de sacos desde Argentina	Piraí do Sul, Brasil	Aumento de capacidad de producción de sacos	Corto plazo	En ejecución	9,5
Early works Piraí Más Natural	Piraí do Sul, Brasil	Preparación de terreno y trabajos previos de preparación de proyecto PMN	Corto plazo	Terminado	13,2
Plan de recuperación de activos Iguazú	Piraí do Sul, Brasil	Ejecución de reformas en activos del site de Piraí para mitigar riesgos críticos detectados	Corto plazo	En ejecución	4,5
Reducción consumo específico de agua	Puente Alto, Chile	Implementación de sistema de agua super clarificada, circuito cerrado con torre de enfriamiento y medición de línea	Corto plazo	Terminado	3,8
Nueva línea de disgregación de Pulpa Mecánica	Boxboard, Planta Valdivia	Reemplazo de la línea actual SGW para fabricar Pulpa, el cual es riesgoso y de alto costo	Corto Plazo	En ejecución	3,0
Cambio Tambor descortezador	Boxboard Planta Maule	El estado del tambor del descortezador está en una situación crítica de desgaste	Corto Plazo	Terminado	3,0
Reconstrucción planta Fibras Viña	Viña del Mar, Chile	Reconstruir la planta que fue siniestrada durante los incendios del 2024	Corto plazo	Terminado	2,5
Softys					
Upgrade Accionamiento MP16	Planta Puente Alto, Chile	Asegurar la continuidad operacional de la MP16, mitigando el riesgo de falla eléctrica catastrófica debido a la obsolescencia de los accionamientos principales de la máquina.	Corto plazo	En ejecución	2,4
Renovación Habilitación Dirección Nacional	Planta Pando, Uruguay	Cumplir los requisitos legales obligatorios para renovación de la Habilitación de la Dirección Nacional de Bomberos (DNB) y mejorar la condición de los sistemas de Protección Contra Incendios (PCI) de la Planta Pando.	Corto plazo	En ejecución	1,5
Línea Alto Metraje GH Softys Professional	Planta Talagante, Chile	Nueva línea gofrado	Corto plazo	En ejecución	11,3
Línea gofrado	Planta Zárate, Argentina	Nueva línea gofrado	Corto plazo	En ejecución	3,9
Línea gofrado	Planta Piraí, Brasil	Nueva línea gofrado	Corto plazo	En ejecución	4,3
Línea gofrado	Planta Mogi, Brasil	Nueva línea gofrado	Corto plazo	En ejecución	4,7
Línea gofrado	Planta Caieiras, Brasil	Nueva línea gofrado	Corto plazo	En ejecución	3,4
Línea gofrado	Planta Lima, Perú	Nueva línea gofrado	Corto plazo	En ejecución	5,4
Línea gofrado	Planta Altamira, México	Nueva línea gofrado	Corto plazo	En ejecución	3,4

Nota: Todos los proyectos tienen como fuente de financiamiento capital propio. En el caso de Celulosa sólo se publican los proyectos con una inversión sobre los MMUSD 20.

5.3 Gestión ambiental

Agua

Gestión del Agua

SASB (RT-CP-140a.2; RR-PP-140a.2)
NIIF (IFRS) S2.14 [b, c]
GRI (303-1)

La administración de los recursos hídricos se enfoca en garantizar el abastecimiento de agua, anticipar escenarios de disponibilidad hídrica frente a la variabilidad climática utilizando rankings internos de vulnerabilidad, fomentar el uso responsable del agua, y controlar y minimizar los efluentes líquidos.

La gestión se sustenta en metas de reducción anuales, ajustadas en base al desempeño del año anterior, las iniciativas comprometidas en el roadmap (operacionales y tecnológicas), y variables como la estacionalidad, paradas de planta y eventos climáticos.

En CMPC la implementación de la estrategia cuenta con un equipo competente y exclusivamente dedicado para este fin. En la filial Softys, la gestión hídrica se coordina desde la Gerencia Corporativa de Desarrollo Industrial y Supply Chain, con el apoyo de las gerencias de Seguridad, Salud, Medio Ambiente y Calidad (SHEQ) y de Proyectos y Procesos. Además, opera el Comité Local de Agua a nivel territorial para revisar procesos y proyectos medioambientales, reforzando la gobernanza en estas operaciones.



Meta de agua

NIIF (IFRS) S1.46 [a]; S1.51 [a, b, c, d, e, f, g]
NIIF (IFRS) S2.14 [a, v]; S2.33 [a, b, c, d, e, f, g, h];
S2.34 [a, b, c, d]; S2.35
CMPC (9)

Meta al 2026 en las operaciones industriales: Disminuir en 25% el uso industrial de agua por tonelada de producto, respecto al 2018.

Desempeño de la meta de agua

NIIF (IFRS) S1.51 (a, b, c, d, f)
NIIF (IFRS) S2.14 [a, a, v] S2.33[a, b, c, d, e, g],
S2.34[c]; S2.35
CMPC (9)

Aunque la Compañía alcanzó reducciones significativas en el uso de agua industrial al cierre de 2025, el desfase en la ejecución de inversiones de capital (CAPEX) y los plazos de implementación de proyectos específicos llevaron al Comité de Sostenibilidad a extender el cumplimiento de la meta original hasta 2026.

Indicador	2022	2023	2024	2025	Meta 2025 (-25%)
Desempeño (m³/t)	28,05	27,63	26,01	24,95	23,1
Variación anual (m³/t)	2,75	3,17	4,79	5,85	7,7
Avance (%)	35,7%	41,2%	62,2%	76,0%	100,0%

Fuente: Gerencia de Medioambiente, Salud y Seguridad.

Estrés hídrico y riesgos asociados

SASB (RR-PP-140a.1, RR-PP-140a.2, RT-CP-140a.2)

El análisis del estrés hídrico es el factor determinante en la evaluación de la disponibilidad de agua en las cuencas hidrográficas donde CMPC opera. Este enfoque permite identificar vulnerabilidades críticas y diseñar planes de acción que consideran tanto la canti-

dad del recurso como los estándares de calidad de las descargas, factores de vital importancia en territorios con escasez hídrica creciente. Para asegurar un monitoreo riguroso, la Compañía utiliza la plataforma Aqueduct Water Risk Atlas del World Resources Institute, identificando con precisión las zonas con niveles de estrés alto o extremadamente alto.

Adicionalmente, Softys ha impulsado estudios hidrológicos integrales junto a especialistas externos para mapear

exhaustivamente sus recursos hídricos. Estas evaluaciones no sólo diagnostican la situación actual, sino que proyectan escenarios a 30 años bajo modelos de cambio climático e identifican fuentes de abastecimiento alternativas. Estos hallazgos fundamentan la priorización de soluciones sostenibles, como el tratamiento avanzado para reutilización y la optimización de fuentes subterráneas, garantizando la continuidad operativa y la resiliencia de la compañía en el corto, mediano y largo plazo.

Clasificación de los riesgos asociados a la gestión del agua según los procesos de uso

Proceso	Captación	Uso	Vertido
Riesgo	Pérdida de derechos de agua no regularizados, y discrepancias entre el derecho y la capacidad de la obra hidráulica en Chile.	Operaciones no optimizadas en cuanto al uso de agua podrían implicar riesgo en la producción por falta del recurso hídrico.	Exceder los parámetros fisicoquímicos, biológicos máximos aplicables. No cumplir el correcto uso de los derechos no consuntivos en Chile.
Mitigación	Identificación del estado de los derechos de agua que posee el negocio y aseguramiento de su regularización en Chile. Identificación de la capacidad hidráulica de las obras de captación y monitoreo de caudales de extracción en Chile	Establecimiento de metas de reducción de uso de agua a corto, mediano y largo plazo. Elaboración de hojas de ruta de reducción de uso de agua para tres frentes de trabajo: tecnológico, operacional y de innovación. Implementación y control de los balances de agua en todas las plantas. Elaboración de hoja de ruta de agua que incluye el análisis de pérdidas por proceso, la medición de flujos de entrada y salida y la identificación de las oportunidades de recirculación del recurso.	Plan de monitoreo de calidad del agua captada y descargada, y control operacional. Inventario y monitoreo de caudales de descarga asociados a derechos no consuntivos en Chile.



Planta Guaíba, Brasil.

Riesgos identificados por negocio

	Fuente de extracción identificada en riesgo	Tipo de riesgo	Impacto potencial primario	Probabilidad de ocurrencia
Celulosa	Río Biobío	Disponibilidad hídrica, oferta versus demanda hídrica.	Falta de agua para las operaciones por disminución de nivel en el río.	Muy probable
	Río Biobío	Inundación con daño a la infraestructura de captación o descarga.	Detención de operaciones.	Muy probable
Biopackaging	Río Maipo	Disponibilidad hídrica, oferta versus demanda hídrica.	Disponibilidad de caudal en Canales que abastecen a las plantas.	Medianamente probable
	Río Maule	Disponibilidad hídrica, oferta versus demanda hídrica.	Falta de agua para las operaciones.	Medianamente probable
	Río Maule	Inundación con daño a la infraestructura de captación o descarga.	Detención de operaciones.	Muy probable
Softys	Río Tamesí	Disponibilidad hídrica, oferta versus demanda hídrica.	Rediseño de obras hidráulicas o compra de agua cruda.	Muy probable
	Río Extrema	Disponibilidad hídrica, oferta versus demanda hídrica.	Rediseño de obras hidráulicas (restauración).	Muy probable
	Río Maipo	Disponibilidad hídrica, oferta versus demanda hídrica.	Detención de operaciones o compra de agua cruda.	Muy probable
	Río Maipo	Restricción ambiental de uso de agua.	Conflicto socioambiental que oriente una resolución de restricción.	Probable
	Ríos Chili y Cañete	Restricción ambiental de uso de agua.	Rediseño de obras hidráulicas.	Medianamente probable

Fuente: Gerencia de Medio Ambiente.

Evolución de la captación de agua en m³

GRI (303-3)

Categorías	2021	2022	2023	2024	2025
Agua superficial	185.915.903	177.903.143	174.913.053	168.520.256	166.976.641
Agua subterránea	15.568.788	15.110.810	14.335.365	13.505.806	12.344.637
Agua de terceros	2.451.078	2.361.303	1.828.933	1.955.250	1.437.426
Total	203.935.769	195.375.256	191.077.351	183.981.312	180.758.704
Total con estrés hídrico	19.773.543	120.744.052	120.509.751	118.078.620	114.419.632
Total sin estrés hídrico	184.162.226	74.631.204	70.567.600	65.902.692	66.339.072

Fuente: Gerencia de Medioambiente, Salud y Seguridad.

Porcentaje de agua extraída que corresponde a zonas con estrés hídrico

SASB (RT-CP-140a.1; RR-PP-140a.1)

Año	% del agua extraída de zonas con estrés hídrico inicial alto	% total de agua extraída de zonas con estrés hídrico inicial extremadamente alto	Agua extraída por tonelada de producción (ton/m³)
2021	6,26%	0%	29,96
2022	58,06%	3,74%	28,86
2023	61,07%	3,21%	28,24
2024	54,66%	9,52%	26,01
2025	54,00%	9,30%	24,92

Fuente: Gerencia de Medioambiente, Salud y Seguridad.

Vertido/descarga de agua

GRI (303-1; 303-2)

En Chile, la gestión se rige por marcos regulatorios como el Decreto Supremo N°90/2000 (descargas a aguas marinas y continentales superficiales), el Decreto Supremo N°46/2003 (aguas subterráneas) y el Decreto N°609/1998 (sistemas de alcantarillado). En Brasil, el cumplimiento se alinea con la Resolución CONAMA N°430/2011 y normativas estatales como la Resolución CONSEMA N°365/2017 en Rio Grande do Sul, además de condiciones específicas como la Licencia de Operación LO N°06708/2020 FEPAM. La Compañía incorpora los límites definidos en sus licencias ambientales.

Las operaciones industriales disponen de Plantas de Tratamiento de Efluentes (PTE), diseñadas con sistemas de tratamiento primario, secundario y, según la complejidad de la matriz, terciario, abaten los elementos contaminantes previo a la descarga. El control del tratamiento se realiza mediante monitoreos periódicos ejecutados por laboratorios acreditados, quienes verifican indicadores críticos como caudal, pH, temperatura, Demanda Química de Oxígeno (DQO), Demanda Biológica de Oxígeno (DBO) y Sólidos Suspendidos Totales (SST).

CMPC ejecuta acciones ambientales, análisis hidrogeológicos y Planes de Vigilancia Ambiental de Aguas (PVAA) con un enfoque de cuenca. Ante la detección de alguna desviación, se activan acciones correctivas.

Finalmente, el modelo de relacionamiento comunitario impulsa la colaboración con otros usuarios de la cuenca, como las asociaciones de canalistas del río Biobío, para una gestión responsable del recurso compartido.

Incidentes de inconformidad

SASB (RT-CP-140a.3)

Durante 2025, se identificaron **tres eventos de inconformidad** en la línea de Biopackaging, y dos en Softys. Ante estos eventos, la organización ha reforzado sus protocolos de respuesta y está trabajando en la actualización de sus activos tecnológicos para mitigar la vulnerabilidad de las contenciones y asegurar que el tratamiento de aguas se mantenga estrictamente dentro de los marcos legales vigentes.

Descarga de agua en la compañía en m³

GRI (303-4)

Categorías	2021	2022	2023	2024	2025
Agua superficial	164.561.087	160.044.872	162.256.967	154.402.166	150.747.358
Agua subterránea	7.567	4.325	5.881	3.020	2.864
Agua de mar	147.705	180.236	92.317	114.686	88.215
Agua de terceros	3.128.893	2.888.774	2.615.373	2.999.474	2.379.303
Total	167.845.252	163.118.207	164.970.538	157.519.346	153.217.740
Total con estrés hídrico	16.799.083	102.145.602	103.479.695	100.997.385	97.633.780
Total sin estrés hídrico	151.046.170	60.972.605	61.490.843	56.521.961	55.583.960

Fuente: Gerencia de Medioambiente, Salud y Seguridad.

Parámetros de descarga de agua (DQO y AOx)

CMPC (13)

Categorías	Métrica	2021	2022	2023	2024	2025
DQO	ton	30.449	31.823	27.742	27.183	26.814
DBO	ton	1.637	1.868	1.462	1.628	1.408
SST	ton	2.087	2.067	1.733	2.077	1.889
AOx	ton	385	385	397	341	350

Fuente: Gerencia de Medioambiente, Salud y Seguridad

Uso de agua en zonas con estrés hídrico en m³

SASB (RR-PP-140a.1; RT-CP-140a.1)

GRI (303-5)

Zona	2021	2022	2023	2024	2025
Zonas con estrés hídrico	19.299.270	18.598.450	17.030.056	17.081.235	16.785.852
Zonas sin estrés hídrico	16.791.246	13.658.599	9.076.756	9.380.731	10.755.112
Total	36.090.516	32.257.049	26.106.812	26.461.966	27.540.964
Proporción del total de agua consumida en regiones de alto estrés hídrico (%)	53,47%	57,66%	65,23%	64,55%	60,95%

Fuente: Gerencia de Medioambiente, Salud y Seguridad.



Planta Santa Fe, Chile.

Estrategia de balance de carbono

NIIF (IFRS) S2.14 [a.ii; a.iii; a.iv, b, c] GRI (102-2)

La **Compañía** fundamenta su modelo de negocio en la remoción biogénica de carbono, integrando la captura en sus plantaciones y la protección de bosques nativos como el motor esencial de su ventaja competitiva. Esta arquitectura natural sustenta la estrategia climática orientada a cumplir el compromiso de alcanzar cero emisiones netas (Net Zero) para el 2040, en el marco de la campaña Race to Zero y Science Based Targets initiative (SBTi)¹. Se estructura mediante las po-

líticas de Medioambiente y de Cambio Climático, e incorpora un plan de transición climática desde 2024.

La contribución a la acción climática de CMPC se despliega en tres ejes:

1. Absorción en Bosques: CMPC forma parte de la industria forestal, sector reconocido por su capacidad para capturar gases de efecto invernadero. Durante el periodo, una empresa externa especializada inició la contabilización de las remociones netas del patrimonio, mediante la aplicación de la guía *GHG Protocol – Land Sector and Removal Guidance*². Esta metodología alinea la gestión con los estándares vigentes y aporta transparencia sobre el rol de los bosques en la captura y almacenamiento de carbono. La capacidad de remoción a largo plazo se sustenta principalmente en el bosque nativo y en los productos de madera.

2. Reducción de emisiones: CMPC ejecuta un plan de descarbonización que incluye metas validadas por la iniciativa *Science Based Targets* (SBTi). La estrategia prioriza la mejora de la eficiencia energética, la transición hacia combustibles de menor emisión, el incremento de energías renovables y el trabajo colaborativo con la cadena de valor para disminuir las emisiones.

3. Productos y bioenergía: Los productos de madera de la Compañía operan como reservorios de carbono, almacenando este elemento por períodos prolongados. Asimismo, el portafolio, fabricado con materias primas renovables y certificadas, facilita la sustitución de alternativas de mayor huella de carbono. Adicionalmente, la incorporación de bioenergía en las operaciones de celulosa disminuye el requerimiento de combustibles fósiles y consolida la contribución de la organización a la acción climática.

Balance de Carbono 2025

Sumideros de carbono	Emisiones directas e indirectas		Almacenamiento temporal de carbono
	Alcance 1 y 2	Alcance 3	
-4,4 MtCO₂ al 2024 de captura neta en masa forestal	+1,6 MtCO₂ de emisiones operacionales	+8,1 MtCO₂ de emisiones de la cadena de valor	-2,0 millones de MtCO₂ al 2024
Corresponde al carbono absorbido por las plantaciones y el bosque nativo de la Compañía, deducidas las emisiones biogénicas generadas en los procesos industriales y en el fin de vida de los productos.	Son las emisiones de origen fósil derivadas de las operaciones directas y de la adquisición de energía eléctrica.	Emisiones de origen fósil asociadas a las actividades de la cadena de suministro de la organización, tales como la compra de bienes y servicios, logística y distribución.	Es el carbono retenido a largo plazo en los productos de madera fabricados por la Compañía .



Nota 1: Science Based Targets initiative (SBTi) es una iniciativa global que apoya a las empresas en el establecimiento de metas de reducción de emisiones alineadas con la ciencia climática y los objetivos del Acuerdo de París.

Nota 2: Se utilizó la versión en borrador (draft) de esta guía para mantener la coherencia metodológica con el GHG Protocol, estándar que la Compañía ya aplica en la medición de sus emisiones fósiles. Adicionalmente, se siguió la directriz vigente de la iniciativa Science Based Targets (SBTi), que indicaba al cierre del año 2025 el uso de este borrador.

La Compañía avanza hacia su **meta Net Zero** mediante la ejecución determinante de estos tres ejes. El balance de carbono del ejercicio evidenció que la captura en la masa forestal superó las emisiones biogénicas derivadas de los procesos industriales y del fin de vida de los productos. Esta dinámica generó una captura neta de 4,4 millones de tCO₂e en 2024. Este valor es

potenciado por el aumento de la base forestal en Brasil.

En paralelo, las operaciones industriales liberan gases de efecto invernadero a la atmósfera por la combustión de fuentes fósiles, correspondientes a emisiones de ciclo largo. Para abordar este impacto, la Compañía diseña e implementa planes de descarboniza-

ción orientados al cumplimiento de sus metas de reducción.

Por su parte, el portafolio de productos almacena carbono de forma temporal, lo que permitió retener 2,0 millones de tCO₂e fuera de la atmósfera durante el año 2024.

Objetivos de emisiones

NIIF (IFRS) S1.14 [a, a.v]; S1.51 [a, b, e, f, g] NIIF (IFRS) S2.33 [a, b, c, d, e, f, g, h]; S2.34 [a, b, c, d]; S2.35; S2.36 [a, b, c, d]



Pilares del plan de transición climática

SASB (RT-CP-110a.2; RR-PP-110a.2) GRI (102-1; 102-3)

- 1. Definición de una ambición clara:** La meta, propuesta por los ejecutivos y aprobada por el Directorio, es posicionar a CMPC entre los líderes en sostenibilidad y acción climática, logrando emisiones netas cero para el 2040.
- 2. Inventario robusto de remociones y emisiones GEI:** La elaboración de un inventario detallado mediante el Pro-

toloco GHG permite un diagnóstico de las capacidad de la base forestal para remover GEI, así como de la gestión de las emisiones de Alcances 1, 2 y 3, identificando las fuentes más significativas.

3. Establecimiento de metas: Se establecen objetivos de reducción de emisiones con base científica. Estos incluyen metas a corto plazo validadas por la iniciativa Science Based Targets (SBTi) y el compromiso de lograr el objetivo de Cero Neto (Net-Zero) para el año 2040.

4. Gobernanza integrada en la estrategia empresarial: El Comité Net-Zero, bajo el liderazgo de la Gerencia

de Sostenibilidad, tiene la responsabilidad de trazar la ruta estratégica y operativa para alcanzar el objetivo de descarbonización.

5. Caminos de transición: Alineado con TCFD, el proceso de identificación de riesgos y oportunidades climáticas permite definir acciones para sostener los niveles de reducción logrados, asegurar el cumplimiento de los compromisos, establecer prioridades para proyectos operacionales y evaluar inversiones en tecnologías con bajas emisiones.

6. Inversión y financiación: Además de estudiar los costos de las rutas de transición, este proceso incluye la emisión

de bonos verdes, en línea con la Política de Endeudamiento Sostenible de la Compañía, con el fin de asegurar el financiamiento necesario para alcanzar los objetivos climáticos a largo plazo.

7. Monitoreo de transparencia y credibilidad: El plan de transición se fundamenta en un sistema centralizado para monitorizar la huella de carbono.

Emisiones y remociones de gases de efecto invernadero

Este sistema asegura la verificación, por parte de un tercero independiente, de acuerdo con estándares internacionales como el Protocolo GHG. Los resultados obtenidos son comunicados públicamente a través del Reporte Integrado y el Reporte de Sostenibilidad.

En 2025, la gestión del Plan de transición estableció bases metodológicas y planificó hojas de ruta específicas para cerrar las brechas identificadas al 2030. La Compañía está contribuyendo a la definición de criterios técnicos globales al participar en el programa piloto del nuevo estándar Net Zero de la iniciativa Science Based Targets (SBTi).

Toneladas y ratio de emisiones de GEI en la Compañía

GRI (102-8)

Categorías	Valor	Parámetro específico (tonelada de producción vendible)	Ratio de intensidad (kgCO ₂ e/t)
Alcance 1	1.394	9.713.495	143,46
Alcance 2	63	9.713.495	6,48
Alcance 3	8.129	9.713.495	836,88

Nota: Los gases incluidos en el cálculo son CO₂, CH₄ y N₂O para los tres tipos de alcance.
Fuente: Gerencia de Sostenibilidad.

Valor bruto de las emisiones directas e indirectas de GEI en toneladas métricas, en ktCO₂e

SASB (RT-CP-110a.1; RR-PP-110a.1)

NIIF (IFRS) S1.29 (a.i; a.ii)

GRI (102-5; 102-6; 102-7; 305-1; 305-2; 305-3)

Categorías	2021	2022	2023	2024	2025
Alcance 1	1.902	1.832	1.797	1.522	1.394
Alcance 2	189	207	95	76	63
Alcance 3	7.821	8.199	8.116	8.148	8.129
Total emisiones	9.912	10.238	10.008	9.746	9.585

Fuente: Gerencia de Sostenibilidad.

Nota: El enfoque de consolidación de datos es de control operacional.

Gestión y métodos de abatimiento de emisiones

NIIF (IFRS) S1.29 [a]

NIIF (IFRS) S2.14 [a], S2.29 [a.iii], S2.36 [e]

GRI (102-8; 102-9; 305-4; 305-5)

En 2025, la Compañía priorizó la intervención de fuentes fijas intensivas en sus operaciones industriales mediante tecnologías de eficiencia y combustibles de baja emisión. La **Compañía** integró el **Precio Interno del Carbono (ICP)** en el análisis financiero de sus

inversiones, permitiendo visibilizar tanto el costo de emitir como el valor estratégico de la captura y retención de GEI en los proyectos.

En Alcance 1 se incluyen las emisiones de combustibles de fuentes fijas y móviles, además de las emisiones fósiles por combustión de material renovable: biomasa, licor negro, metanol, y el inventario es verificado por un tercero independiente. En el caso de Alcance 2, se incluyen las emisiones por compra de energía eléctrica y vapor y se reportan según método basado en mercado y según método

basado en localización. Finalmente, para Alcance 3 se incluyen las emisiones indirectas a lo largo de la cadena de valor de acuerdo con las categorías del GHG Protocol.



Emisiones propias (Alcance 1 y 2)

SASB (RT-CP-110a.2; RR-PP-110a.2)

NIIF (IFRS) S1.51 [f]

NIIF (IFRS) S2.29 [a.v]

Durante 2025, se profundizó la hoja de ruta del Alcance 1 y 2 mediante la priorización de proyectos específicos para el cierre de brechas de la meta 2030, centrado en la eficiencia operativa y la transición energética. Para abordar la descarbonización de manera costo-eficiente, se mantuvo el trabajo de equipos transversales de las áreas de Proyectos,

Estudios, Operaciones y Sostenibilidad, para asegurar el equilibrio entre competitividad, seguridad y eficiencia.

En esta línea, se ejecutó un plan de acción estructurado en cuatro dimensiones:

1. Mantener los niveles de reducción alcanzados, mediante la excelencia operacional y la compra de Certificados de Energía Eléctrica de origen Renovable.

2. Garantizar compromisos internos existentes, alineando los contratos de competitividad, acuerdos internos que aseguran que las fábricas se mantengan dentro del 10% más eficiente a nivel global.

3. Proyectos operacionales, priorizando iniciativas de descarbonización lideradas por las plantas, con foco en la eficiencia energética para disminuir el consumo de combustibles fósiles.

4. Inversión y alianzas estratégicas, explorando nuevas tecnologías y combustibles con bajas emisiones, como hidrógeno, metanol, biomasa y biofuels, entre otros.

Asimismo, se reafirmó la gestión de contratos a largo plazo de suministro de energía eléctrica con origen renovable, integrando la compra de certificados y metas de reducción de consumo eléctrico.

Desempeño de la meta de reducción de emisiones de Alcance 1 y 2

NIIF (IFRS) S1.51 [b, c, d]

NIIF (IFRS) S2.29 [a.iv]; S2.33 [a, c, d, e]

GRI (102-4; 305-5)

Categorías	Línea base 2018	2019	2020	2021	2022	2023	2024	2025	Meta 2030 (-50%)
Desempeño (ktCO ₂ e)	2.457	2.513	2.210	2.091	2.039	1.892	1.598	1.456	1.229
Variación anual (ktCO ₂ e)	-	-56	247	366	418	565	859	1.001	1.229
Avance (%)	-	-4,6%	20,1%	29,8%	34,0%	46,0%	69,9%	81,4%	100,0%

Fuente: Gerencia de Sostenibilidad.

Emisiones de la cadena de valor (Alcance 3)

Durante 2025 se completó el diagnóstico de los principales responsables de la huella de carbono en las categorías de compra de insumos, productos vendidos y transporte. Durante el 2026, el siguiente paso será obtener

información directa de estas fuentes estratégicas, logrando así una medición de Alcance 3 mucho más precisa, disminuyendo la dependencia de factores de emisión secundarios.

Meta de reducción de emisiones de Alcance 3

Categorías	Línea base 2020	2022	2023	2024	2025	Meta 2035 (-37,5%)
Desempeño (ktCO ₂ e)	5.889	6.126	6.114	6.258	6.396	3.681
Variación anual (ktCO ₂ e)		237	225	369	507	-2.208
Avance (%)		-10,7%	-10,2%	-16,71%	-22,96%	100%

Nota: La meta se basa en una cobertura de XXXX

Fuente: Gerencia de Sostenibilidad.

Total de emisiones de alcance 3 según categorías del GHG Protocol (ktCO₂e)

NIIF S2.29 (a.i; a.vi)
GRI (102-7; 305-3)

Categoría	2020	2021	2022	2023	2024	2025
Bienes y servicios adquiridos	1.451	1.427	1.739	1.649	2.309	2.487
Bienes de capital	284	523	585	208	143	99
Actividades relacionadas a combustibles y electricidad	482	439	447	376	314	305
Transporte y distribución aguas arribas	1.305	1.308	1.471	2.506	1.956	2.066
- Transporte y distribución de bienes adquiridos	846	853	947	1.166	1.087	1.095
- Transporte y distribución de productos vendidos gestionado	459	455	524	1.340	868	971
Residuos generados en las operaciones	62	215	180	150	87	39
Viajes corporativos	1	1	6	4	3	6
Traslado de colaboradores	18	18	23	22	13	36
Activos arrendados aguas arriba	No relevante	No relevante	No relevante	No relevante	No relevante	No relevante
Transporte y distribución aguas abajo	741	831	799	418	396	327
Procesamiento de productos vendidos	2.145	1.411	1.267	834	938	827
Uso de productos vendidos	-	-	-	No relevante	1	1
Fin de la vida de productos vendidos	1.663	1.644	1.677	1.950	1.992	1.936
Activos arrendados aguas abajo	No relevante	No relevante	No relevante	No relevante	No relevante	No relevante
Franquicias	No aplica	No aplica	No aplica	No aplica	No aplica	No aplica
Inversiones	-	4	5	No relevante	No relevante	No relevante
Total	8.152	7.821	8.199	8.116	8.152	8.129

Fuente: Gerencia de Sostenibilidad.

Calidad del aire

SASB (RR-PP-120a.1; SASB RT-CP-120a.1)
GRI (305-7)

El control de las emisiones atmosféricas en CMPC se focaliza en la mitigación de contaminantes derivados de los procesos de combustión y pulpage. La estrategia operativa prioriza el cumplimiento de los límites normativos mediante el uso de sistemas de abatimiento, como precipitadores electrostáticos, multiciclones y lavadores de gases, asegurando la minimización del impacto en el entorno.

En 2025, la gestión se concentró en el fortalecimiento de los mecanismos de control en las plantas de producción de celulosa.

Además, durante el período concluyó

el estudio junto a AFRY Sweden AB para los hornos de cal de Pulp. La estrategia define metas de reducción de CO2 mediante el aprovechamiento de subproductos internos (metanol, hidrógeno) y bioaceites, con objetivos de reducción para 2030 y carbono neutralidad para 2040.

Además de ello, existieron proyectos como:

- **Migración a gas natural en Santa Fe (Pulp):** Se completó la transición a gas natural en el Horno de Cal 1. Este cambio reduce los costos energéticos y proyecta una disminución de entre el 13% y 20% en las emisiones de GEI.
- **Combustibles alternativos líquidos (CAL) en Planta Maule (Biopackaging):** Implementación de CAL en calderas, logrando una reducción estimada del 25% en las emisiones de SO2 respecto al uso de FO6.
- **Optimización en Planta Santa Rosa,**

Perú (Softys): Se realizaron dos inversiones para optimizar el sistema de generación de vapor: la primera consistió en la transición de un control mecánico a uno electrónico de precisión, y la segunda se centró en el mantenimiento mayor y seguridad operativa de las calderas 2 y 4. Estas acciones aseguraron una reducción del 48% en las emisiones de NOx (58,194 kg/año) en el periodo 2024-2025.

• **Aumento de capacidad y confiabilidad en Planta Cañete, Perú (Softys):** Una inversión de USD 1,8 millones puso en marcha una nueva caldera que moderniza la operación y reduce riesgos de obsolescencia. Además, se realizaron ajustes en la regulación de la mezcla aire-combustible permitieron maximizar la eficiencia térmica. Con ambos proyectos, se logró una reducción del 15% en las emisiones de NOx (5,580 kg/año) en el periodo 2024-2025.

Emisiones de contaminantes atmosféricos que se liberan a la atmósfera, en toneladas métricas por contaminante

SASB (RR-PP-120a.1; SASB RT-CP-120a.1)
GRI (305-7)

Categorías	2018	2019	2020	2021	2022	2023	2024	2025
Óxidos de nitrógeno (NOx) (excluyendo N2O)	8.235	8.087	8.866	8.187	7.734	8.965	8.950	8.541
Óxidos de azufre (SO2)	1.508	2.248	2.115	1.449	1.233	1.640	765	648
Compuestos Orgánicos Volátiles (COV)	-	-	-	-	-	-	-	-
Material Particulado (MP)	1.556	1.735	1.735	1.527	1.440	3.411	2.875	2.483
Contaminantes Atmosféricos Peligrosos (CAP)	-	-	-	-	-	-	-	-

Fuente: Gerencia de Medioambiente, Salud y Seguridad.
Nota: La normativa ambiental donde opera CMPC y las Licencias Ambientales de las plantas excluyen la obligación de medición y reporte de los COV.



Edificio corporativo CMPC, Los Ángeles, Chile.



Planta Plywood, Chile.

Energía

Estrategia de gestión y eficiencia

GRI (103-1)
SASB (RT-CP-130a.1)

La administración de la energía constituye un componente de competitividad y continuidad operacional. La estrategia corporativa se fundamenta

en dos ejes: el autoabastecimiento mediante fuentes renovables y la optimización del consumo a través de la eficiencia operacional y la tecnología.

La matriz energética se basa principalmente en biomasa y licor negro, subproductos del pulpage que permiten a las operaciones industriales, especialmente en el negocio de Celulosa, generar su propia energía e inyectar excedentes al sistema eléctrico. Esta capacidad de autogeneración mitiga la exposición a la volatilidad de precios de mercado y reduce la intensidad de

carbono de los procesos, permitiendo sostener la producción sin incrementar proporcionalmente las emisiones de origen fósil.

Durante 2025, la gestión energética se alineó con la iniciativa "Fábrica del Futuro", con la implementación de sistemas de control avanzado y modelos de optimización de balance en plantas como Guaíba y Santa Fe, que permitió estabilizar los procesos industriales y optimizar el índice de consumo energético por unidad producida.

Consumo y autogeneración energética por tipo de fuente (GJ)

SASB (RR-PP-130a.1; RT-CP-130a.1)
GRI (103-2)

Categorías	2022	2023	2024	2025
Energía consumida (consumo primario)	133.297.200	135.662.400	136.073.189	139.334.164
Energía de la red eléctrica	8.413.200	9.324.00	9.564.595	9.213.679
Porcentaje de la energía de la red eléctrica	6%	7%	7%	7%
Energía de la biomasa (interna y externa)	16.970.400	19.792.800	20.774.98	22.362.454
Porcentaje de energía de la biomasa	13%	15%	15%	16%
Otras energías renovables	90.828.000	90.914.400	94.721.997	90.336.924
Porcentaje de otras energías renovables	68%	67%	70%	65%
Energía autogenerada para consumo interno	0	54.414.000	47.572.145	48.838.972
Energía autogenerada y vendida	0	4.942.800	4.295.07	4.337.519
Porcentaje de energía autogenerada	0%	44%	38%	38%

Fuente: Gerencia de Energía.
Nota: La metodología de los datos utiliza el poder calorífico inferior.

Proyectos de reducción y eficiencia

GRI (302-4; 302-5; 103-5)

La hoja de ruta de descarbonización incorpora la eficiencia energética como un componente esencial para reducir las emisiones de Alcance 1 y 2, al disminuir la demanda de recursos en procesos industriales críticos. Durante

2025, la Compañía se focalizó en el cierre de brechas en áreas de alto consumo, tales como los hornos de cal, vinculando directamente el desempeño operacional con las metas climáticas.

Intensidad energética por negocio

Negocio y unidad de medida	2025
Forestal (m3 de producción comercializable/consumo total de energía GWh)	0,00000079
Maderas (m3 de producción comercializable/consumo total de energía GWh)	0,00074
Pulp (m3 de producción comercializable/consumo total de energía GWh)	0,00000079
Biopackaging (t de producción comercializable/consumo total de energía GWh)	0,0058
Softys (t de producción comercializable/consumo total de energía GWh)	0,00357

Residuos

NIIF (IFRS) S2.14 [a, b, c]

La economía circular en CMPC se basa en la fibra natural y en la optimización de recursos a lo largo de su cadena productiva. La Compañía reutiliza residuos como insumos para nuevos ciclos productivos, minimizando los desechos enviados a disposición final.

Para la consecución de este objetivo, la Compañía priorizó una jerarquía de gestión enfocada en evitar la generación de residuos, seguida por la reutilización, el reciclaje y el compostaje, relegando la disposición final como última opción. Dicha gestión se estructuró sobre cuatro pilares fundamentales:

1. Línea base y gestión de información: Se establecieron métricas claras para el monitoreo y evaluación del progreso.

2. Cumplimiento de obligaciones: Se garantizó el alineamiento con las obligaciones ambientales y sectoriales.

3. Gestión de prevención: Se implementaron medidas destinadas a minimizar los riesgos ambientales asociados a la generación de residuos.

4. Anticipación del futuro: Se diseñaron soluciones orientadas a responder a las necesidades futuras en materia de gestión.

Meta al 2025

Cero residuos a disposición final*

*El compromiso se cumple mediante la desviación de al menos el 90% de los residuos hacia tratamientos de recuperación, conforme a las directrices de la Zero Waste International Alliance.



Desempeño de la meta de residuos

NIIF (IFRS) S1.46 [a]; S1.51
NIIF (IFRS) S2.14 [a.v], S2.33; S2.34; S2.35
CMPC (10)

Categorías	Línea base de 2018	2019	2020	2021	2022	2023	2024	2025	Meta 2025 (-90%)
Desempeño (t)	718.119	626.302	514.375	432.368	352.049	280.769	143.798	53.809	71.811
Variación anual (t)	-	-91.817	-203.744	-285.751	-366.070	-437.350	-574.321	-664.310	-646.308
Avance (%)	-	14,2%	31,5%	44,2%	56,6%	67,7%	88,9%	102,8%	100,0%

Manejo de residuos

GRI (306-1; 306-2; 306-4)

La Compañía impulsa una gestión de residuos, centrada en la valorización y el estricto control operativo en todas sus instalaciones. El modelo se basa en la implementación de planes integrales de manejo que aseguran una correcta segregación desde el origen y el cumplimiento de las normativas ambientales.

Para lograrlo, se cuenta con un equipo especializado, coordinado por la Subgerencia de Residuos, Emisiones y Obligaciones, el cuál se encarga de implementar la Estrategia de Residuos de la compañía, monitorear los indicadores y elaborar los reportes necesarios para garantizar el cumplimiento legal.



Jorge Palma, Enfardador, planta Buin, Chile.

Generación de residuos

SASB (RT-CP-150a.1)

La valorización de residuos no peligrosos en 2025 fue de **3.034.607 toneladas**, del **98%** total generado.

98%

Toneladas de residuos totales generados históricamente

GRI (306-3)

Categorías	2018	2019	2020	2021	2022	2023	2024	2025
No peligrosos	2.302.513	2.396.819	2.407.682	2.227.836	2.826.008	3.096.462	3.073.365	3.088.416
Peligrosos	3.639	3.434	3.765	6.638	4.802	8.775	10.738	11.034
Total	2.306.152	2.400.253	2.411.447	2.234.474	2.830.810	3.105.237	3.084.103	3.099.450

Fuente: Gerencia de Sostenibilidad.

Porcentaje de residuos peligrosos reciclados y toneladas revalorizadas por tipo

SASB (RT-CP-150a.1)
GRI (306-4, 306-5)

Categorías	2018	2019	2020	2021	2022	2023	2024	2025
% de residuos peligrosos reciclados	-	-	-	20,19%	17,41%	49,24%	52,21%	40,87%
Valorizados	0	0	0	1.340	836	4.321	5.608	4.510
Eliminación	0	0	0	5.472	3.969	4.454	5.133	6.524
Total	3.639	3.434	3.765	6.638	4.802	8.775	10.741	11.034

Fuente Gerencia de Sostenibilidad.
Nota: Para los residuos peligrosos el desglose por tipo de tratamiento no está disponible debido a que la gestión final es realizada por terceros autorizados que no proporcionan trazabilidad específica del método de valorización o eliminación.

Toneladas de residuos no peligrosos valorizados y eliminados, por año

GRI (306-4; 306-5)

Categorías	2018	2019	2020	2021	2022	2023	2024	2025
Valorizados	1.588.215	1.774.573	1.897.840	1.799.888	2.478.355	2.819.063	2.929.473	3.034.607
Eliminación	714.300	622.245	509.842	427.948	347.655	277.401	143.887	53.809
Total no peligrosos	2.303.515	2.396.818	2.407.682	2.227.836	2.826.008	3.096.465	3.073.360	3.088.416

Fuente: Gerencia de Sostenibilidad.

Materiales renovables y reciclados utilizados en envasado y embalaje de productos

SASB (RT-CP-410a.1)
GRI (301-1)

Categoría	Toneladas métricas	Porcentaje
Renovables	62.036	56,19%
Reciclados	15.765	14,28%

Fuente: Gerencia de Medioambiente, Salud y Seguridad.



Proyecto Vida, Rio Grande do Sul, Brasil.

Fibra reciclada y recuperada

SASB (RT-CP-410a.1; RT-CP-410a.2; RR-PP-430a.2c)

CMPC promueve la recolección y reciclaje de papeles y cartones a través de su filial Sorepa (Sociedad Recuperadora de Papeles) desde 1979. Con una infraestructura de 12 plantas a nivel nacional y una flota especializada, Sorepa gestiona los residuos de diversos sectores industriales y comerciales para reincorporarlos como materia prima secundaria en la fabricación de nuevos embalajes y papeles.

Asimismo, CMPC fortalece esta gestión mediante una alianza estratégica con la Asociación Metropolitana de Municipalidades de Santiago Sur (MSUR) y participa activamente en Re-Simple, el primer Gran Sistema Colectivo de Gestión (GRANSIC), quien organiza la recolección, pre-tratamiento y valorización de envases y embalajes para asegurar el cumplimiento de la Ley REP.

El área de Fibras promueve la recolección y reciclaje de papeles y cartones, colaborando con aproximadamente 4.500 proveedores mensuales, incluidos recolectores de base, para reintroducir estos materiales al ciclo productivo.



Sorepa Pudahuel, Chile.

Toneladas de fibra recolectada y recuperada de programas propios y de proveedores

SASB (RR-PP-430a.2)

Categorías	2023		2024		2025	
	Programas propios	Programas de proveedores	Programas propios	Programas de proveedores	Programas propios	Programas de proveedores
Reciclada preconsumo	-	-	0	0	0	0
Reciclada postconsumo	-	4.151	0	11.745	0	8.794
Recuperada preconsumo	35.956	-	41.786	0	42.643	0
Recuperada posconsumo	469	735.219	316	682.932	108	700.296

Fuente: Gerencia de Sostenibilidad.

Histórico de toneladas de fibra recolectada y recuperada de programas propios y de proveedores

SASB (RR-PP-430a.2)

Categoría	2022		2023		2024		2025	
	Toneladas métricas	Porcentaje	Toneladas métricas	Porcentaje	Toneladas métricas	Porcentaje	Toneladas métricas	Porcentaje
Fibras recicladas	13.639	1,7%	13.726	2%	11.395	2%	8.794	1%
Fibras recuperadas	771.644	98,3%	771.644	98%	725.034	98%	743.047	99%
Total	785.283	100,0%	785.370	100%	736.429	100%	751.841	100%

Fuente: Gerencia de Sostenibilidad.

Ingresos por productos compostables, reciclables o reutilizables (USD)

SASB (RT-CP-410a.2)

Categoría	2023	2024	2025
Compostable	4.616.001.307	4.516.885.000	4.398.368.500
Reciclable	1.275.971.046	1.094.721.000	1.070.561.000
Reutilizable	560.555.520	607.312.000	571.000.000
Total	6.452.527.873	6.218.918.000	6.039.929.500

Fuente: Gerencia de Sostenibilidad.

Recolectores de base

Como parte de la implementación de la Ley REP, CMPC participa activamente en los sistemas colectivos de gestión, los cuales licitan la recolección de residuos e integran formalmente a los recicladores de base. Esta colaboración permite asegurar la trazabilidad de la fibra recuperada e impulsar iniciativas de recolección domiciliaria, fortaleciendo la economía circular en el territorio.



Sorepa Pudahuel, Chile.

Datos de recolectores de base

Categorías	2021	2022	2023	2024	2025
Número de recicladores de base	1.279	1.301	1.035	4.500	2.316
Toneladas de fibra recuperada por los recicladores de base	37.551	34.377	31.041	26.396	30.380
Toneladas recuperadas por nuevas alianzas*	-	-	127	0	13.495

*Corresponde a Sistemas de Gestión.
Fuente: Gerencia Comercial Fibras.

5.4 Ciberseguridad

Durante 2025, CMPC transitó desde prácticas fragmentadas hacia un modelo de gobernanza centralizado en ciberseguridad. Bajo la supervisión del Comité de Tecnología, la Compañía implementa controles alineados con estándares internacionales para proteger sus operaciones y la confidencialidad de los grupos de interés.

Estrategia de Ciberseguridad

La Compañía gestiona su entorno digital para asegurar la continuidad operacional y la creación de valor, esto protege procesos críticos, información corporativa y sus clientes, y la interacción con la cadena de suministro. La

estructura de gobierno contempla un Comité Ejecutivo de Tecnología, responsable de aprobar planes y supervisar riesgos, y una Gerencia Corporativa de Ciberseguridad, encargada de administrar recursos y definir metas técnicas. Esta administración opera en cuatro áreas de acción:

- Gobierno y estrategia**
Supervisa el cumplimiento legal, las normativas internas de seguridad y la ejecución de la estrategia de ciberseguridad.
- Arquitectura**
Define los estándares de seguridad para el uso de la "nube" y la protección de las identidades de los usuarios.
- Monitoreo y respuesta (CSOC)**
Vigila los sistemas de forma permanente para detectar y reaccionar rápidamente ante cualquier incidente.
- Ciberseguridad en plantas (OT)**
Enfoque en capacitar al personal y proteger los sistemas que controlan directamente la maquinaria industrial.

Para que cada equipo tenga claridad sobre sus deberes, se utiliza una matriz de responsabilidades que formaliza quién debe ejecutar, supervisar o ser informado sobre cada tarea de seguridad.

Los programas de ciberseguridad incluyen auditorías bajo marcos internacionales (NIST, CIS e ISO) y cuatro campañas anuales de concientización, que cubren al 100% del personal crítico industrial. Además, garantizan la integridad de los datos mediante

cifrado, gestionan accesos e integran el monitoreo TI/OT con herramientas SIEM y automatización SOAR en el CSOC. La seguridad en la cadena de valor aplica estrictas cláusulas contractuales y el principio de privilegios mínimos para terceros.

Incidentes de ciberseguridad

Categoría	2023	2024	2025
Ataques o incidentes sin consecuencias graves	12	9	7
Ataques o incidentes con consecuencias graves	1	0	0
Ataques en total	13	9	7

Fuente: Gerencia de Ciberseguridad.

La Compañía implementa una gestión proactiva para identificar y neutralizar amenazas digitales que puedan afectar la continuidad del negocio. Para la mitigación de riesgos, CMPC exige una validación formal para todo nuevo sistema, y evalúa accesos, protección de datos y dependencia de proveedores. Operativamente, la Compañía incrementa su madurez tecnológica y

alcanza 2,58 puntos en el estándar CIS Controls (frente a 2,51 en 2024), luego de corregir vulnerabilidades críticas e integrar defensas en una plataforma unificada. La unificación de entornos TI y OT en el CSOC automatiza tareas y formaliza estándares de desarrollo seguro. Un tablero de control estratégico reporta los riesgos tecnológicos directamente a la Alta Dirección.

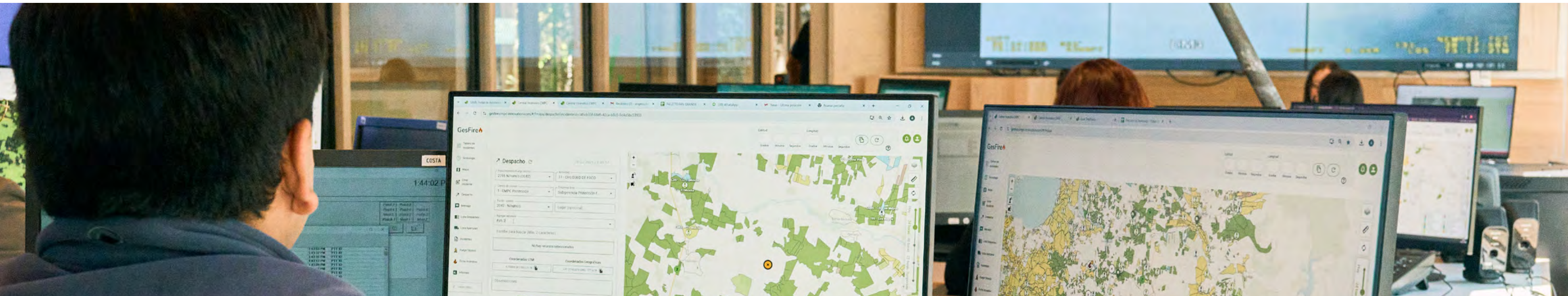

Central de monitoreo de incendios forestales, edificio corporativo CMPC Los Ángeles, Chile.

06

Origen natural



6.1 Capital Natural

Manejo forestal



1. Selección genética, producción de plantas en los viveros ubicados en Argentina, Brasil y Chile, fertilización y control de malezas, para generar los mejores ejemplares genéticos, destacando en volumen, forma y propiedades de la madera.
2. Preparación de terreno y plantación.

3. Intervenciones como poda y raleo.
4. Realizada cuando el bosque ha madurado.
5. Envío de rollizos y astillas hacia los centros de consumo.
6. Cada árbol cosechado se vuelve a plantar, asegurando la viabilidad del recurso bajo los más altos estándares de manejo forestal sostenible.

Cifras destacadas del manejo forestal

SASB (RR-FM-000.A; RR-FM-000.B)

Áreas controladas

1,08

millones de hectáreas de patrimonio propio forestal en Argentina, Brasil y Chile

Plantaciones

105,13

millones de plántulas cultivadas en viveros

Capacidad de producción

1.364.412

ha de áreas productivas y otros usos

1,36

millones de hectáreas gestionadas*

80,25

millones de árboles plantados

6.500.613

toneladas de producción

60.781

hectáreas plantadas

167,55

millones m³ de madera en pie

47.337

hectáreas cosechadas

98,25% de la superficie total gestionada por CMPC se encuentra **certificada bajo los estándares FSC y PEFC** al cierre del período, en un proceso que la compañía mantiene desde 2004.

Certificaciones

CMPC cuenta con las certificaciones Forest Stewardship Council™ (FSC) y Programme for the Endorsement of Forest Certification (PEFC). Durante 2025, la Compañía aprobó dos procesos de auditoría de manejo forestal bajo el **nuevo estándar FSC**, el cual integra indicadores adicionales en materia de riesgos climáticos, biodiversidad y derechos humanos. Este proceso se acompañó de una optimización operativa que **redujo de dieci-**

siete a trece las auditorías externas mediante la integración entre certificadoras y sistemas de gestión. Esto último se logró al integrar patrimonios que operaban por separado, como los activos de Aysén, asegurando una administración centralizada y coherente de los polígonos de operación*.

En materia de **cadena de custodia**, se implementaron los **nuevos estándares normativos de FSC y PEFC**. Esto implicó el fortalecimiento de la gobernanza de cuentas de crédito en celulosa y la consolidación de la trazabilidad documental hasta el polígono de



origen. Asimismo, se amplió el alcance del sistema de gestión sostenible con la certificación FSC de las nuevas plantas industriales en Powell Valley en Estados Unidos.

* 3 CMPC Pulp FSC-007488, PEFC/24-31-300

Las áreas certificadas y las no certificadas siguen las **mismas prácticas de gestión para prevenir** la deforestación, la tala ilegal y las controversias ambientales, conforme al Programa de Verificación de Madera, el Manual de Gestión de Madera Controlada y el Sistema de Debida Diligencia.

Hectáreas de plantaciones certificadas según un estándar de gestión forestal de terceros

SASB (RR-FM-160a.1)
CMPC (5)

Categorías	Métrica	2023		2024		2025		Total certificado
		FSC	PEFC	FSC	PEFC	FSC	PEFC	
Patrimonio forestal propio	ha	1.086.095	985.914	1.061.116	986.773	1.061.138	985.865	1.080.162
Patrimonio forestal arrendado a terceros	ha	209.443	203.522	220.123	202.794	216.036	197.927	219.742
Patrimonio forestal certificado por casa certificadora	ha	1.295.538	1.189.436	1.281.239	1.189.567	1.277.174	1.183.792	1.299.904
Porcentaje respecto del patrimonio certificado	%	99,1%	91,0%	98,13%	91,11%	98,25%	91,07%	98,25%
Patrimonio forestal total	ha	1.336.647	1.345.256	1.345.256	1.345.256	1.345.256	1.345.256	1.363.719
Porcentaje certificado respecto del patrimonio forestal total	%	96,9%	89,0%	95,24%	88,4%	93,61%	86,76%	95,32%

Nota 1: Durante el período no han existido certificaciones suspendidas.
Nota 2: CMPC no cuenta con patrimonio forestal administrado.
Fuente: Gerencia de Sostenibilidad.

Trazabilidad hasta el polígono

CMPC da cumplimiento al **Reglamento de Deforestación de la Unión Europea (EUDR)**, que exige garantizar que las materias primas y productos comercializados en dicho mercado no provengan de tierras deforestadas ni degradadas. Desde 2024

la Compañía integró sus requerimientos en las exportaciones de celulosa mediante la Plataforma de Trazabilidad de la Madera (WTP). Esta herramienta tecnológica rastrea el origen de la materia prima hasta el polígono específico, acreditando geográficamente que las operaciones de CMPC se realizan sin deforestación y en estricto cumplimiento de las normativas ambientales, laborales y de derechos humanos.

A 2025, la Compañía cuenta con tres iniciativas tecnológicas (APIs) asociadas al cumplimiento del EUDR, que en conjunto representan una inversión acumulada de MUSD 1.027. Estos desarrollos han permitido fortalecer los sistemas de trazabilidad y control requeridos por la regulación europea.

Materias primas con trazabilidad hasta su sitio de origen al 2025

Categoría	Argentina	Brasil	Chile	Total
Porcentaje de la producción, consumo y abastecimiento de materias primas con trazabilidad hasta su sitio de origen	100%	100%	100%	100%

Fuente: Gerencia de Sostenibilidad.

Fibra

Del manejo forestal resultan rollizos pulpables, aserrables y laminables, que, a su vez, son utilizados para la producción de celulosa y sus derivados.

El Programa de Abastecimiento Responsable requiere que los proveedores

de fibra y materia prima posean una debida diligencia. En ella, deben certificar su manejo forestal, mostrando la legalidad de la propiedad del bosque, presentar planes de manejo y cosecha aprobados por la autoridad forestal y cumplir con los protocolos de seguridad y calidad del producto.



Inventario de fibra, madera, celulosa y papel producidos

SASB (RR-PP-000.A; RR-PP-000.B; RR-PP-000.C; RR-FM-000.C)

Categoría	Métrica	2023	2024	2025
Volumen de la explotación de madera	Millones de m³	17,90	19,16	18,61
Cantidad de fibra producida**	Millones de m³	19,70	19,38	21,46
Rendimiento de la fibra producida **	m3/ha	413,8	395,2	391,8
Producción de celulosa	MADt	3.961	4.280,7	4.349,34
Producción de papel *	Mt seca	51	112	897.154,50

Fuente: Gerencia de Sostenibilidad.

*Para el caso de Chile, el indicador incluye producción de cartulinas, papeles para corrugar, papel Sack Kraft, papeles especiales, gráficos Guaiba y Sack Kraft Laja.

**A partir de 2025, se modificó la metodología de cálculo. El volumen de explotación de madera se refiere a todo lo cosechado desde plantaciones propias. La cantidad de fibra producida es todo lo que CMPC abastece a las fábricas de Pulp, Madera y Cartulinas, incluyendo la compra a terceros.

Materia prima producida cubierta por certificaciones (m³ y %)

SASB (RT-CP-430a.1; RR-PP-430a.1)
CMPC (6)

Categoría		2023		2024		2025	
		FSC	PEFC	FSC	PEFC	FSC	PEFC
Propia	Materia prima certificada	17.165.643	15.638.593	18.232.721	16.388.118	18.995.794	16.953.499
	Porcentaje de materia prima certificada	100,00%	91,10%	100,00%	89,88%	100,00%	89,25%
De terceros	Materia prima certificada	2.028.052	2.028.052	1.704.432	1.660.859	2.905.851	2.849.815
	Porcentaje de materia prima certificada	100,00%	100,00%	100,00%	97,44%	100,00%	100,00%

Fuente: Gerencia de Sostenibilidad.

CASO DESTACADO

Madera masiva: El futuro de la construcción sostenible en Claro Arena

CMPC, a través de su filial especializada Niuform, lideró un hito arquitectónico en Latinoamérica con la construcción de Claro Arena, el nuevo estadio del Club Universidad Católica. Este proyecto posiciona a la madera masiva como el material protagonista de la edificación de gran envergadura, demostrando que es posible combinar alta ingeniería con los más exigentes estándares de sostenibilidad.

El recinto utiliza más de 1.500 m³ de Glulam (madera laminada encolada) proveniente de las plantaciones gestionadas de manera sostenible por CMPC. Este material es carbono negativo y permite capturar cerca de 1.800 toneladas de CO2, equivalente al consumo eléctrico de 300 hogares al año. Además de su beneficio ambiental, el Glulam ofrece una eficiencia térmica 15 veces superior al hormigón y

una notable capacidad de aislamiento acústico, mejorando la experiencia del usuario y la eficiencia operativa del recinto.

Gracias a este enfoque integral, el estadio fue distinguido internacionalmente con el Sustainability Delivered Award 2025 en Inglaterra, consolidándose como un referente mundial en infraestructura deportiva.



Estrategia de Naturaleza, Conservación y Biodiversidad (NCyB)

GRI (101-1)

La Estrategia de Naturaleza, Conservación y Biodiversidad (NCyB) busca fortalecer la conservación y recuperación de biodiversidad dentro y fuera del patrimonio de CMPC. Asimismo, se orienta a minimizar los impactos operativos en los ecosistemas, previniendo su degradación y promoviendo sus funciones ecosistémicas. Para ello, la estrategia tiene por objetivos: valorar las áreas de conservación y protección; identificar y relevar su importancia para la sostenibilidad de las operaciones forestales; y demostrar la relación virtuosa entre actividades productivas y áreas de conservación.



Biodiversidad en microescala, parque El Cóndor, de la Red Bosque Vivo CMPC.

Para esto, se estructura en cuatro pilares:

<p>Biodiversidad: Proteger ecosistemas, gestionando la diversidad de especies y previniendo riesgos ambientales como incendios y plagas.</p>	<p>Servicios ecosistémicos: Priorizar beneficios en siete categorías: regulación hídrica, secuestro de carbono, polinización, formación de suelos, conservación de hábitats, turismo y alimentación.</p>	<p>Soluciones basadas en la Naturaleza: Aprovechar los ecosistemas para abordar desafíos ambientales y sociales, contribuyendo a la restauración y mitigación del cambio climático.</p>	<p>Territorialidad: Integrar una visión amplia del paisaje, considerando impactos ambientales y sociales para optimizar la conservación y conectividad de ecosistemas.</p>
---------------------------------------------------------------------------------------------------------------------------------------------------------	---------------------------------------------------------------------------------------------------------------------------------------------------------------------------------------------------------------------	----------------------------------------------------------------------------------------------------------------------------------------------------------------------------------------------------	---------------------------------------------------------------------------------------------------------------------------------------------------------------------------------------

La estrategia se alinea con la campaña **'It's Now for Nature'** de Business for Nature, cuyo objetivo es promover que el sector privado colabore en detener la pérdida de naturaleza al 2030 y ser 'naturaleza positiva' al 2050. Su implementación incorpora diversos marcos

y regulaciones como: Directiva de Información sobre Sostenibilidad Corporativa de la UE (**CSRD***); Taskforce on Nature-related Financial Disclosures (**TNFD***); guía del Science-based Targets Network (**SBTN***); lineamientos de **NA100*** y Hojas de **Ruta hacia un**

Impacto Positivo en la Naturaleza* del WBCSD. Los compromisos establecidos en esta estrategia están alineados con el Marco Global de Biodiversidad de Kunming-Montreal.

* Para más información visite las web de:
CSRD: https://finance.ec.europa.eu/capital-markets-union-and-financial-markets/company-reporting-and-auditing/company-reporting/corporate-sustainability-reporting_en
TNFD: <https://tnfd.global/>
SBTN: <https://sciencebasedtargetsnetwork.org/>
NA100: <https://www.natureaction100.org>
Ruta hacia un Impacto Positivo en la Naturaleza del WBCSD: <https://www.wbcsd.org/resources/roadmaps-to-nature-positive-foundations-for-all-businesses>

CMPC realiza esfuerzos para proteger la biodiversidad

GRI (101-2; 101-4; 101-5; 304-2)

- **Prevención y mitigación:** Silvicultura preventiva; monitoreo general de vegetación y fauna; control de especies exóticas; protección de hábitats críticos y sitios de extinción cero (AZE); minimización de impactos en afloramientos y humedales mediante sombreados; y prohibición de instalar caminos y cortafuegos sobre afloramientos

rocosos y campos inundables.

- **Conservación y restauración:** Implementación de corredores ecológicos, protección de Áreas de Alto Valor de Conservación (AAVC) y restauración de zonas degradadas.
- **Manejo responsable:** Prácticas sostenibles de pastoreo; adaptación de ciclos de cosecha para proteger especies clave; uso de guías y planos operacionales (con cursos de agua, conservación y especies protegidas); y prohibición de extracción en áreas protegidas y caza de fauna protegida y especies amenazadas.
- **Control de especies invasoras y plagas:** Planes específicos para manejo de fauna

- como jabalíes y venados en Brasil, con técnicas que respeten la flora y fauna nativa.
- **Uso responsable de insumos:** Restricción de plaguicidas y gestión de cosecha para dirigir el movimiento y ahuyentamiento natural de los animales hacia áreas de protección ambiental.
- **Capacitación y sensibilización:** Formación a colaboradores, empresas asociadas y comunidades en buenas prácticas forestales, resguardo de especies protegidas y amenazadas; y difusión sobre biodiversidad, servicios ecosistémicos y prácticas ambientales de la empresa.

Protección de especies en peligro

SASB (RR-FM-160a.3)
GRI (304-4)

La Estrategia de NCyB integra la conservación y protección de especies raras, amenazadas y en peligro de extinción, pues dentro y cerca de las plantaciones coexisten diversas especies de flora y fauna en riesgo, lo que requiere ser monitoreado. Como complemento tecnológico para monitorear la efectividad de medidas como la creación de corredores biológicos, certificaciones y la identificación de Áreas de Alto Valor de Conservación (AAVCs), la Compañía implementa estudios de ADN ambiental en cinco predios, permitiendo caracterizar la biodiversidad con mayor precisión para fundamentar sus planes de manejo y recuperación.

En línea también con las recomendaciones de TNFD y acuerdos internacionales, CMPC aborda la probabilidad de cambios en áreas forestales propias, arrendadas o gestionadas consideradas hábitat de especies en peligro de extinción. Si bien se reconoce que posibles alteraciones (cambio de cobertura vegetal, densificación forestal, etc.) pueden afectar especies y generar frag-



Joel Valladares, área de conservación El Desprezio, CMPC, Chile.

mentación de hábitats, se implementan medidas de mitigación como la planificación de uso y delimitación de AAVCs, junto a acciones de protección, conservación y monitoreo continuo

para minimizar o generar un efecto positivo ante dichas alteraciones. En esta línea, en CMPC no se utilizan especies silvestres para fines comerciales.

Terrenos forestales en hábitats con especies en peligro de extinción (hectáreas)

SASB (RR-FM-160a.3)
GRI (304-4)
CMPC (16)

Categorías	En peligro crítico		En peligro		Vulnerable		Casi amenazada		Preocupación menor	
	2024	2025	2024	2025	2024	2025	2024	2025	2024	2025
Argentina	5.310,00	14.948,20	-	14.339,50	-	29.187,30	-	8.110,80	-	16.053,20
Brasil	15.614,00	21.232,00	75.764,00	81.964,00	134.307,00	148.484,00	79.300,00	86.166,00	-	-
Chile	7.469,00	7.426,00	69.133,00	72.025,00	155.863,00	168.008,50	122.345,00	130.533,10	93.559,00	92.904,50
Hectáreas forestales totales	28.393,00	43.606,20	144.897,00	168.328,50	290.170,00	345.679,80	201.645,00	224.809,90	93.559,00	108.957,70

Fuente: Gerencia de Sostenibilidad.

Número de especies amenazadas o en peligro de extinción en los terrenos forestales

CMPC (16)

Nivel de riesgo de extinción	Argentina	Brasil	Chile	Número total de especies
En peligro crítico	2	16	2	20
En peligro	5	49	11	65
Vulnerable	9	53	11	73
Casi amenaza	11	17	13	41
Preocupación menor	165	6	16	187

Fuente: Gerencia de Sostenibilidad.



Puma (*Puma concolor*), especie protegida por CMPC.

Conservación y restauración

Conservación, protección y restauración de ecosistemas

NIIF (IFRS) S1.46 [a]; S1.51 [a, b, g]
NIIF (IFRS) S2 [a, a.v, b, c]; S2.33 [a, b, c, g, h]; S2.34 [a; b; c; d]; S2.35
GRI (101-1; 101-2; 101-3)
CMPC (1)

CMPC reporta el cumplimiento anticipado de su compromiso al 2030 de conservación, protección y/o restauración, superando la meta de hectáreas en 2025.



La metodología para la definición de metas se sustenta en indicadores de superficie conservada, protegida y restaurada a nivel nacional. La validez de estas métricas es verificada anualmente por una entidad externa, cuyo dictamen certifica la elegibilidad de las

Meta al 2030 en todas las operaciones

Sumar 100 mil hectáreas de conservación, restauración y/o protección al 2030

Metas al 2026 en Chile*

Centro-Sur Restaurar 8.738 hectáreas al 2026

Coyhaique Restaurar 1.181 hectáreas al 2028

*Compromisos voluntarios bajo la certificación FSC para restaurar bosque nativo en áreas que fueron reemplazadas por plantaciones después de 1994.
*El alcance de la meta se circunscribe a la línea de negocio de bosques.

hectáreas para su imputación al cumplimiento del objetivo.

Para cumplir sus compromisos, CMPC implementó iniciativas en Argentina, Brasil y Chile, incluyendo la creación de corredores biológicos, la certificación FSC o CERTFOR PEFC y la identificación de AAVC.

El monitoreo se ejecuta mediante el análisis de imágenes, lo que permite validar la superficie de suelos conservada, protegida y restaurada en cada territorio nacional. La última revisión concluyó que la **meta de 100.000 hectáreas se alcanzó cinco años antes de lo previsto**. Este resultado enfoca la estrategia hacia las **“Conexiones de Biodiversidad”**, lo cual complementa

la extensión territorial con criterios de calidad de los ecosistemas y la conectividad biológica, generando corredores funcionales que fortalezcan la resiliencia de los territorios.



Desempeño de la meta de conservación, protección y/o restauración

NIIF (IFRS) S1.46 [a]; S1.51 [c, d]
NIIF (IFRS) S2.33 [d; e]
GRI (101-1; 101-3)
CMPC (1)

Categorías	2018	2019	2020	2021	2022	2023	2024	2025	Meta 2030
Desempeño (ha)	321.529	325.995	385.726	389.376	402.817	409.826	415.444	425.005	421.529
Variación anual (ha)	-	4.466	64.197	67.847	81.288	88.297	93.915	103.476	100.000
Avance (%)	-	4,50%	64,20%	67,80%	81,30%	88,30%	93,92%	103,48%	100%

Fuente: Gerencia de Sostenibilidad.

Desempeño del compromiso de restauración en Chile

GRI (101-1; 101-3)

Categorías	Acumulado 2010 - 2018	2019	2020	2021	2022	2023	2024	2025	Acumulado	Avance (%)	Compromiso
Chile Centro-Sur (2026)	1.890	398	430	613	709	868	725	1.392	7.025	80,40%	8.738
Chile Coyhaique (2028)	50,7	0	0	0	0	15,1	43,3	18	127,1	10,76%	1.181
Total	1.940	398	430	613	709	883	768,3	1.410	7.151	72,10%	9.919

Fuente: Gerencia de Sostenibilidad.

Hectáreas de hábitats protegidas o restauradas

SASB (RR-FM-160a.2)
GRI (304-3)

Categorías	2018	2019	2020	2021	2022	2023	2024	2025	%
Protegido	172.870	150.032	168.554	176.512	181.581	182.263	183.831	187.484	43,40%
Conservado	146.750	127.323	196.656	192.581	201.082	208.264	212.433	218.421	50,56%
Restaurado	35.776	48.639	20.516	23.633	24.165	24.205	24.922	26.096	6,04%
Total	321.529	325.995	385.726	389.376	406.828	414.732	421.186	432.001	100,00%

Fuente: Gerencia de Sostenibilidad.

Héctareas de terrenos protegidos certificados a un estándar de gestión forestal de terceros

SASB (RR-FM-160a.2)

Patrimonio Forestal	2024					2025				
	Protegido	Conservado	Restaurado	Total	%	Protegido	Conservado	Restaurado	Total	%
Propio	152.959	150.777	22.691	326.427	77,50%	153.598	150.983	24.023	328.604	76,07%
Arrendado	30.871	61.656	2.229	94.756	22,50%	33.886	67.439	2.073	103.398	23,93%
Administrado	0	0	0	0	0,00%	0	0	0	0	0,0%
Total	183.830	212.433	24.920	421.183	100,00%	187.484	218.422	26.096	432.002	100,0%
Patrimonio certificado	164.986	196.935	24.550	386.471	91,76%	182.820	207.773	25.604	416.197	96,34%

Fuente: Gerencia de Sostenibilidad.

Áreas de alto valor de conservación (AAVC)

SASB (RR-FM-160a.3)

La Estrategia de NCyB se alinea con las certificaciones de manejo forestal sostenible, las que requieren identificar y proteger tres categorías de AAVC:

biológicas (flora/fauna vulnerable), de servicios (zonas naturales esenciales para comunidades) y socioculturales (áreas de identidad cultural). Su objetivo principal es la conservación o mejoramiento de las condiciones de un alto valor, y, específicamente, aquellos sitios con presencia de especies en peligro, velan por el resguardo de al menos sus condiciones actuales. Para esto, la gestión de las AAVC se reali-

za en tres fases: identificación, que recoge información; monitoreo, para evaluar y generar acciones de conservación; y manejo, donde se implementan medidas para mitigar o eliminar amenazas del área para garantizar su protección.

En Chile se han declarado 434 AAVC, 16 biológicas, abarcando una superficie total de 14.079 hectáreas. En Ar-

gentina y Brasil se registran 32 AAVC, con una expansión de 20.843 hectáreas, de las cuales 22 son biológicas. En las AAVC declaradas se implementan monitoreos anuales con especialistas, poniendo especial foco en la

prevención de incendios y en el control de las operaciones.

Existen áreas de conservación o protección que, aunque no han sido declaradas AAVC por no cumplir con todos

los criterios establecidos, albergan especies en peligro. En estas zonas rigen las mismas medidas precautorias que en las AAVC, si bien la frecuencia de monitoreo es menor, realizándose aproximadamente cada cuatro años.

Tipos, cantidad y superficie de Áreas de Alto Valor de Conservación (AAVC), en cantidad y hectáreas

Categorías	2022		2023		2024		2025	
	Cantidad	Superficie (Ha)	Cantidad	Superficie (Ha)	Cantidad	Superficie (Ha)	Cantidad	Superficie (Ha)
Biológicas	33	24.785	34	24.963	37	28.773	38	30.843
Servicios	408	3.079	405	3.025	405	3.474	399	3.855
Socioculturales	35	393	29	224	29	224	29	224
Total	476	28.257	468	27.980	471	32.471	466	34.992

Fuente: Gerencia de Sostenibilidad.

Corredores biológicos

CMPC desarrolla corredores biológicos, cuyo objetivo es promover la biodiversidad, procesos ecológicos y flujos evolutivos, al conectar paisajes, ecosistemas y hábitats (naturales o modificados) y facilitar el movimiento

de especies, el flujo genético y la provisión de servicios ecosistémicos.

Esta iniciativa conecta núcleos de alta biodiversidad del patrimonio con áreas de valor ecológico similar en terrenos de terceros. Actualmente, se impulsan tres corredores: el Fundo El Desprecio - Reserva Los Ruiles (CONAF), para la futura conservación de 360 hectáreas de bosque maulino;

el Corredor Biológico de Pitao, centrado en la restauración de 830 hectáreas en predios propios en Chile (Biobío y La Araucanía) para mejorar la conectividad; y, desde 2024, se incorpora el corredor Hualos de Loanco, en Maule, en un sitio prioritario de conservación. Estas iniciativas han protegido un total de 124,32 hectáreas al 2025.

Cantidad de hectáreas de corredores biológicos por año

CMPC (17)

Programa	2021	2022	2023	2024	2025	Total acumulado
Corredores biológicos (ha)*	722,5	8	17	79,9	124,32	951,72

Fuente: Gerencia de Sostenibilidad.

* Nota: En 2024, los corredores biológicos corresponden a replantes en las mismas superficies establecidas en 2023.

Parcela Cabrera, área de conservación de CMPC, Chile.

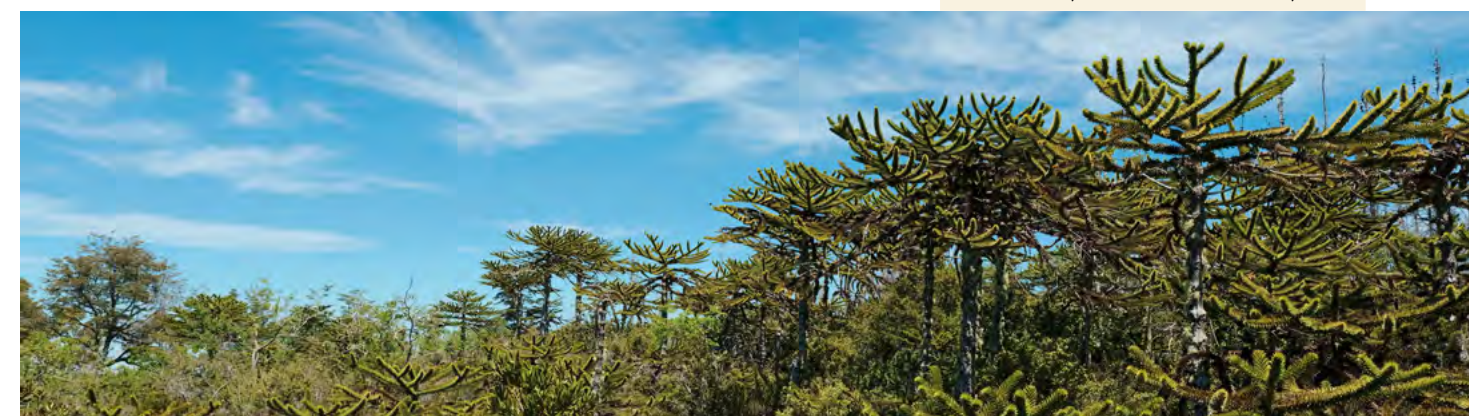

6.2 Mitigación climática

Riesgos y oportunidades en sostenibilidad y cambio climático

NCG 461 (3.1.ii; 3.6.ii)
 SASB (RR-FM-450a.1)
 NIIF (IFRS) S1.27 [a, b], S1.32 [b]; S1.33, S1.35, S1.41, S1.44 [a, b, c], S1.46 [b.i, b.ii]
 NIIF (IFRS) S2.6 [a, b], S2.14 [a.i], S2.16, S2.22[a.i; a.ii; a.iii; b.i; b.ii], S2.25[a, b, c], S2.29 [b; c; d; e; f.i]

La gestión de riesgos de sostenibilidad y cambio climático en CMPC opera bajo el Programa de Gestión de Riesgos, basado en estándares internacionales, para proteger el valor de la Compañía y respaldar sus decisiones estratégicas. Este proceso integra la estrategia corporativa, la cadena de valor, los cambios regulatorios y el historial de cumplimiento, abarcando etapas de identificación, análisis, evaluación, tratamiento y monitoreo.

La priorización de riesgos y oportunidades considera el Análisis de Doble Materialidad, la Estrategia 2030, incidentes, normativas, auditorías y benchmarks, integrándose a la matriz de riesgos corporativa. Dada su naturaleza industrial y forestal, los temas materiales de CMPC se asocian a activos con impacto socioambiental que influyen en la continuidad operacional. Por ello, la Compañía aplica un enfoque preventivo: toda inversión evalúa efectos ambientales y comunitarios para definir mitigaciones.

El Directorio supervisa estos riesgos mediante el Comité de Riesgos, Auditoría y Compliance, y el Comité de Sostenibilidad y Regulación. Sus integrantes poseen competencias en desarrollo sostenible, fortalecidas con capacitaciones transversales y asesores externos. Además, cada riesgo tiene un área responsable que lo analiza y reporta a dichos comités.

Como pilar estratégico, la sostenibilidad alinea los análisis de riesgos con la cadena de valor mediante métricas periódicas de emisiones, residuos y uso de agua. Este compromiso permea a toda la organización, integrando metas de sostenibilidad en la estructura de compensaciones y bonos de los colaboradores.

En la gestión climática, el 2025 finalizó el análisis de escenarios TCFD. Se delataron riesgos físicos según el Grupo Intergubernamental de Expertos sobre el Cambio Climático (IPCC) (SSP1-2.6, SSP3-7.0, SSP8-5) en horizontes hasta 2080, y riesgos de transición basados en *Network for Greening the Financial System* (NGFS) e Agencia Internacional de la Energía (IEA). El alcance abarcó bases forestales, plantas y puertos en Chile y Brasil, identificando la escasez de datos históricos sobre ciclones tropicales como área de incertidumbre. Actualmente, CMPC trabaja en cuantificar los impactos financieros de estos riesgos para definir planes y métricas de supervisión específicas.

La respuesta estratégica contempla descarbonización con energías reno-



vables, innovación tecnológica y manejo fitosanitario. La transición internaliza costos con un Precio Interno del Carbono de USD 50/tCO2e y monitorea regulaciones emergentes como el impuesto verde en Chile, Sistema Brasileño de Comercio de Emisiones y Mecanismo de Ajuste en Frontera por Carbono (en adelante (CBAM) en Europa.

Bajo el marco TNFD, se confirmó una alta dependencia operativa de servicios ecosistémicos, destacando la regulación hídrica y retención de suelos, lo que refuerza la estrategia de Naturaleza, Conservación y Biodiversidad. Finalmente, CMPC ratifica sus compromisos científicos: Net Zero a 2040 y metas SBTi a 2030 y 2035.

Listado de riesgos asociados a la sostenibilidad y al clima

NCG 461 (3.6.ii.a)
 SASB (RR-FM-450a.1)
 NIIF (IFRS) S1.30 [a, b, c], S1.32 [a], S1.34 [a, b], S1.35 [a, b]
 NIIF (IFRS) S2.10 [a, b, c, d] S2.13 [a, b], S2.15 [a, b], S2.16 [a, b]
 GRI (201-2)

Principales riesgos asociados a la sostenibilidad	Potencial horizonte de tiempo	Potenciales impactos	Categorías de riesgos asociadas	Concentración en cadena de valor
Riesgos en sostenibilidad				
Afectación a los derechos humanos en la cadena de valor	Mediano plazo (entre 2 y 5 años)	<ul style="list-style-type: none"> Generación de externalidades negativas (ruido, material particulado, flujo vehicular) que alteran la calidad de vida de las comunidades aledañas. Exposición de colaboradores y contratistas a riesgos de accidentes laborales y enfermedades profesionales. 	ESG (Environmental, social and governance)	Bases forestales y plantas industriales
Amenazas por plagas al patrimonio forestal	Mediano plazo (entre 2 y 5 años)	<ul style="list-style-type: none"> Disminución de la disponibilidad de fibra y merma en el valor de los activos forestales debido a la propagación descontrolada de plagas. Afectación a propiedades vecinas, plantaciones de terceros y actividades productivas locales (como la apicultura y agricultura). 	Fibra e incendios forestales	Bases forestales
Riesgos asociados al cambio climático				
Riesgos físicos agudos y crónicos derivados del cambio climático	Corto plazo (entre 6 meses y 2 años)	<ul style="list-style-type: none"> Incremento en la severidad y frecuencia de incendios rurales, afectando la disponibilidad de fibra y la valoración de activos biológicos. Interrupciones en plantas industriales y cadenas de suministro (materias primas y productos terminados) debido a eventos climáticos extremos. Disminución del rendimiento forestal por estrés hídrico y aumento de costos operativos (OPEX) asociados a la seguridad hídrica y adaptación tecnológica. Exposición de colaboradores y contratistas a condiciones extremas, afectando los indicadores de salud y seguridad ocupacional. 	ESG (Environmental, Social and Governance) y Fibra e incendios forestales	Bases forestales, principales plantas industriales y puertos en Chile y Brasil
Riesgos de transición hacia una economía baja en carbono	Mediano plazo (entre 2 y 5 años)	<ul style="list-style-type: none"> Necesidad de repriorizar el portafolio de inversiones (CAPEX) hacia proyectos con mayor potencial de descarbonización. Aumento de costos operativos y de inversión derivados de nuevas regulaciones (impuestos al carbono) y la adopción acelerada de tecnologías limpias. Endurecimiento de metas de reducción de emisiones y estándares de desempeño ambiental, impactando la competitividad y el acceso a mercados. 	Gestión financiera	Sin información



* Para conocer el modelo de gobernanza y gestión de los riesgos transversales en CMPC puede dirigirse al capítulo **Gobierno corporativo** de este Reporte Integrado.

Listado de oportunidades asociados a la sostenibilidad y cambio climático

NGC 461 (3.6.ii.a)
NIIF (IFSR) S1.10 [a, b, c]

Principales oportunidades	Potencial horizonte de tiempo	Oportunidades para la Compañía	Categorías de riesgos asociadas	Concentración en cadena de valor
Oportunidades de transición derivadas del cambio climático	Largo plazo (entre 5 y 10 años)	<ul style="list-style-type: none"> Aprovechamiento del patrimonio forestal para ofrecer Soluciones Basadas en la Naturaleza (SbN) destinadas a la compensación de emisiones de terceros, específicamente para industrias de difícil abatimiento. Utilización de la capacidad de captura propia para neutralizar las emisiones residuales de la Compañía, asegurando el cumplimiento de los compromisos de descarbonización validados por SBTi y la meta Net Zero. 	ESG (Environmental, social and governance)	Sin información
Acceso a financiamientos vinculados a la sostenibilidad (bonos y préstamos verdes, líneas de créditos verdes y bonos, y créditos vinculados a la sostenibilidad).	Corto plazo (entre 6 meses y 2 años)	<ul style="list-style-type: none"> Acceso a nuevas fuentes de fondeo y condiciones preferentes mediante la emisión de instrumentos etiquetados (Bonos Verdes, <i>Sustainability-Linked Bonds</i>), optimizando la estructura de capital. Aseguramiento de recursos para la implementación de proyectos críticos en bases forestales y plantas industriales, alineando la gestión financiera con el cumplimiento de objetivos ambientales. 	Gestión financiera	Bases forestales y plantas industriales

* Para conocer cómo la compañía integra en su gestión operativa marcos y variables medioambientales para mitigar sus riesgos, puede dirigirse al capítulo **Eficiencia industrial**.

Participación en el WBCSD: Gestión de riesgos de la naturaleza

CMPC ha aprovechado su posicionamiento en el sector forestal para impulsar la

discusión sobre resiliencia climática y la gestión de riesgos en instancias internacionales, como fue la participación del Gerente General, Francisco Ruiz-Tagle, en la **Reunión Anual del World Business Council for Sustainable Development (WBCSD)** en Nueva York. En dicha instancia, el Gerente General participó en un panel sobre la **Gestión de Riesgos de la**

Naturaleza en un Clima Cambiante, donde se enfatizó la necesidad de integrar la resiliencia climática en la planificación de las operaciones y se expuso la experiencia de CMPC en la gestión y prevención de incendios rurales a gran escala y su colaboración con las comunidades y las autoridades, contribuyendo así a la agenda de mitigación y adaptación.

Colaboración multisectorial para hacer frente al cambio climático

CMPC fomenta un enfoque multisectorial para enfrentar el cambio climático, articulando esfuerzos públicos y privados mediante su participación en 19 alianzas.

CMPC en la COP30 en Brasil

En este contexto de colaboración, la Compañía patrocinó el pabellón de Chile y participó en paneles de discusión en la COP30, enfocados en el rol del sector privado para el cumplimiento de las Contribuciones Determinadas a Nivel Nacional (NDC). Dicha instancia permitió visibilizar la contribución de las plantaciones y el manejo forestal sostenible en la

captura y remoción de carbono, posicionándolos como soluciones basadas en la naturaleza fundamentales para lograr las metas de carbono neutralidad. Asimismo, se presentó el modelo de prevención de incendios comunitaria como un caso de éxito en resiliencia y adaptación climática, y se introdujo la discusión sobre las nuevas ambiciones y metas de sostenibilidad de la Compañía post-cumplimiento 2025, alineadas con los desafíos de naturaleza y clima.

Adicionalmente, en Brasil, CMPC contribuyó a la elaboración de los documentos 'Sector Forestal Brasileño para el Clima', desarrollado por la Industria Brasileira de Árvores (IBÁ), y 'Brasil de Soluciones', gestionado por el Conselho Empresarial Brasileiro para o Desenvolvimento Sustentável (CEBDS). Estos informes, presentados durante la conferencia, detallan las estrategias del sector forestal para combatir y mitigar la crisis climática en diversos frentes.



6.3 Incendios

Durante 2025 se registró el fallecimiento de cuatro brigadistas en labores de combate de incendios forestales en la Región de La Araucanía. CMPC lamenta profundamente lo ocurrido y expresó sus condolencias a las familias y equipos afectados.

Tras los hechos, el Gerente General se trasladó a la zona para acompañar a los brigadistas y apoyar en terreno, además se revisaron profundamente los protocolos de combate, las capacitaciones y los medios con que cuenta cada brigada.

A futuro, CMPC seguirá invirtiendo y gestionando la prevención y combate de incendios, con el compromiso de aumentar la resiliencia, tal y como se describe a continuación.



Ante el creciente riesgo de incendios, la Compañía fortalece continuamente sus estrategias de prevención y combate para proteger la vida, los hogares, sus activos y el medioambiente. Este enfoque se apoya en el despliegue de tecnología y una robusta capacidad operativa para mitigar riesgos y optimizar recursos de manera eficiente.

En 2025 CMPC capacitó al 100% de sus brigadistas, incluyendo brigadas multipropósito, con un enfoque prioritario en la seguridad de las personas.

El entrenamiento fue desarrollado por una empresa especializada de Estados Unidos y se implementó con un alcance y profundidad inéditos para la organización. Paralelamente, se incorporaron sistemas orientados a fortalecer la seguridad en terreno, entregando a los brigadistas información clave para la toma de decisiones. Estas herramientas mejoran la conectividad con la central y los puestos de mando, facilitan la comunicación entre los equipos y proporcionan datos operacionales como condiciones me-

teorológicas, cartografía e imágenes aéreas de los incendios.

La gestión se enfoca en la resiliencia, utilizando modelos de predicción y una Central de Operaciones de Incendios en Los Ángeles, Chile, para coordinar la respuesta de estos recursos aéreos y terrestres. Un ejemplo de acción es la implementación de la Silvicultura preventiva para reducir el riesgo con maquinaria, tecnología y reducción del uso de combustible en las plantaciones.

* Para más información, visitar: <https://reddeprevencioncomunitaria.cl/>

Prevención de incendios

CMPC (2, 14)

Ante el creciente riesgo de incendios rurales y la magnitud de los daños provocados anualmente por estos, la Compañía fortalece continuamente sus estrategias de prevención y combate para proteger la vida, los hogares,

sus activos y el medioambiente. Durante la temporada 2024-2025, estas medidas permitieron gestionar 984 incendios, limitando la afectación a 5.189 hectáreas, lo que significó una inversión de USD 56.315.259.

La Compañía aborda los riesgos físicos mediante un modelo multisectorial que trasciende la operación industrial. Este modelo integra acciones técnicas, como la silvicultura preventiva y el ma-

nejo de vegetación, con una profunda sinergia público-privada. Esta colaboración se materializa en patrullajes intersectoriales con autoridades y en el fortalecimiento de la Red de Prevención Comunitaria (RPC), iniciativa que al 2025 ha capacitado a más de 6.920 personas y conformado 523 comités, consolidando una barrera preventiva basada en la preparación conjunta y la corresponsabilidad territorial.

Además, la Compañía despliega una estructura robusta para el combate constituida de:

Aeronaves:

13 aviones
11 helicópteros

Torres de Detección:

38 en Brasil
72 en Chile
20 en Argentina

Brigadas:

132 brigadas (multipropósito y combate)
979 participantes



Brigadistas CMPC, Chile.

07

Presencia local



CMPC ejecuta programas de inversión social que integran a comunidades indígenas, promoviendo su desarrollo económico y cultural bajo un marco de respeto mutuo y convivencia territorial.

7.1 Grupos de interés

NGC 461 (3.1.iv; 6.1.v, 6.3)

La Compañía mantiene actualizados sus mapas de grupos de interés en todas sus filiales, priorizando aquellos con mayor vínculo operativo y territorial mediante matrices de influencia y dependencia. Este ejercicio permite gestionar vínculos con diez grandes categorías de partes interesadas, divididas en 38 subgrupos, asegurando que la estrategia de sostenibilidad responda a la diversidad de visiones y expectativas de cada actor.

Dada la heterogeneidad de estos grupos, CMPC aplica un modelo de relacionamiento descentralizado y específico, liderado por el área de Asuntos Corporativos. La frecuencia y metodología de participación se adaptan según el impacto material de los temas y la naturaleza de cada grupo de interés, privilegiando siempre instancias de relacionamiento permanente y formal por sobre contactos esporádicos.

La Compañía da seguimiento a los mecanismos de reclamación a través de sistemas de gestión y cuenta con un Comité de Controversias para analizar los pasos y proporcionar respuestas a las inquietudes levantadas, que pueden ser comunicadas por correo



electrónico, carta o mediante el equipo territorial.

Para garantizar un diálogo efectivo y bidireccional, la Compañía estructura su interacción en cuatro fases estratégicas, cada una soportada por herramientas corporativas específicas:

1. Escuchar

CMPC atiende las preocupaciones de sus grupos de interés considerando sus prioridades y el contexto local.

Para escucharlas de forma transversal cuenta con:

- Línea de Denuncias
- Formulario de Contacto web

2. Informar

La Compañía utiliza varios medios para entregar información fidedigna y oportuna.

Entre ellos, se encuentran:

- [Reporte Integrado](#)
- [Reporte de Sostenibilidad](#)
- [Página web corporativa](#)
- [Página web Relación con Inversionistas](#)
- [Página web para Atención de Accionistas](#)
- Anuncios en televisión y radio
- Artículos en medios de prensa escrita
- Redes sociales

3. Interactuar

El diálogo directo se adapta a cada grupo. Entre los formatos existentes se encuentran reuniones de trabajo para tratar temas de interés para ambas partes.

Además, se puede interactuar con la Compañía a través de sus redes sociales:

- [Instagram](#)
- [LinkedIn](#)
- [X](#)
- [Facebook](#)

4. Colaborar

Instancias de trabajo conjunto con grupos que comparten objetivos similares.

Estas instancias se materializan en iniciativas o proyectos en su beneficio.

Marco para la participación de los grupos de interés

NGC 461 (6.3)
GRI (2-29)

Grupo	Subgrupo	¿Por qué son un grupo de interés?	Medios para la comunicación	Vinculación	Tema material relacionado	Retroalimentación de expectativas
Autoridades y reguladores	Autoridades locales, autoridades nacionales, reguladores y fiscalizadores.	La Compañía debe cumplir con normativas y regulaciones, por lo que establecer relaciones con estos actores es crucial para la obtención de permisos y la gestión de riesgos legales.	• Sitio web corporativo. • Correo electrónico. • Cartas. • Hechos esenciales.	• Reuniones informativas o consultivas. • Mesas sectoriales. • Presentación de reportes.	• Agua y cambio climático. • Ciberseguridad. • Convivencia territorial. • Ética y transparencia. • Incendios.	Respuesta a los requerimientos normativos.
Cientes y consumidores	Cientes y consumidores finales.	Representan la demanda y sus expectativas respecto a sostenibilidad y calidad. Son determinantes para definir las estrategias comerciales de la Compañía.	• Sitio web corporativo, de cada negocio y de las marcas. • Call Center. • Redes sociales. • Publicidad.	• Reuniones con agentes de venta. • Encuestas de satisfacción Advantage y poder de marcas. • Encuesta Índice de Sostenibilidad de Grupos de Interés (SSIndex).	• Ciberseguridad. • Ética y transparencia. • Experiencia de clientes y consumidores.	Garantía de manejo forestal certificado y trazabilidad, sumado a la optimización de entregas vía Fiber Place y el desarrollo de productos innovadores.
Colaboradores	Colaboradores directos, sindicatos y potenciales colaboradores, contratistas.	Son el motor de la operación, por lo que su bienestar y motivación son esenciales para la productividad y la alineación con los valores corporativos.	• Sitio web corporativo. • Portal Mi Fibra. • Correo electrónico interno. • Portal de empleo.	• Encuesta de clima laboral. • Reuniones de retroalimentación. • Diálogo sindical. • Capacitaciones.	• Agua y cambio climático. • Ciberseguridad. • Ética y transparencia. • Salud y seguridad ocupacional. • Talento.	Integración en los procesos de gestión de personas y planes de desarrollo para cada colaborador.
Comunidades	Vecinos y juntas de vecinos, dirigentes sociales, comunidades indígenas, fuerzas de orden y seguridad y familias de los trabajadores.	Su respaldo es clave para la continuidad operativa de la Compañía. Además la generación de programas conjuntos crean valor compartido.	• Sitio web corporativo. • Folletos, boletines, etc. • Redes sociales.	• Reuniones con comunidades. • Mesas de trabajo. • Convenios de colaboración social. • Programas de inversión social. • Voluntariado corporativo.	• Agua y cambio climático. • Cadena de suministro. • Convivencia territorial. • Ética y transparencia. • Incendios. • Manejo forestal y biodiversidad.	Marco de relacionamiento comunitario e implementación de proyectos de inversión social y obras de confianza.
Instituciones académicas y de investigación	Académicos, centros de investigación, Centros de Formación Técnica (CFT), organizaciones de colaboración público-privado y universidades.	Aportan conocimiento técnico y contribuyen al desarrollo de mejores prácticas sostenibles, fundamentales para la innovación y adaptación de la Compañía.	• Sitio web. • Mesas de trabajo.	• Generación de estudios y proyectos. • Mesas de colaboración público - privada. • Foros académicos. • Congresos y seminarios.	• Agua y cambio climático. • Convivencia territorial. • Incendios. • Manejo forestal y biodiversidad.	Trabajo conjunto para el desarrollo de proyectos e instancias de feedback.
Inversionistas y entidades financieras	Accionistas, inversionistas, bancos y otras entidades financieras.	Aseguran el financiamiento necesario para proyectos y expansiones, por lo que es importante proporcionarles información transparente sobre la sostenibilidad y rentabilidad de la empresa.	• Sitio web corporativo, de relación con inversionista y atención accionistas. • Correo electrónico. • EE.FF y auditorías.	• Reuniones y consultas a los equipos internos. • Investor Day. • Junta de accionistas.	• Ciberseguridad. • Ética y transparencia. • Incendios. • Manejo forestal y biodiversidad.	Información financiera y ESG a los públicos interesados.
Medios de comunicación	Medios de prensa nacional, local, escrita, radial y otros. Líderes de opinión.	Influyen en la percepción pública de la empresa, lo cual es fundamental para la construcción y mantenimiento de una buena reputación corporativa.	• Sitio web corporativo. • Comunicados y ruedas de prensa. • Reporte Integrado. • Redes sociales.	• Reuniones de relaciones públicas. • Entrevistas. • Giras de medios.	• Convivencia territorial. • Ética y transparencia.	Información de desempeño de la organización y sus acciones.
Proveedores y contratistas	Proveedores de bienes, empresas de servicios, empresas de transportistas, Mipymes.	Son parte integral de la cadena de suministro y su alineación con los principios de sostenibilidad de la empresa contribuye al cumplimiento de estándares y continuidad operativa.	• Sitio web corporativo. • Portales de proveedores.	• Capacitaciones a proveedores • Reuniones para la presentación de nuevos portales para proveedores. • Supplier Summit. • Sitio para el contacto y reclamos de proveedores.	• Agua y cambio climático. • Cadena de suministro. • Ciberseguridad. • Ética y transparencia.	Plan de gestión responsable con proveedores, que se materializa en programas de apoyo a proveedores locales y mipymes, programas de factoring y encuentros con proveedores, etc.
Sector empresarial y gremios	Asociaciones y gremios empresariales, cámaras de comercio e industria, empresas aliadas y socias, emprendimientos emergentes.	Son importantes para alinear objetivos, promover intereses comunes y establecer estándares de la industria que permitan un crecimiento competitivo y sostenible.	• Sitio web corporativo. • Boletines de información específicos al gremio.	• Mesas de trabajo gremiales. • Instancias de colaboración con otras empresas.	• Agua y cambio climático. • Cadena de suministro. • Ciberseguridad. • Ética y transparencia. • Incendios. • Manejo forestal y biodiversidad.	Participación activa en las mesas de trabajo e implementación de oportunidades de mejora.
Organizaciones de la sociedad civil	ONGs, fundaciones y cooperativas y asociaciones de desarrollo comunitario.	Vitales para la colaboración y sinergia en proyectos que requieren recursos compartidos y/o conocimientos especializados.	• Sitio web corporativo. • Reuniones de trabajo. • Redes sociales.	• Reuniones de trabajo. • Foros. • Programas de acción conjunta.	• Convivencia territorial.	Desarrollo de una relación activa y constante con organismos sociales.

Asociaciones y gremios

NCG 519 (6.1.vi, 6.3)
GRI (2-28)

Durante 2025, la gestión gremial de la Compañía se enfocó en fortalecer su posición en foros de decisión global y en anticipar regulaciones emergentes, alineando sus estándares operativos con las mejores prácticas internacionales:

- **Corporación Chilena de la Madera (Corma)**, miembro desde 1980.
- **Centro de Envases y Embalajes de Chile (CENEM)**.
- **FSC**.
- **PEFC**.
- **Pacto Global**, miembro desde 2018.
- **World Business Council for Sustainable Development (WBCSD)**, miembro desde 2011.
- **Acción Empresas**, miembro desde 2017.
- **Business for Nature**.
- **CDP**, CMPC participa desde 2013.
- **CLG Chile**, CMPC es miembro desde 2009.
- **AmCham Chile y Brasil**: Desde 2003, CMPC es parte de la agenda de sostenibilidad.
- **Diálogos Forestales (Chile y Brasil)**.
- **Federación de Industrias del Estado de Rio Grande do Sul (FIERGS)**.
- **Coalizão Brasil Clima, Florestas e Agricultura**.
- **Associação Gaúcha de Empresas Florestais (AGEFLOR)**.
- **Consejo Empresarial Brasileño para el Desarrollo Sostenible (CEBDS)**.
- **Cámara Chileno-Británica de Comercio**: Miembro desde 1996.
- **Industria Brasileira de Árvores (Ibá)**.
- **Alianza Emerson y AspenTech**.
- **Pontificia Universidad Católica de Chile**: Alianza vigente desde el año 2021.
- **Universidad de Concepción de Chile**: Colaboración desde 2019.



Contratista, vivero Los Maitenes, Los Ángeles, Chile.

7.2 Proveedores

Caracterización de contratistas y proveedores

NCG 461 (5.9)

Los lineamientos de CMPC respecto al trabajo con contratistas se establecen en la **Política de Subcontratación***. Ésta regula los porcentajes de trabajo que pueden delegarse a prestadores de servicios, y especifica que la Compañía no permite la subcontratación del 100% de sus actividades.

La selección y gestión de la cadena de suministro en CMPC se rige por la **Política General de Compras y el Procedimiento Operativo de Compras**. Estos instrumentos normativos establecen los criterios técnicos para la identificación y segmentación de las contrapartes comerciales, permitiendo una administración diferenciada según la naturaleza e impacto del servicio.

En esta línea, CMPC define como proveedor local a quien mantiene un vínculo permanente y estrecho con el territorio. Esta clasificación prioriza el origen y propiedad de la empresa, así como su capacidad para generar empleo y contribuir al desarrollo sostenible de las comunidades vecinas. Esta definición se encuentra en el Procedimiento General de Desarrollo de Proveedores Locales.

Pago de proveedores

NCG 461 (7.1)

CMPC rige su gestión por el Procedimiento de Pago a Proveedores, asegurando el cumplimiento de los términos contractuales y la normativa vigente en cada país. La Compañía posee una diferenciación de proveedores críticos, siendo estos los que, por su naturaleza, pueden impactar en la continuidad operacional del negocio, como proveedores forestales, o de insumos básicos, y reci-

ben una clasificación especial dentro del proceso de compras y pagos.

Se define como plazo máximo de pago aquel que estipula la ley (30 días) o superior de existir un acuerdo declarado en el Ministerio de Economía. Para proveedores extranjeros, el plazo será aquel indicado en la orden de compra o contrato vigente.

En Chile, la Compañía implementó una política de pago a siete días para proveedores Mipyme. Durante 2025, el 12% de las facturas totales se destinaron a proveedores Mipyme en Chile, que fueron pagadas en un plazo igual o inferior a siete días.



* Para más detalle sobre la Política de Contratación: <https://www.cmpccelulosa.cl/documentos/REG.%20ESPECIAL%20CONTRATISTAS%20Y%20SUBCONTRATISTAS%20CMPC%20PULP%202022-comprimido.pdf>

Ciclo general del proceso de compras y pago

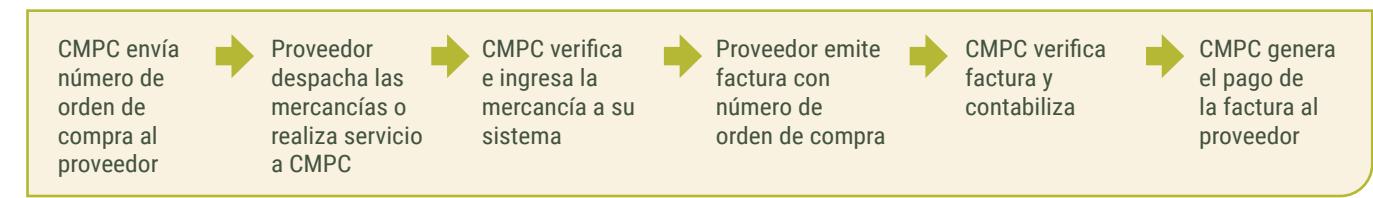

Respecto a la distribución económica, la proporción de gasto en proveedores locales representó el 28% del presupuesto total de compras. Por su parte, el gasto total destinado a proveedores catalogados como significativos ascendió a **USD 2.472 millones**.

Pago a proveedores en Chile en 2025

NCG 461 (7.1.i, 7.1.ii, 7.1.iii, 7.1.iv, 7.1.v)

Indicador	Nacionales			Internacionales				
	Igual y menor a 30 días	Entre 31 y 60 días	Más de 60 días	Total	Igual y menor a 30 días	Entre 31 y 60 días	Más de 60 días	Total
N° facturas pagadas	226.713	63.250	9.212	299.175	4.703	8.076	5.148	17.927
Monto total (MMUSD)	2.224	399	38	2.660	241	85	180	506
Monto total (MMCLP)	2.109.098	378.539	35.815	2.523.452	228.395	80.516	170.837	479.748
N° proveedores pagados	7.688	1.336	590	7.882	313	442	525	727
N° acuerdos inscritos en el Registro de Acuerdos con Plazo Excepcional	158	147	91	160	0	0	0	0

Nota: Durante el 2025 no existieron pagos por mora en el pago de facturas. Fuente: Gerencia de Relacionamiento de Proveedores.



Faena mecanizada, Chile.

Evaluación de proveedores

NCG 461 (7.2)
GRI (308-1, 414-1)

CMPC aplica una metodología de evaluación que mide el desempeño de sus proveedores en factores económicos, legales, operativos y ESG. Este meca-

nismo es aplicado de manera remota y presencial, para verificar aspectos como solidez financiera, regularidad fiscal, cumplimiento de normativas laborales, tasas de accidentabilidad, conflictos de interés y prevención de delitos corporativos. Desde 2025, se incorporó el concepto de inocuidad a la evaluación, para lo cual se capacitó al equipo interno a cargo del proceso de creación y aprobación de la Hoja de Aceptación de Servicios.

Durante 2025, se registraron 2.096 nuevos proveedores, los cuales son evaluados bajo estrictos estándares según las normas establecidas por la Compañía. De este universo, el 95% fue examinado bajo criterios ambientales y el 13% bajo criterios sociales antes de su contratación. A partir de las evaluaciones, CMPC apoya a las empresas en la implementación de planes de acción correctivos y de mejora para abordar las brechas identificadas.

Riesgos considerados en las evaluaciones por negocio

Celulosa y Madera	Softys
<ul style="list-style-type: none"> • Solidez financiera. • Diversificación de clientes. • Indicadores de seguridad y accidentabilidad laboral. • Cumplimiento de normativas legales y laborales. • Certificaciones pertinentes. • Conflictos de interés. • Delitos internacionales como el tráfico humano o el terrorismo. • Aspectos ambientales como: procedimiento para respetar, cuidar y evitar daños ambientales, cumplimiento ambiental, gestión de residuos, desempeño energético. 	<ul style="list-style-type: none"> • Calidad del gobierno corporativo. • Seguridad de la información. • Procedimientos de denuncia. • Prácticas de Responsabilidad Social Empresarial (RSE). • Certificaciones ambientales. • Gestión de calidad, compliance y riesgos financieros.

Fuente: Gerencia de Relacionamento de Proveedores.

Evaluación de proveedores estratégicos

Para la cartera crítica, ejecuta una Auditoría ESG basada en estándares internacionales como Dow Jones Best in Class Indices (DJSI), Carbon Disclosure Project (CDP), principios de

Pacto Global de las Naciones Unidas, normas de la Organización Internacional del Trabajo y estándares de la Iniciativa de Reporte Global (GRI). Esta herramienta evalúa criterios como derechos humanos, prácticas laborales, ambientales, ética y responsabilidad en la cadena de suministro. En el periodo, se evaluó a un total de 181 proveedores significativos.

El **84,6%** de los participantes de la evaluación ESG cuenta con planes de acción.



Las materias propias de la evaluación se relacionan con:

- Ambiental**
- Política y sistema de gestión ambiental.
 - Emisiones y cambio climático.
 - Residuos y circularidad.
 - Eficiencia de agua y energía.
 - Biodiversidad.

- Social**
- Salud y seguridad ocupacional.
 - Inversión social.
 - Diversidad e inclusión.
 - Gestión de trabajadores.
 - Derechos humanos y debida diligencia.

- Gobernanza**
- Gobierno corporativo.
 - Gestión ética y cumplimiento.
 - Gestión de riesgos.
 - Seguridad de la información.
 - Transparencia.



Contratistas, vivero Carlos Douglas, Chile.

Proveedores evaluados bajo criterios de sostenibilidad

NCG 461 (7.2)
GRI (308-1; 414-1)

Categoría	2022	2023	2024	2025
Nacionales				
N° proveedores evaluados en general**	2.130	1.928	834	3.003
N° de proveedores evaluados en sostenibilidad*	1.076	1.082	833	1.890
N° de proveedores Estratégicos con planes de acción***	-	-	187	300
Porcentaje de proveedores evaluados en sostenibilidad respecto del total de evaluados****	51%	56%	100%	63%
Porcentaje de las compras totales del año que corresponde a proveedores analizados bajo criterios de sostenibilidad	46%	36%	10%	28%
Internacionales				
N° proveedores evaluados en general	108	195	50	249
N° de proveedores evaluados en sostenibilidad	56	164	50	209
N° de proveedores Estratégicos con planes de acción	-	-	44	60
Porcentaje de proveedores evaluados en sostenibilidad respecto del total de evaluados	52%	84%	100%	84%
Porcentaje de las compras totales del año que corresponde a proveedores analizados bajo criterios de sostenibilidad	12%	43%	19%	50%
Total				
N° de proveedores evaluados en general	2.238	2.094	884	3.252
N° de proveedores evaluados en sostenibilidad	1.332	1.223	883	2.099
N° de proveedores Estratégicos con planes de acción	-	-	231	360
Porcentaje de proveedores evaluados en sostenibilidad respecto del total de evaluados	60%	58%	100%	65%
Porcentaje de las compras totales del año que corresponde a proveedores analizados bajo criterios de sostenibilidad	40%	37%	11%	30%

Fuente: Gerencia de Relacionamento de Proveedores.
 (*) Los proveedores evaluados con criterios de sostenibilidad son aquellos incluidos en la HAS (Hoja Aceptación de Servicios), que prestan servicios a las áreas Pulp y Madera.
 (**) La reducción en las evaluaciones entre 2022 y 2023 se debe a la diferencia en la cantidad de Hojas de Aceptación de Servicios (HAS) emitidas, que fueron 61.803 y 54.563, respectivamente.
 (***) A partir de 2024, se comienza a contabilizar la nueva categoría llamada "proveedores estratégicos".
 (****) El aumento significativo de proveedores internacionales en sostenibilidad en 2023 se debe, en parte, a la implementación de la auditoría ESG para proveedores estratégicos, un proceso inexistente en períodos anteriores.



Operadora de grúa rotadora, Javiera Peña, planta Valdivia, Chile.



Fernando Marileo, calibrador, faena mecanizada, Chile.

Desarrollo de proveedores locales

NCG 461 (7.2)
GRI (204-1)

El fortalecimiento de la cadena de suministro local constituye un eje estratégico para CMPC, bajo la premisa de que la competitividad de los proveedores territoriales incide directamente en la eficiencia y continuidad operacional de la Compañía. Durante 2025, la gestión priorizó el cierre de brechas

en materias ESG y la incorporación de tecnología para optimizar los niveles de servicio.

En consonancia con dicha estrategia, la quinta versión del Programa de Desarrollo de Proveedores Locales expandió su alcance regional, integrando a 80 empresas de habla hispana (Chile, México y Perú) y 42 de Brasil, logrando duplicar la participación en este último mercado. Ejecutada en alianza con Sidere y Sebrae, la iniciativa se focalizó en la prospección de socios estratégicos para los nuevos proyectos de crecimiento de la compañía.

Un hito relevante del periodo fue la medición de impacto realizada a la cohorte

2022 del programa. Los resultados evidenciaron que más del 40% de las empresas participantes aumentaron sus ventas y lograron cerrar sus brechas de gestión tras dos años de egreso.

En cuanto a la gestión de compras locales, la Compañía superó la meta establecida de un 25%, alcanzando un 27,6% de compra local sobre el total, un logro anticipado respecto a la planificación original. Adicionalmente, se mantuvo el apoyo financiero a las Pymes mediante condiciones de pago a siete días y el acceso a herramientas de factoring (Monkey) con tasas preferenciales, mitigando los efectos de la presión económica del mercado.

Tabla de desempeño Programa de Desarrollo de Proveedores

Indicador	2023	2024	2025
Empresas beneficiadas	100	120	130
Comunidades beneficiadas	31	48	47
Personas impactadas	198	238	263
% de empresas que implementaron planes de mejora	87%	91%	94,4%
% de empresas que incrementaron ventas totales	32%	60,6%	60,2%
% órdenes de compra a proveedores locales sobre compra total	24,3%	25,4%	27,6%

Fuente: Gerencia de Relacionamento Estratégico con Proveedores.

7.3 Comunidades

CASO DESTACADO

Desafío Agua para Chile: 100 proyectos transformando la realidad rural



El programa "Desafío Agua para Chile", una alianza entre CMPC y Desafío Levantemos Chile iniciada en 2019, alcanzó un hito histórico en 2025 **al concretar su proyecto número 100**. Esta iniciativa surgió para abordar la brecha de acceso al recurso hídrico en zonas rurales de las regiones del Biobío y La Araucanía, donde casi la mitad de la población carece de abastecimiento formal.

A través de soluciones de rápida implementación, como la perforación de pozos profundos, instalación de sistemas de distribución y mejora de servicios de Agua Potable Rural (APR), el programa ha beneficiado a más de **5.000 familias en 29 comunas**.

El proyecto número 100 se localiza en la comunidad Ruperito Huenupí, en Collipulli, donde 25 familias accedieron por primera vez a una red de agua propia. Más allá del suministro técnico, esta iniciativa impacta directamente en la dignidad y el desarrollo local, permitiendo el fortalecimiento de huertas y emprendimientos que antes eran inviables por la escasez. Con este modelo de colaboración público-privada, CMPC consolida su rol como actor de desarrollo en sus territorios de operación, transformando una urgencia social en una oportunidad de progreso sostenible para miles de vecinos.

Relación con comunidades

NGC 461 (6.3)
SASB (RR-FM-210a.2)
GRI (413-1)
CMPC (7)

La gestión de la convivencia territorial en CMPC se fundamenta en la construcción de relaciones de confianza mutua y a largo plazo con sus comunidades vecinas. Debido a la presencia de operaciones forestales e industriales en zonas rurales y periurbanas, la Compañía prioriza la conciliación de sus ciclos productivos con las dinámicas sociales y culturales de cada territorio en más de 180 comunas.

En estas comunas, la Compañía mantiene un relacionamiento permanente con las comunidades aledañas a sus operaciones.

A partir de 2025, las iniciativas de relacionamiento profundizaron su aproximación al bienestar con una perspectiva de Ambiciones Sociales, lo cual permite una gestión sofisticada y segmentada en tres niveles de intervención, según la relevancia estratégica de cada zona:

- **Convivencia:** Nivel transversal a todas las operaciones. Su objetivo es asegurar una buena vecindad a través de la mitigación de impactos y la generación de confianza.
- **Desarrollo económico local:** Aplicado en zonas de alta relevancia logística o forestal. Busca dinamizar la economía local, tanto dentro como fuera de la cadena de valor de la compañía.
- **Bienestar territorial:** Implementado en territorios críticos (especialmente complejos industriales), con el fin de mejorar indicadores específicos de calidad de vida.

Para asegurar la sostenibilidad del capital relacional, CMPC aplica un ciclo de

gestión permanente que garantiza la trazabilidad y eficacia de sus acciones:

- 1. Diagnóstico territorial:** Basado en la experiencia de campo y el uso de la Matriz de Bienestar Humano Territorial.
- 2. Administración operativa:** Ejecutada a través de la plataforma tecnológica BOREALIS.
- 3. Medición de impacto:** Evaluación final de los resultados obtenidos en la comunidad.

Este marco estratégico ha permitido transitar desde iniciativas aisladas hacia una gobernanza participativa. Ejemplo de ello son las mesas de trabajo estables y colaborativas en Nacimiento, Villa Mininco y Collipulli, que proyectan la relación con los vecinos a largo plazo.

Durante el período, no se efectuaron procesos de reasentamiento ni consultas comunitarias relacionadas con proyectos de expansión.



Cristóbal Cartes, Parque Pumalal CMPC, Chile.

Marco de Relacionamiento Comunitario



Programas destacados en los ámbitos de creación de valor

<p>Cultura e integración</p> <ul style="list-style-type: none"> Identificación y protección de Áreas de Alto Valor de Conservación Socioculturales. Difusión y extensión cultural. Apoyo a la Medicina Mapuche. 	<p>Bosques y servicios ecosistémicos</p> <ul style="list-style-type: none"> Red de Parques. Bosques recreativos. Productos Forestales no Madereros.
<p>Educación y desarrollo de capacidades</p> <ul style="list-style-type: none"> Becas Construye Futuro. Becas de Excelencia Académica. Campus Nacimiento DUOC UC. 	<p>Ciudades sostenibles y calidad de vida</p> <ul style="list-style-type: none"> Comuna sin Basura. Fondos CMPC. Inversión en Infraestructura Comunitaria.
<p>Emprendimiento y convivencia productiva</p> <ul style="list-style-type: none"> Primeros Pueblos. Viveros del Lleulleu. Rutas turísticas. 	<p>Acceso al agua y saneamiento</p> <ul style="list-style-type: none"> Desafío Agua. Identificación y protección de Áreas de Alto Valor de Conservación por Servicios del Bosque (Agua). Softys Contigo.

Relacionamiento con pueblos indígenas

GRI (2-23; 411-1)
CMPC (8)

La Compañía resguarda los derechos de los pueblos originarios mediante su Política de Derechos Humanos, alineada con el Convenio 169 de la Or-

ganización Internacional del Trabajo (OIT) y las certificaciones FSC y PEFC, vinculándose con más de 600 comunidades de pueblos indígenas. La gestión se basa en un análisis integral de programas con evaluaciones técnicas y sociales, junto a un protocolo de interacción con autoridades ancestrales que prioriza el diálogo y la participación comunitaria en proyectos de beneficio mutuo.

En el 2025 la inversión total destinada al desarrollo de comunidades indígenas fue de USD 3.255.386, en iniciativas como Fondo CMPC, Becas Construye Futuro, Primeros Pueblos, viveros LLeu-LLeu y Kiufy Kimun, entre otras.

Durante el periodo informado no se registraron casos de vulneración a los derechos humanos de los pueblos originarios.

Hectáreas de bosques de la Compañía con significación indígena

SASB (RR-FM-210a.1)

Categoría	2024	2025
Bosques propios (ha)	1.961	1.961
Bosques arrendados (ha)	776	776
Bosques administrados (ha)	0	0
Total	2.737	2.737

Fuente: Gerencia de Asuntos Corporativos y Sostenibilidad.



María Nancuán, artesana en cestería de Primeros Pueblos, Toltén, Chile.



Artesanos en madera, padre e hijo Iván y Filemón González, Primeros Pueblos, Loncoche, Chile.

Aporte local

GRI (203-1)

La inversión social de CMPC se focaliza en proyectos que generan valor compartido, abordando desafíos territoriales alineados a los ámbitos de creación de valor del marco de relacionamiento comunitario, como por ejemplo:

- **Educación y desarrollo de capacidades:** El Campus CMPC Duoc UC en Nacimiento celebró la titulación de sus primeros 126 alumnos técnicos profesionales. Adicionalmente, se concretó la inserción laboral de 19 egresados en plantas de la Compañía, consolidando el modelo de formación dual y movilidad social.

- **Emprendimiento y convivencia productiva (Primeros pueblos):** El programa inauguró una tercera tienda

en el Mall El Trébol de Concepción. La iniciativa impactó a 250 emprendedores, alcanzando ventas por CLP 400 millones, beneficiando directamente a artesanos locales.

- **Bosques y servicios ecosistémicos (Bosque Vivo):** La red de parques finalizó su etapa de construcción, recibiendo más de 80.000 visitantes en 2025. Estos espacios promueven el turismo, el deporte y la educación ambiental en predios de la Compañía.



Evaluación de impacto/resultados

Durante 2025, se evaluaron cinco programas sociales con el apoyo de consultores externos, utilizando metodologías de evaluación lógica y de resultados. Los programas evaluados fueron: Red de Parques, Desafío Agua, Bosques Recreativos, Becas Construye Futuro y Preuniversitario.

La evaluación del programa Construye Futuro, realizada por una consultora externa mediante entrevistas, encuestas y el análisis de bases del Ministerio de Educación, mostró un impacto significativo en la trayectoria educativa de los becados. Destacan un aumento cercano al 9% en la tasa de titulación y una reducción de alrededor del 6% en la deserción durante el primer año en los becados.



Damaris Sandoval, estudiante Técnico en Enfermería en Campus Nacimiento CMPC Duoc UC.

Inversión y aportes sociales

GRI (201-1; 415-1)
CMPC (11)

Los aportes sociales son categorizados en base a Dow Jones Best-in-Class Indices, Business for Societal Impact (B4SI) y el marco de relacionamiento comunitario, para distinguir la contribución monetaria al debate público de los diferentes tipos de contribución social al territorio.

El total de contribución social fue de USD 27.397.853, distribuidos en inversión comunitaria, donaciones caritativas e iniciativas comerciales. Por otro lado, se destinaron USD 1.520.103 a gremios, think tanks, universidades y otras instituciones.

Fundación CMPC

GRI (413-1)

Durante 2025, la **Fundación CMPC*** profundizó su contribución al desarrollo territorial, actuando en consonancia con los principios de sostenibilidad de la Compañía, con una inversión en los programas propios de la fundación* de USD 3,6 millones. La madurez alcanzada por sus programas permitió evolucionar el modelo de gestión, transitando desde la intervención operativa directa hacia la instalación de capacidades locales, propiciando que las iniciativas logren autonomía y perduren en el largo plazo.



FibraLab, Los Ángeles, Chile.

* Para más detalle: <https://www.fundacioncmpc.cl/>

08

Agentes de transformación



8.1 Colaboradores, habilitantes de la excelencia

NGC 461 (5.1.1; 5.1.2; 5.1.4; 5.2; 5.3; 5.6)
GRI (2-7; 405-1)

Radiografía 2025

27.117 Colaboradores totales

27 Nacionalidades	25,07% Mujeres en la organización	2,01% Personas con discapacidad
19,05% Colaboradores menos de 30 años	35,65% Colaboradores entre 30 y 40 años	29,77% Personas con más de 12 años de antigüedad
1.303 Personas ascendidas	0,43 Tasa de accidentabilidad	

Número de colaboradores por año

SASB (RT-CP-000.C)

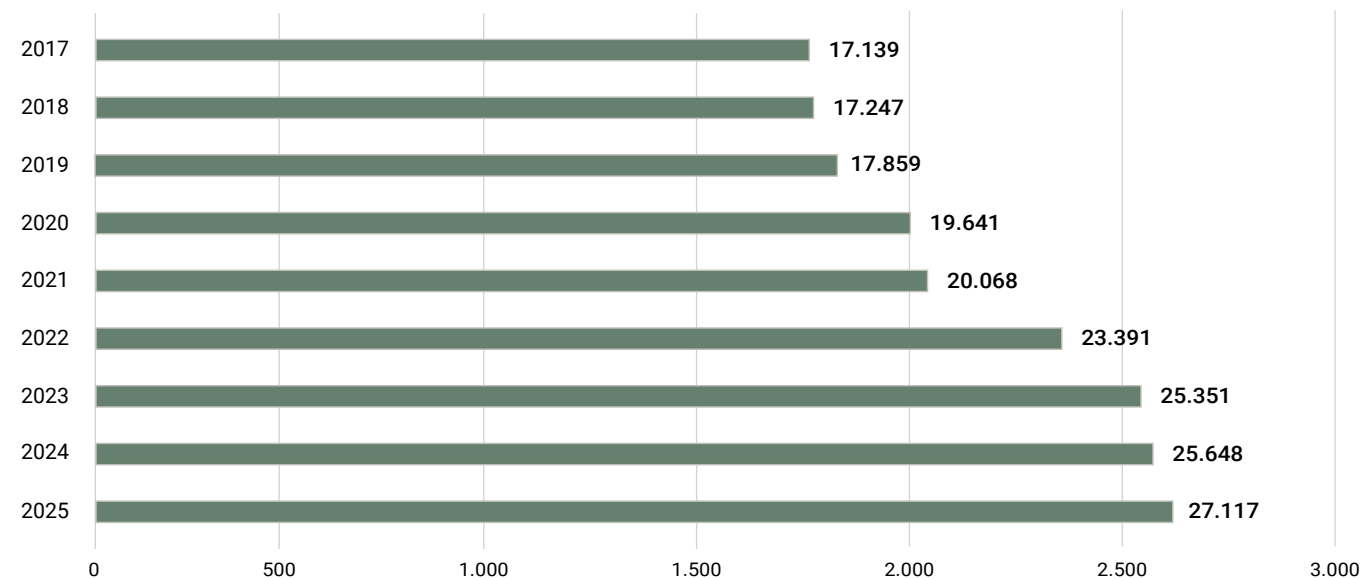

Colaboradores por categoría laboral y sexo

NGC 461 (5.1.1)

Categoría	CMPC	2025				
		Hombre	Mujer	Total	% Hombre	% Mujer
Alta Gerencia	Ejecutivos y gerentes	47	22	69	68,12%	31,88%
Gerencia		477	164	641	74,41%	25,59%
Jefatura		1.547	523	2.070	74,73%	25,27%
Fuerza de venta	Profesionales y técnicos	734	625	1.359	54,01%	45,99%
Administrativo		389	255	644	60,40%	39,60%
Otros profesionales		3.481	2.083	5.564	62,56%	37,44%
Otros técnicos		3.238	884	4.122	78,55%	21,45%
Auxiliar	Operario	2.693	746	3.439	78,31%	21,69%
Operario		7.713	1.496	9.209	83,76%	16,24%
Total		20.319	6.798	27.117	74,93%	25,07%

Fuente: VP Personas y Organización.



Colaboradores según nacionalidad 2025

NGC 461 (5.1.2)

País	Cantidad
Argentina	1.309
Bolivia	14
Brasil	8.028
Chile	9.787
Colombia	758
Cuba	7
Ecuador	247
España	4
Estados Unidos	188
Finlandia	2
Haití	16
México	4.359
Paraguay	8
Perú	1.762
República Dominicana	5
Uruguay	290
Venezuela	306
Otros países	27
Total	27.117

Fuente: VP Personas y Organización.



Planta Cordillera, Chile.

Tipo de contrato laboral según género en 2025

NGC 461 (5.2)

Categoría	Hombres	Mujeres	Total	% Hombres	% Mujeres
Contrato indefinido	19.575	6.458	26.033	96,34%	95,00%
Contrato a plazo fijo	744	340	1.084	3,66%	5,00%
Total	20.319	6.798	27.117	100,00%	100,00%

Nota: Durante 2025, no existieron contrataciones por obra/faena ni honorarios.
Fuente: VP Personas y Organización.

Tipo de jornada y adaptabilidad según género en 2025

NCG 461 (5.3)

Categorías	Hombres	Mujeres	Total	%
Jornada media	17	41	58	0,21%
Jornada completa	20.302	6.757	27.059	99,78%
Total	20.319	6.798	27.117	100%
Acogidos a adaptabilidad laboral	36	78	114	0,42%
Acogidos a teletrabajo a tiempo parcial	1.931	1.568	3.499	12,90%
Acogidos a teletrabajo a tiempo completo	8	11	19	0,07%
Sin adaptabilidad	18.344	5.141	23.485	86,60%
Total	20.319	6.798	27.117	100%

Fuente: VP Personas y Organización.

Diversidad e inclusión

NCG 461 (3.1.vi; 3.1.vii; 5.4.1)
NIIF S1.51 (a; b; c; d; e; f; g)
CMPC (12)

La organización promueve un ecosistema cultural focalizado en el factor humano, en el cual el respeto, la colaboración, el coraje y la integridad operan como ejes rectores. Dicho marco valórico sustenta la **Política de Diversidad e Inclusión** instaurada en 2019, directriz de la cual emanan los protocolos destinados a custodiar la igualdad de oportunidades durante la totalidad del ciclo profesional.

La encuesta de compromiso funciona como diagnóstico anual, cuyos hallazgos direccionan la actualización de la estrategia de gestión de personas. En convergencia con estos principios, las metas de equidad modulan los procesos de atracción de talento, resguardando la pluralidad de la dotación.

Durante 2025, esta gestión se materializó en programas tácticos de integración sociolaboral, destacando la formación de **70 mujeres** en el proyecto Power of Women (POW) Pioneras, con el objetivo de fortalecer las competencias de las participantes y fomentar su crecimiento profesional dentro de la Compañía en el mediano plazo.

CMPC logró avanzar en la participación de mujeres tanto en la dotación como en cargos de liderazgo. No obstante, diversos desafíos en la implementación de iniciativas impidieron alcanzar la meta establecida para 2025. Este resultado abre una oportunidad para profundizar en los proyectos que han demostrado mayor impacto y focalizar esfuerzos en las acciones más efectivas. Ante este escenario, la Compañía ha extendido el plazo de cumplimiento de las metas hasta el año 2030, con el fin de asegurar el progreso hacia los compromisos asumidos.

Meta de aumento en la dotación de mujeres:

Alcanzar un 25% de su dotación compuesta por mujeres para el 2030

CMPC (12)

Categorías	2019	2020	2021	2022	2023	2024	2025	Meta 2030
Desempeño	13,7%	14,2%	15,4%	17,4%	19,0%	19,4%	19,4%	25,0%
Variación anual		0,5%	1,7%	3,7%	1,6%	0,4%	0,0%	11,30%

Nota: La meta incorpora a los negocios de Celulosa y Biopackaging, no contempla a Softys.

Meta aumento de proporción de mujeres en cargos de liderazgo:

Tener un 30% de las posiciones de liderazgo cubiertas por mujeres al 2030

CMPC (12)

Categorías	2019	2020	2021	2022	2023	2024	2025	Meta 2030
Desempeño	15,9%	15,2%	17,4%	21,3%	24,6%	24,5%	23%	30,0%
Variación anual		-0,6%	2,5%	5,4%	3,3%	-0,1%	-2%	14,10%

Nota: La meta incorpora a los negocios de Celulosa y Biopackaging, no contempla a Softys.

Brecha salarial

NCG 461 (5.4.2)

El pilar de talento de la Estrategia 2030 formaliza la adhesión corporativa a los principios de diversidad e inclusión mediante la aplicación de la **Política de Diversidad e Inclusión**. En el ámbito de la igualdad retributiva, se utilizan sistemas de valoración de posiciones y arquitecturas de bandas salariales con el objeto de conferir imparcialidad técnica a las compensaciones. Por su parte, el escrutinio anual de la dispersión de ingresos activa los protocolos de corrección frente a la detección de eventuales asimetrías.



Softys Puente Alto, Chile.

Media de la brecha salarial, según categorías laborales

NCG 461 (5.4.2)

Categoría laboral	2023	2024	2025
Alta Gerencia	63,66%	76,10%	78,35%
Gerencia	85,81%	99,81%	91,01%
Jefatura	90,57%	92,64%	96,41%
Administrativo	107,83%	100,50%	105,68%
Fuerza de venta	83,57%	96,97%	91,14%
Otros profesionales	88,10%	88,62%	95,20%
Otros técnicos	82,73%	90,53%	90,48%
Operario	80,57%	74,59%	74,49%
Auxiliar	70,33%	71,86%	82,60%

Fuente: VP Personas y Organización.

Mediana de la brecha salarial, según categorías laborales

NCG 461 (5.4.2)

Categoría laboral	2023	2024	2025
Alta Gerencia	67,65%	86,44%	82,66%
Gerencia	80,70%	99,54%	100,40%
Jefatura	91,48%	95,85%	99,31%
Administrativo	160,59%	93,12%	100,94%
Fuerza de venta	70,45%	87,65%	85,58%
Otros profesionales	83,55%	88,06%	96,77%
Otros técnicos	76,55%	83,33%	90,93%
Operario	87,10%	74,85%	77,66%
Auxiliar	76,03%	66,15%	86,43%

Fuente: VP Personas y Organización.

Inclusión

La gestión de la inclusión de personas con discapacidad se rige por un modelo corporativo aplicable a la totalidad de las instalaciones productivas. Este proceso adopta un enfoque personalizado, evaluando la adecuación funcional del puesto y las características del entorno laboral para cada caso específico.

CMPC avanzó en sus iniciativas de inclusión, alcanzando un 1,3% frente a la meta de 2,5% al 2025, sin embargo, algunos desafíos en la implementación impidieron cumplir el objetivo, lo que planteó la necesidad de reforzar las acciones más efectivas, por lo que se extiende la meta a 2030.



Meta de aumento de personas con discapacidad:

Alcanzar un 2,5% de la dotación con personas con discapacidad al año 2030.

CMPC (12)

Categorías	2019	2020	2021	2022	2023	2024	2025	Meta 2030
Desempeño	1,4%	1,3%	1,3%	1,2%	1,1%	1,5%	1,3%	2,5%
Variación anual		-0,1%	0,1%	-0,2%	-0,1%	0,4%	-0,2%	1,1%

Nota: La meta incorpora a los negocios de Celulosa y Biopackaging, no contempla a Softys.
Fuente: VP Personas y Organización.

Gestión de inclusión

Desglose personas con discapacidad por año

NCG 461 (5.1.5)

Categoría	2022	2023	2024	2025
Personas con discapacidad	388	386	499	546
Porcentaje de personas con discapacidad	1,66%	1,52%	1,95%	2,01%

Fuente: VP Personas y Organización.

Claudia Vargas, auxiliar general, Chimolsa, Chile.



8.2 Talento y bienestar

Desarrollo de capacidades y liderazgo

NCG 461 (5.8.ii; 5.8.iii)

Con el objetivo de potenciar el talento organizacional, la Compañía cuenta con el programa **LiderazGo**, diseñado para fortalecer las capacidades de liderazgo adaptadas a cada nivel jerárquico, desde supervisores hasta gerentes de planta.

En 2025 el programa completó su ciclo con más de 1.400 líderes formados en un marco cultural común y se centró en integrar prácticas alineadas con el sistema de gestión Best, fomentando una cultura de dirección efectiva y estratégica. El programa se estructura sobre los siguientes pilares:

- Conectar con un propósito común.
- Poner a las personas en el centro.
- Construir excelencia de negocio.
- Conducir el crecimiento sostenible.
- Desarrollar el talento.

Ejes de formación

NCG 461 (5.8.iv)
GRI (404-2)

Para integrar la gestión del talento y fortalecer las capacidades de los equipos, CMPC ha definido **cuatro ejes formativos**. Estos contenidos se encuentran disponibles para todos los colaboradores a través del portal Mi Fibra y cubren las siguientes dimensiones:

- **Certificaciones:** Enfocado en el cum-

plimiento de estándares normativos y procesos de auditoría.

- **Conducta:** Orientado al desarrollo de liderazgo, cultura, clima laboral y gestión del desempeño.

- **Funcional y técnico:** Centrado en el desarrollo de habilidades técnicas y

proyectos específicos que responden a las necesidades operativas.

- **Método:** Agrupa acciones formativas articuladas para potenciar objetivos comunes, la eficiencia de procesos y la mejora continua.



Pía Alejandra Maldonado, operadora de terreno de la línea de final, planta Santa Fe, Chile.

Programas de capacitación

NGC 461 (5.8.iv)

Programa	Descripción
BEST	Se impartieron dos módulos transversales orientados a profundizar el dominio conceptual y la aplicación práctica de las herramientas de esta metodología de excelencia operacional.
Ciberseguridad	La capacitación dirigida a supervisiones y administrativos proveyó competencias para la detección temprana y neutralización de amenazas digitales.
Modelo operativo de P&O	Plan de transición que acompaña la movilidad interna en las Vicepresidencias, habilitando a los colaboradores en los procesos troncales y las habilidades específicas de sus nuevos cargos.
Programa de idiomas	Es una estrategia global que adjudica recursos formativos, desde autogestión hasta inmersión, en función estricta de la criticidad operativa del rol.
Upskilling	Iniciativa que especializó perfiles técnicos mediante rutas de aprendizaje en análisis y gestión de datos, sintonizando las competencias con la innovación tecnológica.
Project Management	Iniciativa conducida por la Gerencia de TI para materializar la transición operativa desde la gestión de proyectos hacia una lógica centrada en los productos. El ciclo sistematizó la planificación y el uso eficiente de recursos mediante metodologías ágiles, priorización de backlogs y diseño de roadmaps, con el fin de optimizar el desarrollo de innovaciones.
Rutas de carrera especialista	Estrategia focalizada en las áreas de tecnología, competitividad de fábricas y medio ambiente, orientada a estipular las competencias técnicas indispensables. Sobre la base del diagnóstico de brechas, se coordinan planes de entrenamiento individualizados que integran tendencias de mercado y estándares de vanguardia para afianzar la especialización del capital humano.

Capacitación de colaboradores

NGC 461 (5.8.ii)



Promedio anual de horas de formación por categoría laboral 2025

NGC 461 (5.8.iii)
GRI (404-1)

Categorías laborales		2025		
CMF	CMPC	Hombre	Mujer	Total
Alta Gerencia	Ejecutivos y gerentes	128,44	78,75	112,59
Gerencia		55,39	36,55	50,57
Jefatura		53,72	56,00	54,30
Fuerza de venta	Profesionales y técnicos	25,74	17,92	22,15
Administrativo		30,40	22,50	27,27
Otros profesionales		24,29	16,36	21,32
Otros técnicos		26,72	25,35	26,42
Auxiliar	Operario	25,64	11,29	22,53
Operario		37,84	22,89	35,41
Total de horas de capacitación		33,38	22,53	30,66

Fuente: VP Personas y Organización.

NGC 461 (5.8.i)

Se destinaron USD **4.268.937** en procesos de capacitación, representando **0,06%** de los ingresos anuales.



Rodrigo Torres, operador papeles, planta Cordillera, Chile.

Atracción y retención de talento

CMPC gestiona la captación de talento profesional a través de su portal digital, redes sociales y el programa de prácticas Mi Primer Papel, fortaleciendo además su vinculación con el sector académico. En el plano internacional, la compañía avanza en la estandarización de sus procesos de gestión en la filial estadounidense Powell Valley, proceso que se desarro-

lla en paralelo a la modernización tecnológica y al aumento de la capacidad productiva de dicha planta.

Planes de sucesión

NGC 461 (3.6.xi)

CMPC implementa el modelo Talent Review para la gestión estratégica de su capital humano, utilizando la matriz 9-box como herramienta central para medir simultáneamente el desempeño actual y el potencial de crecimiento. A través de la integración de evaluaciones de metas anuales y diagnósticos

de liderazgo, la compañía logra identificar con precisión los perfiles idóneos para funciones críticas y posiciones de mando. Esta metodología permite estandarizar las decisiones sobre planes de sucesión, capacitación y retención, asegurando que el desarrollo del estamento supervisor y la alta dirección esté plenamente alineado con los objetivos estratégicos de la organización.

- **Desempeño:** Cumplimiento de objetivos anuales y competencias organizacionales.
- **Potencial:** Medición de capacidades de aprendizaje (learning agility), liderazgo, compromiso y aspiración de crecimiento.

Rotación

(GRI 401-1)

Se detallan a continuación las tasas de movilidad y los indicadores de rotación registrados por la Compañía:

Tasa histórica de rotación desglosada por género y rango etario

Categoría		2021	2022	2023	2024	2025
Rotación por género	Mujeres	25,0%	24,34%	23,16%	28,52%	26,36%
	Hombres	18,9%	18,92%	17,31%	18,58%	19,17%
	Total	20,0%	19,95%	18,53%	20,78%	20,89%
Rotación por rango etario	Menor de 30	35,7%	34,33%	29,80%	36,03%	32,74%
	Entre 30 y 60	16,1%	15,99%	15,11%	16,73%	17,79%
	Mayor a 60	13,6%	19,04%	23,44%	21,49%	20,04%
	Total	20,0%	19,95%	18,53%	20,78%	20,89%

Fuente: VP Personas y Organización.



Diego Seguel, operador de blanqueo, Carla Cabello, ingeniera de procesos de la línea de pulpa y Jaime Contreras, operador de blanqueo, planta Santa Fe, Chile.

Evaluación de desempeño

GRI (404-3)

El modelo de evaluación de desempeño de CMPC tiene como propósito optimizar el trabajo de los equipos, fortalecer capacidades y asegurar la alineación estratégica con la organización. Actualmente, este sistema se

aplica a todos los colaboradores con rol de supervisión y se estructura bajo una ponderación de 60% desempeño y potencial y 40% resultados del negocio.

Dentro de los resultados de negocio, se mide el Return on Invested Capital (ROIC) y un componente de sostenibilidad (10% del total), vinculado directamente a algunas de las metas de la Estrategia 2030.

El proceso se desarrolla en etapas clave: comienza con la autoevaluación y evaluación de jefaturas (noviembre-diciembre), seguido de las calibraciones (enero). Posteriormente, se realiza la retroalimentación y fijación de objetivos (febrero-marzo), finalizando con las sesiones de seguimiento a mitad de año (julio-agosto).

Colaboradores que reciben evaluación periódica de desempeño y desarrollo profesional

GRI (404-3)

Categoría		2022	2023	2024	2025
Número de evaluados por género	Mujeres	2.431	2.890	3.127	2.583
	Hombres	7.799	7.165	6.281	5.009
	Total	10.230	10.055	9.408	7.592
Porcentaje de evaluados por género	Mujeres	23,76	53,03	33,24%	38,00%
	Hombres	76,24	36,00	66,76%	24,65%
	Total	43,73%	39,66%	36,69%	28,00%

Fuente: VP Personas y Organización.

Bienestar laboral

Beneficios

NCG 461 (5.8)
GRI (401-2)

CMPC ofrece un plan de beneficios adaptado al tipo de contrato de cada colaborador, estructurado en cuatro pilares fundamentales:



Conciliación Trabajo-Familia:

Iniciativas de recreación, gestión del estrés y cuidado de la salud física y mental para el colaborador y su familia.

Calidad de vida:

Acceso a convenios, descuentos en recreación y programas de capacitación (preuniversitarios, idiomas, entre otros).

Salud y seguros:

Enfoque preventivo, planes complementarios y coberturas de seguros de vida.

Seguridad financiera:

Asesoramiento en ahorro, inversiones y pagos.

Beneficios para personas con contratos indefinidos:

La propuesta de valor de trabajar en CMPC se profundiza en aspectos clave:

- **Protección:** Esquema que incluye seguros de vida, salud complementaria y cobertura por incapacidad e invalidez. Adicionalmente, se integra la campaña preventiva anual de vacunación antigripal.
- **Bienestar integral:** Acceso a beneficios para la promoción de la salud emocional, social y financiera, complementado con atención psicológica gratuita y servicio de alimentación en instalaciones. Se incorporaron en 2025 el Plan de Retiro Senior, préstamos de emergencia sin intereses y beneficios asociados a hitos de vida (regalos de nacimiento, navidad y cumpleaños).
- **Flexibilidad:** Modalidades de trabajo híbrido o remoto según la naturaleza del cargo. Se suman en 2025 el beneficio de Flex Time exclusivo para el rol de supervisor, medio día libre por cumpleaños y permiso parental voluntario.
- **Apoyo educativo:** Asignaciones escolares destinadas a hijos de colaboradores que demuestren excelencia académica.

Alianzas estratégicas: Acceso a descuentos exclusivos en jugueterías, cementerios, gimnasios, telefonía, educación superior, preuniversitarios y seguros voluntarios.

Número de denuncias de acoso laboral, sexual y violencia en el trabajo en 2025

NCG 519 (5.5)

Categoría	Número de denuncias ante la organización			Número de denuncias ante la Dirección del Trabajo		
	Hombres que denunciaron	Mujeres que denunciaron	Anónima	Hombres que denunciaron	Mujeres que denunciaron	Anónima
Denuncias acoso laboral (Ley n° 21.643)	16	12	15	0	1	0
Denuncias acoso sexual (Ley n° 21.643)	1	11	3	0	2	0
Denuncias violencia en el trabajo (Ley n° 21.643)	4	1	5	0	0	0
Total	21	24	23	0	3	0

Nota: El número de denuncias informado de Softys solo corresponde a Chile, por la aplicación de las leyes correspondientes. En el resto de los países se recibieron 61 denuncias, lo que da un total de 129 denuncias comentadas previamente.
Fuente: VP Legal y Compliance.

Prevención y gestión del acoso laboral, sexual y violencia en el trabajo

NCG 461 (5.5)

La gobernanza opera como un imperativo ético en CMPC, principio que inspira la gestión diaria y se materializa en un marco normativo diseñado para detectar y erradicar conductas de acoso o violencia. Este compromiso con la dignidad laboral se estructura a través de los siguientes instrumentos rectores:

- **Código de Ética:** Define el respeto como el vector fundamental que orienta la conducción de los negocios.
- **Reglamentos Internos de Orden, Higiene y Seguridad:** Regula las condiciones para propiciar un trato deferente y compatible con la dignidad de las personas.
- **Protocolo de Prevención, Investigación y Sanción:** Mecanismo focalizado en garantizar entornos seguros mediante la prevención del acoso sexual, laboral y la violencia, integrando la perspectiva de género.
- **Política de Derechos Humanos:** Establece el compromiso corporativo con las garantías fundamentales inherentes a todo individuo, sin distinción alguna.

La línea de denuncias representa el conducto formal para reportar irregularidades bajo estándares de confiden-

cialidad y resguardo al denunciante. El procedimiento contempla indagatorias ejecutadas por expertos, cuya resolución determina las sanciones ante la comprobación de los hechos.

En paralelo, la entrada en vigencia de la Ley N° 21.643 motivó, durante 2025, la adecuación del Código de Ética y del Reglamento Interno, integrando las directrices del protocolo preventivo. Esta actualización normativa convergió con la campaña global El respeto es parte de nuestra fibra, estrategia que mediante talleres y capacitación digital profundizó la cultura de prevención frente al acoso y la violencia laboral.

En términos de resultados, el sistema gestionó un total de **129** denuncias de acoso laboral, sexual y violencia en el trabajo. Del universo recibido, el **80,62%** derivó en un proceso de investigación, resultando al 31 de diciembre en **49** casos resueltos, 11 en investigación y 44 definidos como admisibles pero no comprobables.



Capacitación en acoso

NCG 461 (5.5)

2.226 (8,2% de la dotación total)

personas capacitadas en el protocolo de prevención de acoso sexual, laboral y violencia en el trabajo y del procedimiento de investigación y sanción al que quedan sometidas dichas conductas.



Ivette Arroyo, planta Laja, Chile.

La implementación del programa de capacitación sobre acoso laboral, sexual y violencia opera bajo una modalidad mixta. La instrucción se distribuye digitalmente a través del portal Mi Fibra y mediante sesiones presenciales en las plantas productivas. Este plan de formación se alinea con la **Política de Diversidad e Inclusión*** para abordar el marco legal y cultural de las conductas indebidas, enfatizando el

uso de la Línea de Denuncias como el canal formal de gestión.

Permiso postnatal

NCG 461 (5.7)
GRI (401-3)

En materia de licencias parentales, los permisos de maternidad observan la legislación de cada país, mientras que

la licencia paternal integra un criterio de corresponsabilidad. Esta medida concede cinco días adicionales al legal, o el tiempo requerido para completar un ciclo de 10 días de descanso.

Uso de permisos de posnatal por país y sexo durante 2025

País / Género	Personas con derecho al permiso			Personas que hicieron uso del permiso		
	Hombre	Mujer	Total	Hombre	Mujer	Total
Argentina	7	13	20	7	13	20
Brasil	162	69	231	162	69	231
Chile	130	131	261	130	131	261
Colombia	21	13	34	21	13	34
Ecuador	0	4	4	0	4	4
Estados Unidos	1	1	2	1	1	2
México	2	40	42	2	40	42
Perú	41	23	64	41	23	64
Uruguay	0	6	6	0	6	6
Total	364	300	664	364	300	664

Fuente: VP Personas y Organización.

* Para más información visite: <https://www.cmpc.com/assets/uploads/2023/07/Politica-de-Diversidad-e-Inclusion-2021.pdf>

8.3 Salud y seguridad ocupacional

Sistema de Gestión de Salud y Seguridad en el Trabajo (SSO)

NCG 461 (5.6)
GRI (403-1)

La gestión preventiva de CMPC se estructura mediante un sistema de salud y seguridad laboral cubriendo a los colaboradores directos y empresas contratistas. La operación basa sus protocolos en estándares internacionales, específicamente la norma ISO 45001:2018, la cual permite identificar, evaluar y gestionar los riesgos ocupacionales bajo una lógica de mejora continua y profundización cultural. Este sistema se organiza en torno a cinco ejes estratégicos:

- Gobernanza y liderazgo
- Estándares técnicos
- Gestión de contratistas

- Cumplimiento regulatorio
- Gobernanza y liderazgo
- Estándares técnicos
- Gestión de contratistas
- Cumplimiento regulatorio
- Condiciones de infraestructura y tecnología

Condiciones de infraestructura y tecnología:

En el plano regulatorio, la Compañía da cumplimiento a la legislación del país donde opera. En el caso de Chile responde a las disposiciones del Decreto Supremo N° 44, normativa que exige mecanismos para prevenir riesgos laborales y garantizar la protección de los trabajadores.

En consistencia con este marco normativo, la organización despliega su Política Corporativa de Seguridad y Salud en el Trabajo, documento vigente cuya difusión se extiende a todas las plantas, reuniones de equipos y procesos de inducción, asegurando su disponibilidad en todas las instalaciones.

En agosto de 2025, dos patrulleros forestales que prestaban servicios en un predio de CMPC en la comuna de Victoria, Región de La Araucanía, fueron atacados a disparos por desconocidos. En el hecho, uno de los trabajadores falleció y otro resultó herido de gravedad.

CMPC expresó su pesar por el ataque y manifestó su apoyo a las familias de las personas afectadas. El ataque fue condenado por gremios del sector forestal y por diversas organizaciones, y se informó que las autoridades están evaluando la aplicación de la legislación vigente en el marco de la investigación.

Este atentado forma parte de un contexto de violencia rural más amplio en la macrozona sur de Chile, donde se han registrado incidentes contra trabajadores y activos vinculados a actividades forestales y productivas en años recientes.

Para CMPC la salud y seguridad es un tema prioritario, por lo que destina permanentemente recursos para garantizarlas.

Información sobre sistema de gestión de salud y seguridad

GRI (403-8)

Trabajadores propios	Pulp		Biopackaging		Maderas		Softys		Corporativo	
	Nº	% del total	Nº	% del total	Nº	% del total	Nº	% del total	Nº	% del total
Cubiertos por el sistema de salud y seguridad	2.541	100%	4.399	100%	2.289	100%	s/i	100%	750	100%
Cubiertos por el sistema de salud y seguridad, sujeto a auditoría interna	2.541	100%	4.399	100%	2.289	100%	s/i	100%	750	100%
Cubiertos por el sistema de salud y seguridad, sujeto a auditoría o certificación por parte de un tercero	1.349	53%	290	7%	2.289	100%	1.916	14%	0	0%

Nota: Este indicador no aplica para las plantaciones de CMPC.
Fuente: Gerencia de Medioambiente, Salud y Seguridad

Seguridad en la cadena de suministro

GRI (403-5; 403-8)

La prevención de riesgos extiende su alcance a las empresas de servicios mediante el Reglamento Especial de Seguridad y Salud para Empresas Contratistas (RESECCO). Este instrumento normativo establece los estándares de homologación y desempeño requeridos para operar en las instala-

ciones de CMPC. El proceso de acreditación verifica el cumplimiento de las obligaciones laborales y de seguridad previo al inicio de cualquier contrato, integrando los resultados de la fuerza laboral contratista al monitoreo global de accidentabilidad de la Compañía.

Información sobre sistema de gestión de salud y seguridad en la cadena de suministro

GRI (403-8)

Personas externas que trabajan bajo control operativo de la empresa	Pulp		Biopackaging		Maderas		Softys		Corporativo	
	Nº	% total	Nº	% total	Nº	% total	Nº	% total	Nº	% total
Cubiertos por el sistema de salud y seguridad	10.092	100%	5.821	100%	2.129	100%	s/i	100%	115	100%
Cubiertos por el sistema de salud y seguridad, sujeto a auditoría interna	10.092	100%	5.821	100%	2.129	100%	s/i	100%	0	0%
Cubiertos por el sistema de salud y seguridad, sujeto a auditoría o certificación por parte de un tercero	7.739	76%	681	12%	2.129	100%	734	21%	0	0%

Nota: Este indicador no aplica para las plantaciones de CMPC.
Fuente: Gerencia de Medioambiente, Salud y Seguridad



Sara Gutiérrez, planta Santa Fe, Chile.

Comités Paritarios e identificación de riesgos en SSO

GRI (403-2; 403-4; 403-7)

La identificación oportuna de peligros y la evaluación de riesgos constituyen pilares fundamentales para prevenir eventos no deseados y disminuir la exposición laboral. En este marco, los trabajadores de la Compañía disponen de absoluta libertad y son constantemente estimulados a reportar incidentes o condiciones inseguras a su jefatura directa o a los Comités Paritarios, organismos que canalizan el diálogo

preventivo sin riesgo de represalias. Para sistematizar este proceso, la organización implementa herramientas de reporte digital y mecanismos de detección de faenas —como la *tarjeta por la vida*— ante riesgos no controlados. Respecto a la gestión técnica, las distintas unidades de negocio aplican metodologías de identificación adaptadas a sus procesos específicos:

Línea de negocio	Metodología de identificación
Pulp	Utiliza matrices de identificación y evaluación de riesgos (MIPER) con revisión anual. El control se sustenta en Observaciones Preventivas de Seguridad (OPS), Inspecciones Preventivas (IPS) y Confirmaciones de Procesos (CdP).
Bosques	Opera mediante el Índice de Práctica Segura (IPS) y la Observación de Práctica Segura (OPS). El monitoreo de seguridad se gestiona a través de un dashboard digital que centraliza los datos levantados por las áreas.
Maderas	La operación se rige por los estándares del sistema de gestión certificado bajo la norma ISO 45001. El seguimiento del desempeño contempla ciclos de revisión mensual a nivel de gerencias, subgerencias y áreas, mecanismo diseñado para gestionar la resolución efectiva de los hallazgos detectados.
Biopackaging	La detección de amenazas y evaluación de riesgos se ejecuta mediante protocolos técnicos liderados por equipos multidisciplinarios. Esta dinámica permite la actualización sistemática de las matrices de control y la implementación de iniciativas orientadas a elevar los estándares de seguridad.
Softys	Utiliza los lineamientos del Sistema de Gestión de Cuidados Softys (SIGECUS), empleando la matriz MIPER como herramienta central. Su elaboración integra al personal de área y requiere la aprobación formal de las jefaturas.



Parte del Comité Paritario de Higiene y Seguridad de planta Santa Fe, Chile.

Formación en salud y seguridad

GRI (403-5)

El plan de capacitación corporativo centra sus objetivos en la sensibilización de la fuerza laboral para la mitigación y eliminación de riesgos operacionales. Durante el periodo 2025, la formación se consolidó como un eje de gestión transversal, materializado a través de programas de entrenamiento con foco en control de riesgos,

cumplimiento legal, capacitación de líderes dentro del Programa LiderazGo.

En el ámbito de la respuesta ante emergencias, la instrucción incluyó el manejo de extintores y la implementación de tecnologías de realidad aumentada para la enseñanza de técnicas de reanimación cardiopulmonar (RCP) y uso de desfibriladores.

Indicadores de capacitación en salud y seguridad por año

Categorías	2025
Número de capacitados en seguridad	22.640
Porcentaje de la dotación capacitada	94,7%
Horas promedio de capacitación por persona	18
Número de estándares de seguridad	417
Número de observaciones preventivas	574.924



Jaime Núñez, maquinista, planta Buin, Chile.

Gestión de incidentes

NCG 461 (5.6)
GRI (403-9; 403-10)

El proceso de gestión de incidentes establece los protocolos para el reporte, investigación y análisis de eventos no deseados, abarcando tanto accidentes como cuasi accidentes. La notificación de estos eventos es obligatoria y activa los procedimientos de investigación destinados a identificar las causas raíz y evitar la recurrencia.

La Compañía emplea metodologías estandarizadas de análisis causal se-

gún la criticidad del evento. Las investigaciones de incidentes de alto potencial o gravedad se ejecutan de forma estandarizada, sistematizando factores humanos y técnicos para prevenir la repetición de fallas complejas. Los peligros identificados con potencial de causar lesiones con grandes consecuencias incluyen caídas de altura, atrapamientos, atropellos, colisiones, incendios, contacto con fuentes eléctricas y sustancias peligrosas. Estos eventos se asocian principalmente a la intervención de equipos en movimiento, combate de incendios forestales, conducción de vehículos de carga e interacción hombre-máquina.

Por su parte, para eventos de menor complejidad se aplican herramientas

como Ishikawa, relevante por su capacidad para visualizar y categorizar factores contribuyentes, o los 5 Porqués, técnica iterativa eficaz para profundizar ágilmente en la causalidad hasta detectar el origen del problema.

La definición de planes de acción correctivos se rige por la jerarquía de control de riesgos. Este enfoque prioriza la implementación de medidas para eliminar peligros laborales y minimizar riesgos en el siguiente orden de efectividad: eliminación del peligro, sustitución de procesos o materiales, controles de ingeniería, medidas administrativas y, como última barrera, el uso de Equipos de Protección Personal (EPP).

Principales indicadores de salud y seguridad (colaboradores)

GRI (403-9; 403-10)

Indicador	2022	2023	2024	2025
Número de fatalidades	0	0	0	0
Tasa de fatalidades	0	0	0	0
Número de accidentes sin tiempo perdido	108	102	302	290
Número de accidentes con tiempo perdido	140	126	124	103
Tasa de accidentabilidad	0,68	2,90	1,65	0,43
Tasa de siniestralidad	27,42	26,16	31,53	26
Índice de frecuencia (TRIF/TRIR)	3,01	2,55	2,31	1,90
Índice de gravedad	122,15	121,04	139,77	117,25
Enfermedades profesionales nuevas	15	10	23	11
Enfermedades profesionales antiguas	14	22	41	17
Total de enfermedades profesionales	29	36	64	28
Tasa enfermedades profesionales*	0,140	0,001	0,385	0,116

Nota 1: Los principales tipos de lesiones laborales que se han identificado durante el año corresponden a contusiones simples, fracturas, heridas cortantes y amputaciones.

Nota 2: Para el período reportado, los accidentes laborales con grandes consecuencias corresponden a 4 para trabajadores propios y 6 para trabajadores de empresas de prestación de servicios (contratistas).

Nota 3: Para efectos de contabilidad, CMPC considera y distingue sólo 2 categorías que abarcan el total; trabajadores propios y contratistas. Por ende, CMPC no posee (ni excluye) otras categorías en sus cálculos.

Fuente: Gerencia de Medioambiente, Salud y Seguridad.

Principales indicadores de salud y seguridad (contratistas)

GRI (403-9; 403-10)

Indicador	2022	2023	2024	2025
Número de fatalidades	1	2	0	9
Tasa de fatalidades	2,78	5,86	0	21,23
Número de accidentes con tiempo perdido	195	164	156	122
Número de accidentes sin tiempo perdido	80	69	76	88
Tasa de accidentabilidad	0,22	0,20	0,22	0,21
Tasa de siniestralidad	29,65	10,25	45,65	138,24
Índice de frecuencia (TRIF/TRIR)	1,36	1,23	1,15	1,30
Índice de gravedad	181,92	62,10	234,36	864,44

Nota 1: Los principales tipos de lesiones laborales corresponden a lesiones en manos, quemaduras, torsiones, contusiones y amputaciones.

Nota 2: En cada año reportado, se ha incrementado el número de líneas de negocio consideradas. Para los años 2022 y 2023, la información abarca Celulosa y Softys, mientras que para 2024 y 2025 se incluye a Celulosa, Biopackaging y Softys.

Nota 3: Softys no hace seguimiento del "número de accidentes sin tiempo perdido" de proveedores, por lo que la información de este indicador al 2025 se limita a las áreas de Celulosa y Biopackaging.

Nota 4: Para el período reportado, los accidentes laborales con grandes consecuencias corresponden a 4 para trabajadores propios y 6 para trabajadores de empresas de prestación de servicios (contratistas).

Nota 5: Para efectos de contabilidad, CMPC considera y distingue sólo 2 categorías que abarcan el total; trabajadores propios y contratistas. Por ende, CMPC no posee (ni excluye) otras categorías en sus cálculos.

Fuente: Gerencia de Medioambiente, Salud y Seguridad.

Durante 2025, la seguridad de las personas continuó siendo una prioridad para CMPC. No obstante los esfuerzos desplegados, en el año se registraron nueve fatalidades en distintas operaciones de la compañía. La compañía mantiene un enfoque permanente en

la gestión de riesgos, la formación de sus equipos y la mejora continua de sus sistemas de seguridad, con el objetivo de resguardar la integridad de trabajadores propios y contratistas en todas sus operaciones.



8.4 Sindicatos

GRI (2-30; 407-1)

El marco de relacionamiento laboral de CMPC se fundamenta en el respeto irrestricto a la libertad de asociación y sindicalización, en consistencia con la Declaración Universal de Derechos Humanos y los Convenios Fundamentales de la OIT.

Para la gestión integral de este compromiso, la organización implementó el *modelo estratégico de relaciones laborales*, estructura diseñada para consolidar vínculos colaborativos, transparentes y sostenibles con sindicatos, colaboradores y organismos públicos. Su propósito central radica en velar por la continuidad operativa, el bienestar de

las personas y la sostenibilidad del negocio. La arquitectura de este modelo descansa sobre tres pilares: Negociaciones colectivas, Relaciones sindicales constructivas y Compliance laboral.

El despliegue táctico de esta estrategia contempla iniciativas clave para el fortalecimiento del capital humano y gremial:

- El mantenimiento de una agenda de diálogo permanente mediante reuniones mensuales con sindicatos y federaciones para abordar temáticas de interés común.
- El impulso de negociaciones colectivas colaborativas orientadas a lograr

acuerdos que equilibren la productividad, el bienestar y el cumplimiento normativo.

- La promoción del desarrollo de competencias laborales y liderazgo sindical a través de programas de formación en negociación y resolución de conflictos.

El monitoreo de estos avances se realiza a través del cumplimiento del calendario de negociaciones, el seguimiento de las reuniones periódicas y la evaluación de indicadores de gestión, procesos que aseguran la mejora continua de las relaciones laborales.



Colaboradores cubiertos por negociaciones colectivas

Categoría	2023	2024	2025
Número total de empleados	25.351	25.648	27.117
Número de empleados cubiertos por convenios de negociación colectiva	17.641	16.361	18.936
Porcentaje de empleados cubiertos por convenios de negociación colectiva	69,59%	63,79%	69,83%

Nota: Por cambios metodológicos, se corrigió el porcentaje informado de empleados cubiertos por convenios de negociación colectiva al 2024.

Fuente: VP Personas y Organización.

La Compañía define como ubicación de operación significativa a toda instalación que integre procesos industriales, volúmenes relevantes de producción, concentración logística o una posición estratégica en la cadena de valor, incluyendo así a la totalidad de sus operaciones en este cálculo. En todas las jurisdicciones donde opera, CMPC garantiza la libertad de asociación, por lo que no se han identificado

riesgos de vulneración a este derecho ni a la negociación colectiva.

Respecto a los colaboradores que no están cubiertos por convenios de negociación colectiva, en base a los acuerdos pactados de extensión o no extensión de beneficios con las organizaciones sindicales, CMPC no determina sus condiciones laborales ni los términos de su empleo en función de

los convenios o contratos colectivos que aplican al resto de los trabajadores, ni tampoco en función de instrumentos colectivos de otras organizaciones. En consecuencia, las condiciones laborales de estos empleados que no incorporan los beneficios obtenidos a través de los procesos de negociación colectiva, son definidas directamente por la empresa conforme a la legislación laboral vigente y las políticas internas de CMPC.

09

Gobierno corporativo



9.1 Marco de gobernanza

Políticas de gobierno corporativo

NGC 461 (3.1.i, 3.2.ix.b)
GRI (2-24)

El gobierno corporativo de CMPC se estructura en base a un marco normativo establecido en el Manual de Gobierno Corporativo y en el documento de **Políticas y Procedimientos de Gobierno Corporativo**. Estos documentos establecen el funcionamiento de administración de la compañía, los principios rectores de actuación de sus miembros, sus responsabilidades

de supervisión y los mecanismos de reporte y control. Estos promueven una cultura de integridad y responsabilidad.

Además, existen políticas y normas que definen directrices, supervisan y evalúan el buen funcionamiento de su gobierno corporativo, las que son obligatorias para directores, ejecutivos y colaboradores.

Políticas y normas de CMPC organizadas según ámbitos ESG

Ambiental

- Política de Medio Ambiente
- Política de Cambio Climático

Social

- Código de Conducta para Proveedores
- Política de Derechos Humanos
- Política de Diversidad e Inclusión
- Política de Seguridad y Salud Laboral

Gobernanza

- Código de Ética
- Políticas y Procedimientos de Gobierno Corporativo
- Guía Práctica de la Línea de Denuncias
- Manual de Gobierno Corporativo
- Manual Manejo de Información de Interés para el Mercado

- Política de Prevención de Delitos
- Política General sobre Operaciones Habituales
- Política de Integridad - Libre Competencia
- Política de Integridad - Probidad Corporativa
- Política General de elección de directores en Filiales

Estructuras de gobierno

NGC 461 (3.1)
GRI (2-9)

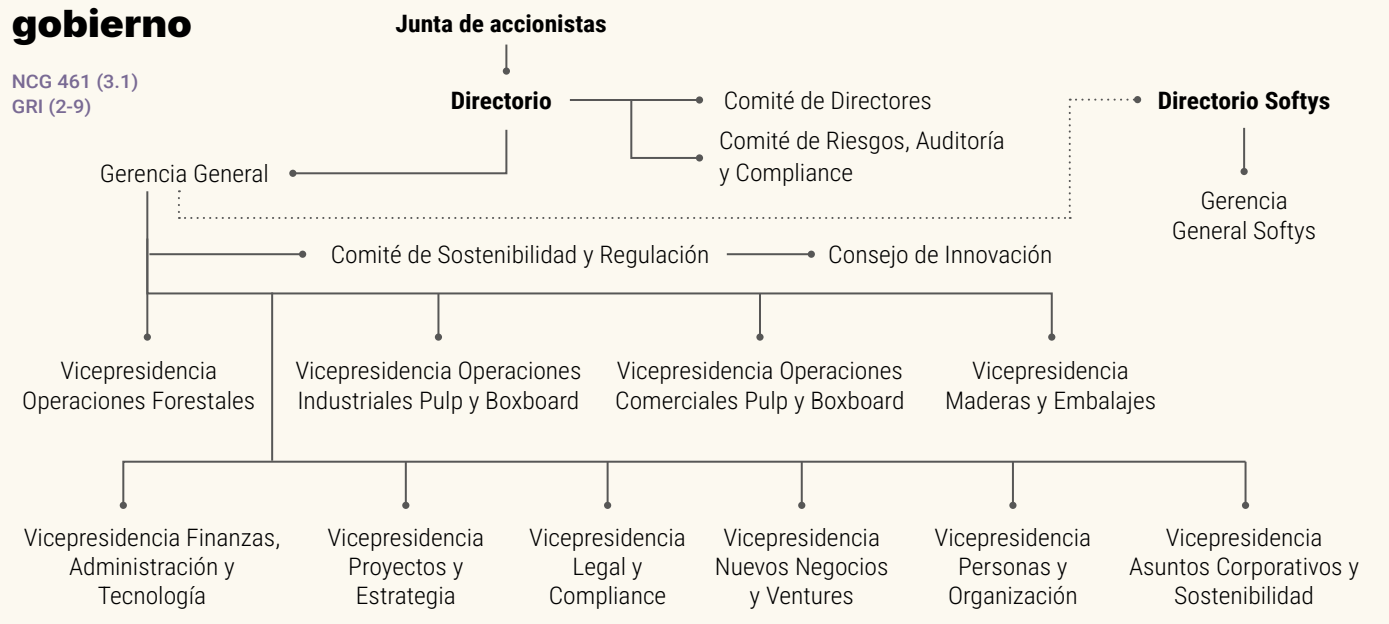

Derechos Humanos

GRI (2-23, 408-1, 409-1)

CMPC cuenta con una Política de Derechos Humanos (2022) aplicable a todos sus negocios y filiales. Esta define principios, alcances y procedimientos para identificar, gestionar y remediar impactos reales o potenciales en la cadena de valor. Su aplicación considera colaboradores, contratistas, proveedores y demás socios comerciales, así como a las comunidades locales, comunidades indígenas y comunidades tradicionales en sus áreas de operación.

La responsabilidad de gestión está distribuida a lo largo de la cadena de valor. Esto significa que tanto el cumplimiento de la política como la mitigación de riesgos potenciales recaen en diversas áreas, como se muestra en el diagrama de Gobernanza de Derechos Humanos a continuación.

Canal de denuncias con mecanismos no judiciales de reclamación, evaluación de casos y acciones de reparación cuando corresponda.

Instrumentos internos y marcos internacionales que complementan la Política de Derechos Humanos:

Código de Ética	Política de Diversidad e Inclusión	Código de Conducta para Proveedores	Certificaciones FSC y CERTFOR/PEFC: Incorporan principios sobre derechos de pueybos indígenas y manejo forestal sostenible
-----------------	------------------------------------	-------------------------------------	----------------------------------------------------------------------------------------------------------------------------

Adhesión a Marcos Internacionales de Derechos Humanos

Principios Rectores sobre Empresas y DD.HH. (Nacionaes Unidades)	Convenios Fundamentales de la Organización Internacional del Trabajo	Principios del Pacto Global
------------------------------------------------------------------	----------------------------------------------------------------------	-----------------------------

¿Qué se gestiona a través de estos marcos? Trabajo infantil, Trabajo forzoso, discriminación, libertad sindical, otros impactos sociales y ambientales en sus áreas de operación.



Gobernanza de Derechos Humanos en CMPC

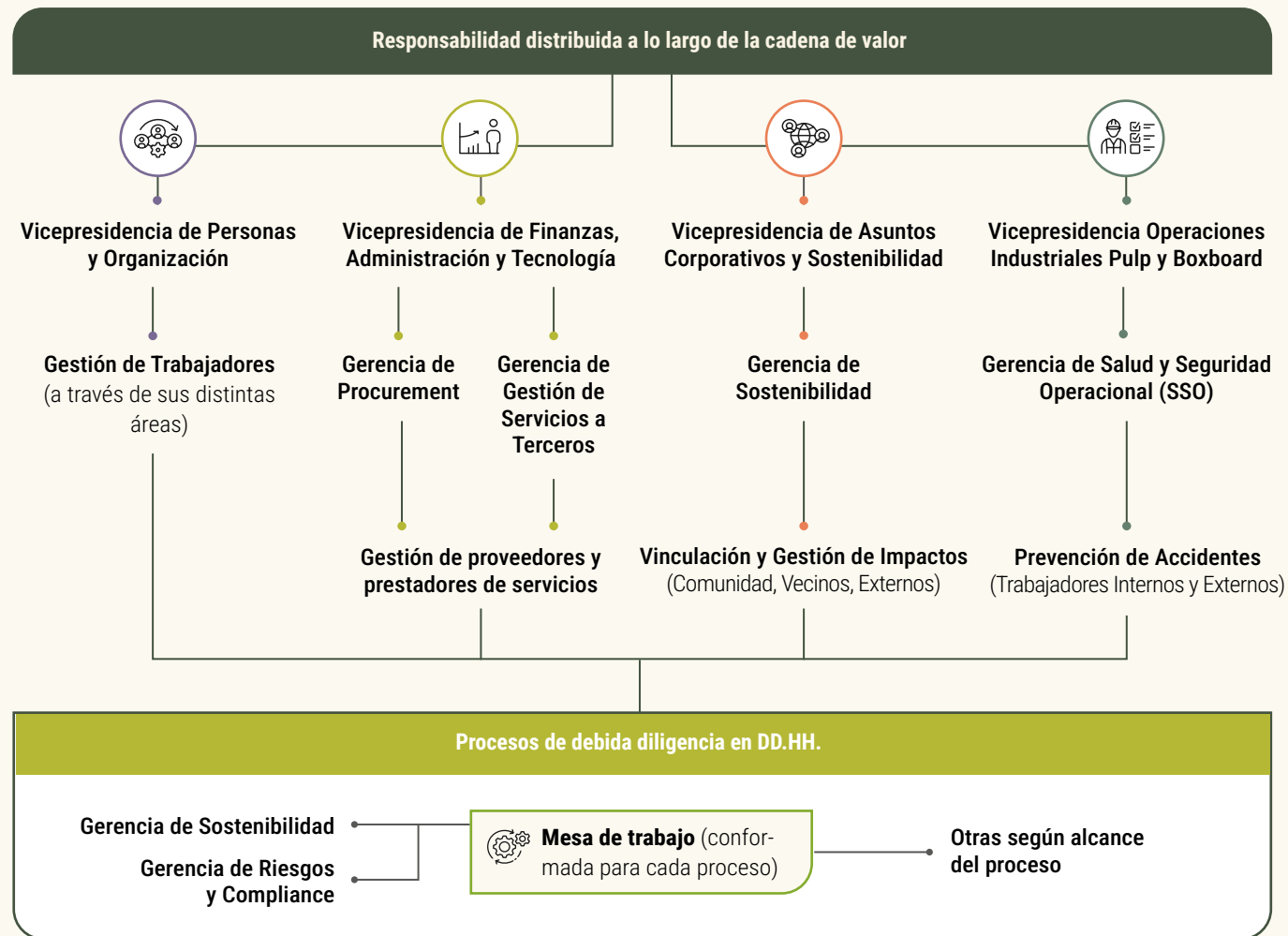

La asignación de recursos humanos y financieros para la gestión de derechos humanos es responsabilidad de cada área competente. Adicionalmente, se reporta al Directorio y

al Comité de Riesgos, Auditoría y Compliance los avances y resultados de los procesos de debida diligencia en derechos humanos.



Debida Diligencia

NCG 461 (3.6.ii.d)
SASB (RR-FM-210a.2)
GRI (2-25)

El plan de debida diligencia de CMPC considera ocho componentes: estructuración organizacional, evaluación de riesgos e impactos, actualización de la Política de Derechos Humanos, implementación de medidas, fortalecimiento del canal de denuncias, monitoreo de planes de acción, mecanismos de reparación y reportabilidad.

La debida diligencia se lleva a cabo conforme a los Principios Rectores de Naciones Unidas y las guías de debida diligencia de la OCDE.

En 2025 finalizó el primer proceso de debida diligencia, cuyo alcance fue las operaciones de Bosques en la región del Biobío, Chile. Los riesgos identificados se relacionan con temáticas como:

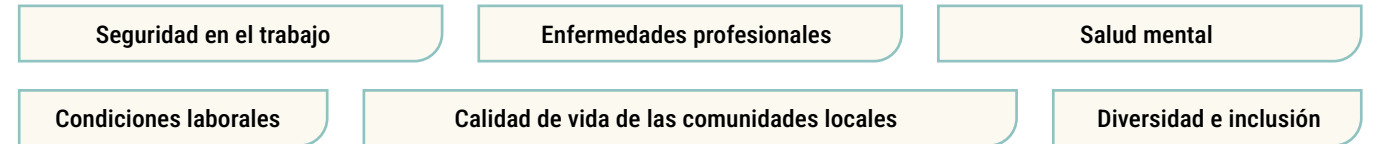

Los posibles riesgos identificados fueron analizados en base a escala, alcance e irremediabilidad, integrándose los resultados al Programa de Gestión de Riesgos gestionado por la Vicepresidencia de Legal y Compliance, a través del cual se da seguimiento a los planes de acción o compromisos adquiridos.

Los planes de acción son monitoreados por la Gerencia de Riesgos y Compliance y una vez finalizada su implementación, se analizará el grado de efectividad de las medidas y se determinará el nivel de riesgos residuales. El seguimiento a las oportunidades de mejora será reportado al Comité de Riesgos, Auditoría y Compliance.

La empresa optó por un proceso de ejecución de la debida diligencia de forma escalonada que busca analizar en profundidad cada operación e ir cubriendo un porcentaje más representativo de sus operaciones y ciclo productivo año a año.

Entre 2023 y 2024, la Compañía realizó un diagnóstico sobre requisitos regulatorios y riesgos sectoriales para definir los alcances de su proceso de debida diligencia, incorporando consultas a sus grupos de interés, inclu-

dos pueblos indígenas. Este ejercicio fue desarrollado por el Programa de Sostenibilidad Corporativa de la Facultad de Derecho de la Pontificia Universidad Católica de Chile.

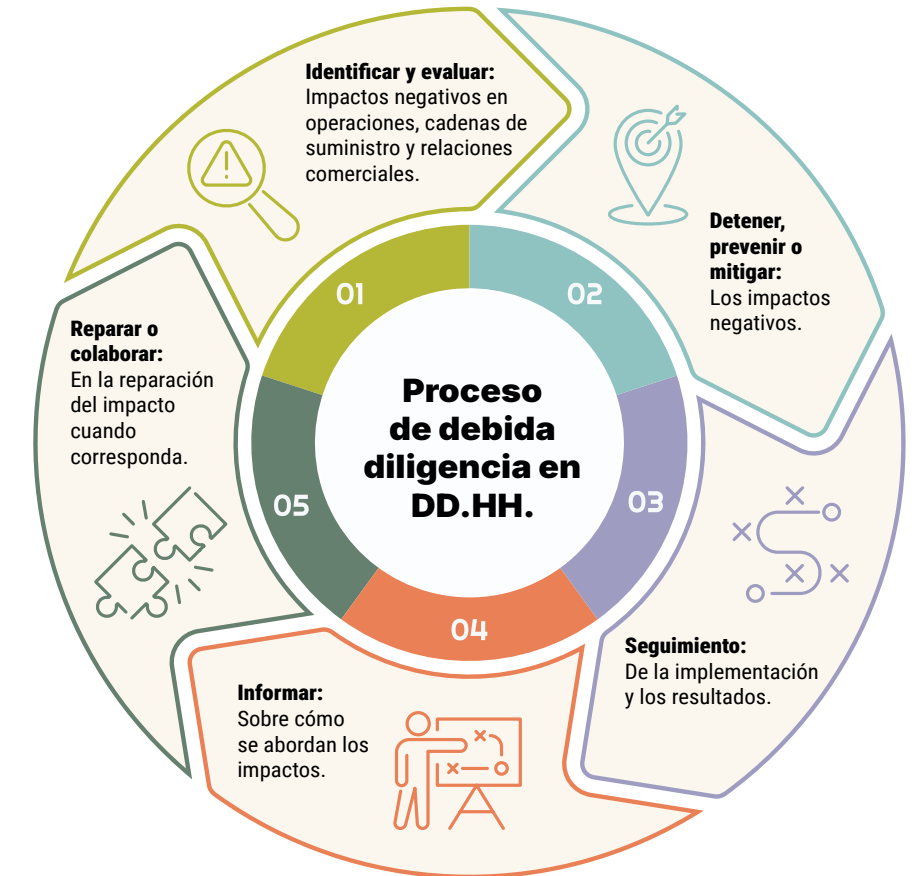

Ética

Estrategia y gobernanza

La Estrategia de Compliance se integra con la Estrategia 2030 y se ejecuta a través del Programa de Integridad, estructurado en tres ejes: facilitar la

toma de decisiones mediante estándares simples y accesibles; movilizar liderazgos alineados a la conducta corporativa; y operativizar los valores de la Compañía en sus políticas y procesos. Su gobernanza está a cargo del Directorio, que supervisa estas materias mediante el Comité de Riesgos, Auditoría y Compliance. La Vicepresi-

dencia de Legal y Compliance reporta directamente al Directorio y coordina con la Gerencia de Riesgos y Compliance, responsable de monitorear los riesgos y la efectividad de su ambiente de control.

Código de Ética CMPC

NCG 461 (3.6.vii)

Define los principios de conducta que se les exige a todos los colaboradores y que deben aplicar en el ejercicio de sus funciones. El Código se sustenta en los cuatro valores corporativos: respeto, integridad, coraje y colaboración.

Conflictos de intereses

NCG 461 (3.1.iii)
GRI (2-15, 205-1)

Para prevenir y detectar los conflictos de intereses y conductas contrarias a los valores, normas internas y leyes vigentes, CMPC se apoya en su Programa de Integridad y en herramientas de monito-

reo y reporte periódico de casos, los cuales son analizados por el equipo de Compliance y las jefaturas correspondientes para determinar la materialidad y potencial aplicación de medidas mitigantes.

Adicionalmente, la Compañía actualizó el Modelo de Prevención de Delitos, abordando, entre otros, la gestión de conflictos de intereses ampliándose el alcance de colaboradores requeridos de declararlos, junto con actualizar el sistema informático para reforzar su seguimiento y supervisión.

Capacitación y formación

GRI (205-2)

La Compañía dispone de planes de capacitación para colaboradores sobre políticas internas, normas corporativas y regulación vigente. Estas se desarrollan mediante sesiones presenciales, virtuales y cápsulas e-learning que incluyen evaluaciones y material de apoyo.

El proceso de *onboarding* se le exige al 100% de los colaboradores la aceptación de las principales políticas corporativas, incluida la **Política de Integridad (Libre Competencia y Probidad Corporativa)** y el **Modelo de Prevención de Delitos**, que se integran en los contratos de trabajo. que se integran en los contratos de trabajo.



Formación en ética y compliance

Taller	Descripción	Público objetivo 2024	Público objetivo 2025	N° participantes	
				2024	2025
Ambiente de trabajo respetuoso	Esta iniciativa formativa tiene como propósito elevar la conciencia y el compromiso de los colaboradores con las buenas prácticas laborales. El programa incentiva el respeto mutuo junto a la adopción de acciones preventivas. Adicionalmente, busca potenciar el uso efectivo de la Línea de Denuncias.	<ul style="list-style-type: none"> Líderes Analistas Miembros de CIPA 	<ul style="list-style-type: none"> Líderes Colaboradores Plantas Productivas 	415	656
Liderazgo ético: palabras y acciones	Busca concientizar a los líderes sobre la importancia de los temas de gobernanza, ética e integridad. El curso busca involucrar a las personas y reforzar su rol en la cultura de integridad de la organización.	<ul style="list-style-type: none"> Líderes Colaboradores del equipo de Recursos Humanos 	<ul style="list-style-type: none"> Líderes Colaboradores de Negocios y Plantas Productivas 	148	333
Protección de datos personales	Entrenamiento online realizado a través de la Plataforma Mi Fibra, para concientizar a los colaboradores sobre la Ley General de Protección de Datos Personales, presentando conceptos generales y cuidados que deben ser adoptados por cada persona en relación con la privacidad de datos.	Asignación automática a todos los nuevos colaboradores con correo electrónico	Asignación automática a todos los nuevos colaboradores con correo electrónico	79	425
Taller Compromiso de Integridad	Entrenamiento para fortalecer el compromiso de los colaboradores con el Programa de Integridad, con el objetivo de reforzar prácticas responsables en conflictos de interés, manejo de información sensible, uso de canales de denuncia y cumplimiento normativo.		<ul style="list-style-type: none"> Líderes Equipos de proyectos 	-	432

Fuente: VP Legal y Compliance.

Número de colaboradores capacitados en materias de probidad corporativa, por año

Categorías	2023		2024		2025	
	CFG	TPF	CFG	TPF	CFG	TPF
Colaboradores sujetos a capacitación	7.465	1.315	4.422	290	8.446	1.843
Colaboradores aprobados	6.981	1.227	4.237	209	7.263	1.772
Colaboradores pendientes	484	88	185	81	1.183	71

Fuente: VP Legal y Compliance.

Nota 1: CFG: Curso de Formación General, TPF: Taller de Formación Particular en Filiales.

Nota 2: Los datos presentados en la tabla corresponden a un total acumulado histórico de colaboradores.

Nota 3: Los cursos de formación general se dan en modalidad de e-learning.

Nota 4: En 2024 y 2025 se incluye exclusivamente a colaboradores de Celulosa, Biopackaging y el Corporativo de CMPC, excluyendo a Softys. En años anteriores, esta unidad de negocio era considerada en esta estadística, lo que explica la disminución en el número total de participantes en comparación a 2023.

Nota 5: En 2025 se integran a Softys y a las filiales en el extranjero Perú, Argentina, Brasil, México, CMPC Europe, CMPC USA y CMPC Asia.



Número de colaboradores capacitados en materias de libre competencia, por año

Categorías	2023				2024				2025			
	CFG	TFC	TFP	CR	CFG	TFC	TFP	CR	CFG	TFP	TFC	CR
Colaboradores que reciben capacitación	7.178	611	555	1.130	4.986	316	405	2.965	9.051	1.759	687	3.779
Colaboradores aprobados	6.848	576	541	729	4.829	303	296	2.056	8.172	1.716	678	2.733
Colaboradores pendientes	339	35	14	401	157	13	109	909	879	43	9	1.046

Fuente: VP Legal y Compliance.
 Nota 1: CG: Curso de Formación General, TPF: Taller de Formación Particular en Filiales, TFC: Taller de Formación Chile, CR: Cápsula de reforzamiento.
 Nota 2: Los cursos de formación general se dan en modalidad de e-learning.
 Nota 3: En 2024 y 2025 se incluye exclusivamente a colaboradores de Celulosa, Biopackaging y el Corporativo de CMPC, excluyendo a Softys. En años anteriores, esta unidad de negocio era considerada, lo que explica la disminución en el número total de participantes en comparación al año 2023. Para la cápsula de reforzamiento se amplió el alcance de colaboradores de CMPC, razón del aumento.
 Nota 4: Para la cápsula de reforzamiento se amplió el alcance de colaboradores de CMPC, razón del aumento. Este programa no se aplica en Softys.
 Nota 5: En 2025 se integran a Softys y a las filiales en el extranjero Perú, Argentina, Brasil, México, CMPC Europe, CMPC USA y CMPC Asia.

Modelo de Prevención de Delitos

NCG 461 (3.6.xiii)

Regido por la Ley N°20.393, establece las responsabilidades penales aplicables a personas jurídicas. Este modelo certificado aplica a CMPC, sus filiales en Chile y Fundación CMPC, con alcance a directores, ejecutivos, colaboradores, clientes, proveedores y otros terceros. Su implementación es revisada periódicamente mediante auditorías internas y externas, en el marco de un plan de trabajo anual. La estructura, gobernanza y funciones del modelo se encuentran definidas en el Procedimiento de Prevención de Delitos.

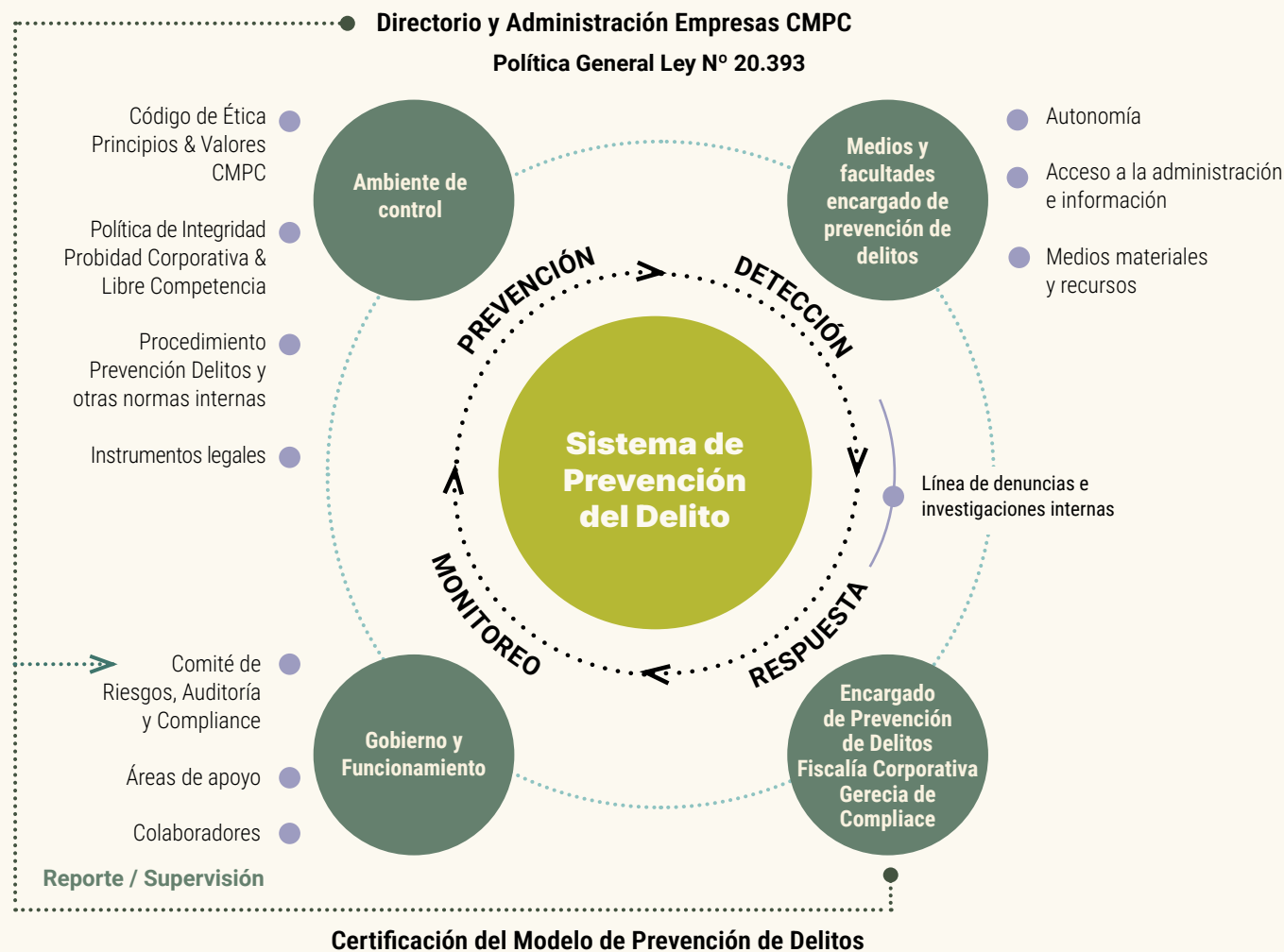

Capacitación en el Modelo de Prevención de Delitos

Categorías	2022		2023		2024		2025	
	CFG	TFP	CFG	TFP	CFG	TFP	TFP	CFG
Colaboradores que reciben capacitación	2.975	457	3.567	175	3.303	1.005	2.045	4.657
Colaboradores aprobados	2.467	432	3.251	175	3.083	696	2.045	4.148
Colaboradores pendientes	508	25	316	0	220	309	0	509

Fuente: VP Legal y Compliance.
 Nota 1: CG: Curso de Formación General, TPF: Taller de Formación Particular.
 Nota 2: Los cursos de formación general se dan en modalidad de e-learning.
 Nota 3: En 2024 se incluye exclusivamente a colaboradores de Celulosa, Biopackaging y el Corporativo de CMPC, excluyendo a Softys. En años anteriores y en 2025, esta unidad de negocio es considerada.

Canal de denuncias

NCG 461 (3.6.ix)

La Línea de Denuncias está disponible para directores, ejecutivos, colaboradores, proveedores, clientes, vecinos y para todos quienes requieran reportar conductas que puedan infringir los valores corporativos, normas internas o la legislación vigente. El canal, que opera en español, portugués e inglés, admite denuncias anónimas y resguarda la confidencialidad de la información.

Esta herramienta es administrada por la Vicepresidencia Legal y Compliance que investiga los casos y reporta los resultados al Comité de Riesgos, Auditoría y Compliance. En aplicación de la Política de Integridad y del Modelo de Prevención de Delitos, la Compañía prohíbe represalias contra quienes denuncien de buena fe. El canal se difunde periódicamente mediante comunicaciones internas, plataformas digitales, cursos e-learning, talleres y charlas, y está disponible tanto a través de la intranet como en sitios web de la Compañía.

En 2025 se hicieron mejoras a nivel de gestión interna, reforzando la gestión de las medidas correctivas y/o disciplinarias adoptadas a partir de la investigación de las denuncias, según corresponda.

Denuncias recibidas por año

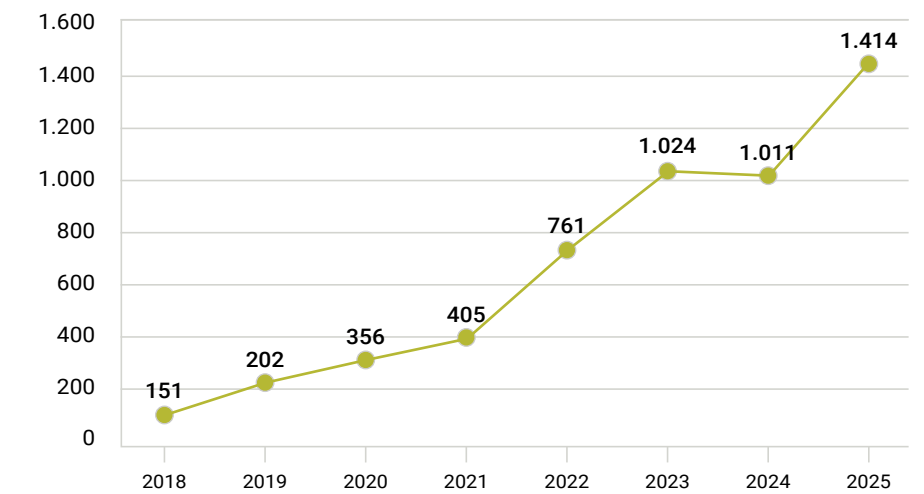

Fuente: VP Legal y Compliance.



Israel Torres, operador sala secado, planta Pacífico, Chile.

Cumplimiento legal y normativo

CMPC cuenta con políticas, procedimientos y normas corporativas que establecen flujos operativos y controles. Estos instrumentos tienen un alcance a sus grupos de interés.



Plántula, Viviero Carlos Douglas, Chile.

a. Cumplimiento con clientes

NGC 519 (8.1)
SASB (RT-CP-250a.1)
GRI (418-1)

En su relación con clientes y consumidores, CMPC aplica los lineamientos del Programa de Integridad y los valores definidos en su Código de Ética.

Durante el año reportado no se registraron casos de productos retirados del mercado.

b. Cumplimiento con trabajadores

NGC 519 (8.2)
GRI (406-1, 408-1, 409-1)

CMPC cuenta con un marco normativo para prevenir y detectar incumplimientos laborales y proteger los derechos de sus trabajadores. Este marco incluye:

- Código de Ética.
- Reglamentos Internos de Orden, Higiene y Seguridad aplicables en Chile.
- Línea de Denuncias.
- Política de Derechos Humanos.
- Política de Diversidad e Inclusión.
- Política de Integridad.
- Modelo de Prevención de Delitos.
- Política de Salud y Seguridad Ocupacional.

Las áreas transversales ejecutan acciones relacionadas con diversidad, inclusión, prevención del acoso y discriminación. Adicionalmente, CMPC no opera en actividades asociadas a trabajo infantil ni a exposición de jóvenes a labores forzosos o peligrosos.

El canal de denuncias recibió nueve denuncias asociadas a casos de discriminación, de estos uno cuenta con un plan de reparación en curso y cuatro tienen sus planes en procesos de revisión. Otros cuatro casos no fueron sujetos a acciones.

c. Cumplimiento con el medio ambiente

NGC 519 (8.3)

CMPC cuenta con una Política de Medio Ambiente y una Estrategia de Obligaciones, estructurada en tres pilares: licencias ambientales, permisos aplicables y requisitos legales, gestionados a través del Sistema de Gestión Integrado.

Además, la Compañía opera con una matriz de riesgo ambiental que permite gestionar los riesgos ambientales. CMPC ejecuta procesos continuos de verificación de licencias, permisos y obligaciones. En 2025, se definió fortalecer estos procesos mediante la revisión, sistematización y carga de requisitos legales en su nueva plataforma SAP EHS.



Actualizaciones 2025

En 2025 se actualizaron documentos de gobierno corporativo con el fin de adecuarlos a los cambios en la estructura de comités y a las necesidades que esta nueva configuración implica, con el objetivo de mantener la coherencia institucional.

d. Cumplimiento con la industria y la libre competencia

NGC 519 (3.6.ii.c; 8.4, 8.5)
GRI (205-1, 205-3)

La Compañía cuenta con un Programa de Cumplimiento de Libre Competencia cuyos principales lineamientos se contienen en la Política de Libre Competencia y en un manual interno que establece reglas prácticas para gestionar situaciones de riesgo.

El Programa se actualiza periódicamente, incluyendo su normativa interna, además de los cursos elearning y nuevos talleres prácticos para áreas expuestas. También se difunde mediante actividades de comunicación y capacitación dirigidas a colaboradores en funciones expuestas. Su implementación se alinea con las directrices de la Fiscalía Nacional Económica y con el Decreto Ley N° 211. CMPC realiza evaluaciones periódicas de riesgo y mejoras de control en procesos comerciales, manejo de información y participación en asociaciones gremiales, entre otros.

Durante el periodo reportado se detectaron tres casos de corrupción externa. Todos los casos fueron detectados por controles internos y se refieren a terceros que buscaban obtener beneficios indebidos en el marco de su relación con la Compañía. Ante estos hallazgos, en los tres casos se terminó inmediatamente el vínculo con los proveedores participantes y se desvinculó a los colaboradores internos involucrados.

Incidentes de corrupción e incumplimientos al Código de Ética

(GRI 205-3)

Indicador	2025
Incidentes de corrupción confirmados en los que se hayan aplicado medidas disciplinarias	3
Incidentes de corrupción confirmados en los que empleados hayan sido despedidos	3
Cantidad total de incidentes de corrupción confirmados en los que no se hayan renovado contratos con socios de negocio	2
Número de infracciones graves por incumplimiento del Código de Ética y Conducta	0
Número de infracciones muy graves por incumplimiento del Código de Ética y Conducta	0

Sanciones monetarias ejecutoriadas (CLP)

NGC 519 (8.1, 8.2, 8.3, 8.4, 8.5)
GRI (2-27,206-1, 406-1)

Tipos de multas	2023		2024		2025		
	Número	Monto	Número	Monto	Número	Monto	
En relación a clientes	0	0	0	0	16	13.092.556	
Laborales	Tutela	0	0	0	0	0	
	Otras	41	92.933.820	20	33.978.243	58	87.099.083
	Total	41	92.933.820	20	0	58	87.099.083
Medioambiental	4	461.106.406	4	15.006.953	8	39.159.805	
Libre competencia	0	0	0	0	0	0	
Ley N° 20.393	0	0	0	0	0	0	
Tributarias	210	139.561.471	556	501.610.943	935	732.259.518	
Sanitarias	0	0	0	0	0	0	
Aduaneras	43	276.883.363	943	708.422.556	574	137.403.358	
Total	298	970.485.060	1.517	1.247.729.478	1.591	1.009.014.320	

Fuente: VP Legal y Compliance y Jefatura de Impuestos.

Multas ejecutoriadas sobre los USD 10.000

CMPC (3)

Monto de las multas en USD

Tipos de multas		2023	2024	2025
En relación a clientes		0	0	0
Laborales	Tutela	0	0	0
	Otras	0	0	0
	Total	0	0	0
Medioambiental		521.266	0	0
Libre competencia		0	0	0
Ley N° 20.393		0	0	0
Tributarias		76.732	397.557	421.017
Aduaneras		263.884	195.279	0
Total		861.882	592.836	421.017

Fuente: VP Legal y Compliance y Jefatura de Impuestos.

Adhesión a códigos globales

NGC 461 (2.1; 3.5)

En la actualidad, la Compañía no adhiere formalmente a un código único de gobierno corporativo. No obstante,

sigue lineamientos y principios internacionales y cumple las disposiciones legales y regulatorias aplicables, incluyendo las normas de gobierno corporativo emitidas por la Comisión para el Mercado Financiero.

Asimismo, participa en redes internacionales como el World Business Council for Sustainable Development

(WBCSD) y Pacto Global, cuyos lineamientos incorporan principios de buenas prácticas de gobierno corporativo. En Brasil, es socia del Instituto Brasileiro de Governança Corporativa, referente en ética empresarial. Su actuación se orienta por principios que promueven una economía libre, competitiva y sustentable.

Principios Rectores sobre las Empresas y los Derechos Humanos de las Naciones Unidas

Conjunto de directrices acordadas por las Naciones Unidas, que se materializan en normas dirigidas a la protección, garantía y restitución de los derechos de las personas frente a las actividades empresariales.

Pacto Global de Naciones Unidas

Directrices universales para promover y difundir los Diez Principios del Pacto Global de Naciones Unidas y movilización de la contribución del sector privado.

Organización Internacional del Trabajo (OIT)

Organización especializada de Naciones Unidas que se ocupa de los asuntos de derechos laborales y justicia social, establece normas de trabajo, formula políticas y elabora programas de promoción del trabajo decente de mujeres y hombres.

Objetivos de Desarrollo Sostenible

17 objetivos impulsados por las Naciones Unidas que constituyen un llamado universal a la acción para poner fin a la pobreza, proteger el planeta y mejorar las vidas y las perspectivas de las personas con miras a 2030.

9.2 Directorio

El Directorio está compuesto por nueve integrantes, de los cuales ocho están vinculados al accionista controlador y uno es independiente. Este órgano es designado por la Junta de Accionistas para un período de tres años, con posibilidad de reelección conforme a lo establecido en la Ley N° 18.046, sobre sociedades anónimas en Chile. De acuerdo a los estatutos, no hay miembros suplentes.

Miembros del Directorio



De izquierda a derecha y de arriba a abajo: Patricio de Solminihac, Bernardo Matte, Pablo Turner, Jussi Pesonen, Francisco Ruiz-Tagle, Jorge Marín, María Cecilia Facetti, Bernardo Larrain, Ximena Corbo y Hernán Rodríguez.

Matriz de habilidades del Directorio

NGC 461 (3.2.i, 3.2.iv)
GRI (2-11)

Nombre	Experiencia en la industria	Estrategia de negocios	Cultura y organización	Riesgos y/o auditoría	Innovación y/o tecnología	Desarrollo sostenible	TI y ciberseguridad	Administración y finanzas	Fusiones y adquisiciones
Bernardo Larrain M. Presidente Titular Ingeniero comercial Última reelección: 28/04/2022 No independiente	X	X	X	X	X	X		X	X
Ximena Corbo U. Directora Titular Ingeniera comercial Fecha nombramiento: 28/04/2022 No independiente	X	X	X	X		X	X	X	X
Patricio De Solminihaq T. Director Titular Ingeniero civil industrial Fecha nombramiento: 24/04/2025 No independiente	X	X	X	X	X	X	X	X	X
María Cecilia Facetti S. Directora Titular Ingeniera química Fecha nombramiento: 28/04/2022	X	X	X	X		X	X	X	X
Jorge Marín C. Director Titular Administrador de empresas Última reelección: 28/04/2022 No independiente	X	X	X	X		X	X	X	X
Bernardo Matte I. Director Titular Abogado Fecha nombramiento: 28/04/2022 No independiente	X	X	X	X	X	X		X	X
Hernán Rodríguez W. Director Titular Ingeniero civil Fecha nombramiento: 24/04/2025 No independiente	X	X	X	X	X	X	X	X	X
Pablo Turner G. Director Titular Ingeniero comercial Última reelección: 28/04/2022 No independiente	X	X		X	X	X	X	X	X
Jussi Pesonen Director Titular Ingeniero en tecnología de procesos Fecha nombramiento: 24/04/2025 No independiente	X	X	X	X	X	X	X	X	X

Nominación y selección

Elegibilidad

GRI (2-10)
NGC 461 (3.7.iii)

Los accionistas reciben información previa sobre el perfil de los candidatos a Director, incluyendo sus capacidades y experiencia.

Mecanismos de participación remota

NGC 461 (3.7.iv)

Desde el año 2020, CMPC pone a disposición de los accionistas mecanismos de participación remota a su Junta Ordinaria de Accionistas, junto con transmitir la sesión en forma on-line a través de su página web.

Las Políticas y Procedimientos de Gobierno Corporativo establecen que el Directorio promueve que la elección considere diversidad en género, formación y trayectoria para fortalecer su funcionamiento. Aunque las políticas no establecen mínimos específicos, el

Directorio actual está compuesto por 22,2% de mujeres y 77,8% de hombres.

Criterios de elegibilidad:

- Ser libre administrador de sus bienes y no estar en alguno de los casos que se indica en los artículos N° 35 y N° 36 de la Ley N° 18.046 sobre Sociedades Anónimas de Chile.
- Poseer un mínimo de 500 acciones de CMPC.
- Para ser director independiente, se deben cumplir además las condiciones establecidas en el artículo 50 bis de la Ley N° 18.046.

Disposición de información a los accionistas

El Gerente General pone a disposición de los accionistas y del público en general, con al menos dos días de anticipación a la Junta, la información sobre los postulantes al cargo de director, que incluirá su experiencia, profesión, relaciones con el controlador, competidores o proveedores en los últimos 18 meses. Además, se proporcionará la lista de candidatos que aceptaron su nominación y no tienen inhabilidades, junto con la declaración jurada de los postulantes a director independiente según la Ley 18.046. Toda esta información se publica en la página web de la Compañía y CMPC no asume responsabilidad por la veracidad de la información recibida de parte de los postulantes.

Directores independientes

Según el artículo 50 bis de la Ley N°18.046, las sociedades anónimas abiertas deben designar al menos un director independiente cuando su patrimonio bursátil sea igual o superior a 1.500.000 unidades de fomento y al menos el 12,5% de sus acciones con derecho a voto se encuentre en manos de accionistas que individualmente posean menos del 10%. Se considera independiente a quien no mantiene los vínculos o relaciones establecidos en dicho artículo con el accionista controlador.

Elección en la Junta Ordinaria de Accionistas

La elección del Directorio se realiza en la Junta Ordinaria de Accionistas, donde los accionistas votan por los nuevos miembros para el periodo correspondiente. La Compañía facilita la participación remota, los cuales se comunican a través de avisos y cartas de citación. La Junta se transmite en vivo para que el público acceda a la información sobre los acuerdos adoptados en tiempo real.



Francisco Ruiz-Tagle, Ximena Corbo, María Cecilia Facetti y Jorge Marín.

Diversidad

NCG 461 (3.2.xiii.a,b,c,d,e; 3.2.ix.b)
GRI (2-9, 405-1)

Indicador	Bernardo Larraín M.	Patricio de Solmi-nihac	Ximena Corbo U.	María Cecilia Facetti S.	Jorge Marín C.	Bernardo Matte I.	Hernán Rodríguez	Jussi Pesonen	Pablo Turner G.	%
Sexo										
Hombres	X	X			X	X	X	X	X	77,8%
Mujeres			X	X						22,2%
Nacionalidad										
Chilena	X	X	X		X	X	X		X	77,8%
Extranjera				X				X		22,2%
Rango etario										
Menos de 30 años										0%
Entre 30 y 40 años										0%
Entre 41 y 50 años						X				11,1%
Entre 51 y 60 años	X		X	X						33,3%
Entre 61 y 70 años					X		X	X	X	44,4%
Más de 70 años		X								11,1%
Antigüedad en el Directorio										
Menos de 3 años		X					X	X		33,3%
Entre 3 y 6 años	X		X	X		X				44,4%
Más de 6 y menos de 9 años										0%
Entre 9 y 12 años									X	11,1%
Más de 12 años					X					11,1%
Discapacidad										
En situación de discapacidad										0%

Plan de contingencia y continuidad operacional

NCG 461 (3.2.xi)

CMPC cuenta con un plan de contingencia operacional para asegurar la continuidad de sus actividades ante situaciones críticas. El Directorio determina la materialidad del evento según la matriz de riesgos y, de ser necesario, constituye un Comité de Crisis, el cual puede estar integrado por directores, ejecutivos y asesores externos, entre otros. Este comité define su funcionamiento, designa un presidente y registra actas. Con apoyo del



Richard Román, operador de pantallas de caldera recuperadora 1 y evaporadores 1, planta Santa Fe, Chile.

Vicepresidente de Legal y Compliance y asesores legales, se evalúa la necesidad y el momento oportuno para co-

municar la información al mercado y a la organización.

Rol y responsabilidades

GRI (2-12, 2-14)

Conforme al Artículo 31 de la Ley N°18.046, el Directorio administra la Sociedad, aprueba sus objetivos estratégicos y define políticas de gestión. Es responsable de la planificación estratégica, el presupuesto y el seguimiento del plan de negocios. Además, supervisa la cultura y valores corporativos, gestionando los impactos económicos, ambientales y sociales mediante la debida diligencia y el diálogo con grupos de interés.

Algunas funciones específicas

- Supervisar la gestión y operación del Modelo de Prevención de Delitos.
- Autorizar la iniciación o finalización de actividades comerciales.
- Aprobar el modelo de riesgos de la empresa, así como sus políticas y gestión.
- Decidir sobre inversiones o desinversiones significativas.
- Validar los sistemas de selección de talentos y garantizar una sucesión adecuada y oportuna en las funciones ejecutivas.
- Realizar auditorías internas.
- Proponer a la Junta Ordinaria de Accionistas (JOA) la selección de una empresa de auditoría externa y clasificadores de riesgo.

El Directorio también aprueba y actualiza el propósito, misión, valores corporativos, Reporte Integrado y asegura que los criterios ambientales, sociales y de gobernanza (ESG) se integren en la estrategia corporativa, controlando su cumplimiento a través de comités especializados y adoptando medidas correctivas para garantizar transparencia.

Trabajo en terreno

NCG 461 (3.2.viii)

En septiembre de 2025 el Directorio sesionó en la planta de Guaíba, Brasil y visitó sus instalaciones. En dicha ocasión participó el Gerente General y otros ejecutivos principales.

Asistencia del Directorio y Política de Acceso de Información

NCG 461 (3.2.x)

El Directorio celebra sesiones ordinarias mensuales conforme al calendario anual aprobado. Las sesiones extraordinarias se realizan según los estatutos y la ley. **En 2025 se efectuaron 12 sesiones ordinarias.** Las citaciones se envían con seis días de anticipación. Las Políticas y Procedimientos de Gobierno Corporativo no establecen requisitos mínimos de asistencia ni de participación presencial o remota para las reuniones del Directorio o del Comité de Directores.



Asistencia del Directorio a reuniones

Categoría	2023	2024	2025
Porcentaje de asistencia promedio	95,3%	97,0%	98,1%

Fuente: VP Legal y Compliance.

Plataforma Convene

NCG 461 (3.2.xii.a, b, c, d)
GRI (2-16, 2-26)

La información destinada al Directorio se entrega remota y oportunamente a través de la plataforma Convene. Los directores reciben los documentos más relevantes para cada sesión, incluyendo:

- Actas del Directorio.
- Minutas, tablas y documentos resumidos con los temas a tratar, y antecedentes necesarios.
- Información periódica sobre la Línea de Denuncias, proporcionada por el Comité de Riesgos, Auditoría y Compliance, a través de la que se pueden denunciar inquietudes críticas como hechos o conductas que constituyan o puedan constituir una violación de los principios y valores de la Compañía, sus normas corporativas o leyes vigentes¹.

d) El acta definitiva de la sesión anterior, entregada por el Gerente General con al menos tres días de anticipación junto con el reporte de gestión mensual.

Este sistema asegura la transparencia y eficacia en la gestión de la información para el Directorio.



Nota: En 2025 no hubo registro de inquietudes críticas comunicadas al Directorio.

Remuneración y participación del Directorio

Remuneración

NGC 461 (3.2.ii, 3.3.iii)
GRI (2-19, 2-20)

En la Junta Ordinaria de Accionistas del 24 de abril de 2025 se aprobó la política de remuneración del Directorio para 2025. Cada director recibirá una remuneración anual equivalente al 0,6% de la

Utilidad Líquida Distribuible, con un mínimo de USD 120.000 y un máximo de USD 500.000, abonándose el mínimo mensualmente como anticipo. El Presidente recibirá el doble del monto que corresponda a cada director. Asimismo, se facultó al Directorio para fijar remuneraciones adicionales por funciones distintas a las propias del cargo y en los términos que éste determine.

Ingresos del Directorio y Comité de Directores (miles de USD)

Directores	Ingresos Directorio								Ingresos Comité de Directores					
	2024				2025				2024			2025		
	Fijo	Variable	Otros	Total	Fijo	Variable	Otros	Total	Fijo	Variable	Total	Fijo	Variable	Total
Bernardo Larraín	145	151	-	296	213	105	-	318	-	-	-	-	-	-
Ximena Corbo	96	122	-	218	115	70	-	185	32	41	73	12	23	35
María Cecilia Facetti	96	122	-	218	115	70	-	185	32	41	73	38	23	62
Jorge Marín	96	122	-	218	106	70	-	176	32	41	73	35	23	59
Bernardo Matte I.	96	122	72	290	115	70	71	257	-	-	-	-	-	-
Pablo Turner	96	122	96	314	115	70	94	279	-	-	-	-	-	-
Patricio de Solminihac	n/a	n/a	n/a	n/a	106	70	-	176	n/a	n/a	n/a	27	-	27
Hernán Rodríguez	n/a	n/a	n/a	n/a	80	-	-	80	n/a	n/a	n/a	-	-	-
Jussi Pesonen	n/a	n/a	n/a	n/a	80	-	-	-	n/a	n/a	n/a	-	-	-
Luis Felipe Gazitúa	193	244	894	1.331	71	140	972	1.183	-	-	-	-	-	-
Jorge Matte*	32	122	-	154	-	-	-	-	-	-	-	-	-	-
Carmen Sfeir*	96	122	-	218	35	70	-	105	-	-	-	-	-	-

Fuente: VP Legal y Compliance.
Nota 1: Jorge Matte fue director hasta mayo de 2024. Los directores Luis Felipe Gazitúa y Carmen Sfeir formaron parte de éste hasta el 24 de abril de 2025.
Nota 2: La categoría "Otros" corresponde a ingresos por Directorio de Softys y asesorías.

Brecha salarial por género en el Directorio

NGC 461 (3.2.xiii.f)

En CMPC no existe brecha salarial por género en el Directorio. Las variaciones en los ingresos dependen de la Política de Remuneraciones aprobada en la Junta Ordinaria de Accionistas de abril de 2025. Según esta política, el Presidente del Directorio recibe el doble de la remuneración asignada a un director.

Brecha salarial

Categoría	Porcentaje
Media	0%
Mediana	0%

Fuente: VP Legal y Compliance.

Inducción y evaluación

Inducción

NGC 461 (3.2.v)

CMPC tiene un procedimiento de inducción para nuevos directores, orientado a la comprensión global de la Compañía, sus negocios, estrategias, operaciones y riesgos. El nuevo director recibe una carpeta con documentación clave, que incluye: información legal, financiera, y políticas internas. Además, se realizan reuniones con el Presidente, el Gerente General y los vicepresidentes, donde el director puede profundizar en las áreas de negocio. Este procedimiento es liderado por el Presidente del Directorio y está regulado por el documento de Políticas y Procedimientos de Gobierno Corporativo.

Evaluación

NGC 461 (3.2.ix.a,b,c)
GRI (2-18)

El Directorio realiza una autoevaluación anual para conocer el funcionamiento de su gobierno corporativo, conforme a lo establecido en Políticas y Procedimientos de Gobierno Corporativo. En esta evaluación, cada director responde un cuestionario sobre su desempeño, que incluye la definición de metas corporativas, supervisión de cumplimiento normativo, y aprobación de presupuesto e inversiones, entre otros.

El Presidente consolida y presenta los resultados, los cuales sirven para identificar áreas de mejora. A partir de las brechas detectadas, se proponen capacitaciones y acciones para reducir barreras organizacionales, sociales o culturales que puedan afectar la diversidad de capacidades en el Directorio. Las materias prioritarias de actualiza-

ción incluyen: conducción estratégica, gestión de riesgos, auditoría, información estratégica y buenas prácticas de gobierno corporativo. Los resultados se utilizan para ajustar las prácticas organizativas, planificar capacitaciones, identificar necesidades de asesorías internas en áreas específicas y programar visitas a terreno. Actualmente, no se realizan evaluaciones colectivas ni se ha contratado asesores externos para ello.

Para fortalecer la visión estratégica en sostenibilidad, el Comité de Sostenibilidad y Regulación remite mensualmente actas e informes de desempeño sobre metas críticas de emisiones, agua, residuos y conservación.

Asesorías

NGC 461 (3.2.iii)

Actualmente, CMPC no cuenta con una política formal para la contratación de asesores externos. Sin embargo, el Directorio tiene plena autonomía para contratar especialistas en áreas como contabilidad, tributación, finanzas, legales u otras, sin limitaciones presupuestarias. Anualmente, el Directorio informa a los accionistas sobre los gastos en asesorías en la Junta Ordinaria.

En 2025, el Directorio no incurrió en gastos por concepto de asesorías.

Capacitación

GRI (2-17)

Las Políticas y Procedimientos de Gobierno Corporativo describe el proceso de capacitación permanente del Directorio, cuyo objetivo es dotar a sus miembros de herramientas actualizadas para un desempeño eficiente de sus cargos.

Asimismo, el Fiscal Corporativo o una persona designada, informa periódicamente sobre fallos, sanciones y deberes legales, incluyendo conflictos de interés, con el fin de analizar soluciones alineadas a la ética y el cumplimiento normativo.



Bernardo Larraín, Pablo Turner y Francisco Ruiz-Tagle.

9.3 Comités del Directorio

NGC 461 (3.3.i, 3.3.ii, 3.3.iv, 3.3.v, 3.3.vi, 3.3.vii, 11)
GRI (2-9)

El Directorio cuenta con dos comités integrados por sus miembros, creados para apoyar la gestión y profundizar en aspectos críticos y relevantes para la Compañía.

Comité de Directores

El Comité de Directores cumple con las funciones establecidas en el artículo 50 bis de la Ley de Sociedades Anónimas y en los estatutos de la Compañía, así como las asignadas por el Directorio. Se reúne mensualmente y reporta al Directorio en sus sesiones ordinarias. Entre sus principales funciones están: examinar antecedentes sobre operaciones del Título XVI y generar informes, proponer auditores externos y clasificadores de riesgos, analizar reportes de auditores, balance y estados financieros, y revisar los sistemas de compensación de colaboradores.

El Comité realiza dos reuniones anuales con las clasificadoras de riesgo

Fitch Ratings Chile y Humphreys Ratings para analizar la clasificación de CMPC y su capacidad de pago. Además, se reúne al menos tres veces al año con la empresa encargada de la auditoría de los estados financieros para revisar los avances. En ambas instancias participan la Vicepresidencia Finanzas, Administración y Tecnología y la Vicepresidencia Legal y Compliance.

Adicionalmente, el comité realizó las siguientes actividades en el período:

- Revisión de estados financieros intermedios y de cierre anual.
- Revisión de las auditorías externas, su planificación, evaluación y proposición de auditores externos al Directorio para el 2025.
- Proposición de clasificadoras de riesgos externos para 2025.
- Revisión de las transacciones con partes relacionadas, comunicación al directorio sobre las operaciones del Tí-

tulo XVI de la Ley 18.046 y aprobación anual de transacciones habituales.

- Examinar las remuneraciones y planes de compensación.
- Presentar el plan de trabajo para 2025, informar al Directorio de sus actividades mensuales y elaborar el informe anual para la Junta de Accionistas.
- Revisión del Reporte Integrado cada año.

Al cierre de 2025, la Compañía no ha recibido comentarios y proposiciones relativos a la marcha de los negocios sociales, diferente de las expuestas en el informe de gestión anual del Comité que se anexa al presente reporte, como tampoco de accionistas que posean o representen a más del 10% o más de las acciones emitidas con derecho a voto, de conformidad al artículo 74 de la LSA y el artículo 136 del Reglamento de SA.

Integrantes 2024	Integrantes 2025
<ul style="list-style-type: none"> • Ximena Corbo • María Cecilia Facetti (Independiente) • Jorge Marín (Independiente) 	<ul style="list-style-type: none"> • María Cecilia Facetti (Independiente) • Jorge Marín • Patricio de Solminihac

En la Junta Ordinaria de Accionistas de abril de 2025 se aprobó que los integrantes del Comité de Directo-

res perciban una dieta total de USD 40.000 por su participación en dicho comité, liquidada mensualmente y

que su presupuesto de gastos fuera de USD 100.000.

* NCG 519 (11) Puede revisar el Informe de Gestión Anual del Directorio en el capítulo Anexos de este Reporte Integrado.

Comités de apoyo a la administración

GRI (2-13)



CMPC cuenta con tres comités a través de los cuales el Directorio se apoya para la gestión de temas específicos que requieren la integración de perspectivas de dirección y administrativas. Estos comités están compuestos

por directores, el gerente general, vicepresidentes y asesores externos. Los resultados y comunicaciones de los comités son informados al Directorio para su análisis.

Comité de Riesgos, Auditoría y Compliance

NGC 461 (3.2.vi)

Responsabilidades y materias tratadas

Supervisa y coordina las acciones para identificar y prevenir los riesgos inherentes a las operaciones, reportando al Directorio mensualmente.

Entre sus facultades y deberes se encuentran aprobar y verificar la ejecución del plan anual de auditoría interna; aprobar y hacer seguimiento a la Estrategia de Compliance; así como dar seguimiento a las acciones derivadas de la implementación del modelo de prevención de delitos; y, monitorear la ejecución integral de la estrategia de gestión de riesgos, la cual incluye, entre otros, la ciberseguridad.

Este comité se reúne mensualmente con el Directorio.

Participantes 2025:

- Hernán Rodríguez Wilson
- Bernardo Larraín Matte
- Ximena Corbo Urzúa
- Francisco Ruiz-Tagle Edwards
- Rafael Cox Montt
- Carlos Villagrán Muñoz

Comité de Sostenibilidad y Regulación

NGC 461 (3.2.vii)

Responsabilidades y materias tratadas

Analiza e informa sobre los impactos y riesgos ambientales y sociales, así como los avances y el cumplimiento de los objetivos del pilar de sostenibilidad de la Estrategia 2030. También considera el cambio climático y sus externalidades, velando por la Política de Cambio Climático como marco de referencia para las decisiones.

Este comité se reúne trimestralmente, y todas sus actas son compartidas con el Directorio.

Participantes 2025:

- Bernardo Matte Izquierdo
- Bernardo Larraín Matte
- Ximena Corbo Urzúa
- Francisco Ruiz-Tagle Edwards
- Vicepresidente Legal y Compliance
- Vicepresidente de Asuntos Corporativos y Sostenibilidad
- Gerente de Sostenibilidad
- Gerente de Medio Ambiente, Seguridad y Salud en el Trabajo

Consejo Estratégico de Innovación

Responsabilidades y materias tratadas

Constituido en 2025, este órgano dirige la visión de futuro de la Compañía, gestionando desafíos a largo plazo mediante innovación sistemática y alineada con los objetivos corporativos. Es responsable de guiar, impulsar y supervisar la estrategia de innovación, asegurando la consistencia con la visión de largo plazo. Asimismo, gestiona la asignación de fondos para iniciativas de alto impacto y proporciona el respaldo ejecutivo para transformar ideas en soluciones escalables y competitivas que respondan a los desafíos estratégicos de los negocios.

Este comité se reúne de manera bimestral con el Directorio.

Participantes 2025:

- Bernardo Larraín Matte
- Bernardo Matte Izquierdo
- Jussi Pesonen
- Francisco Ruiz-Tagle Edwards
- Vicepresidente Nuevos Negocios y Ventures

9.4 Ejecutivos principales

Identificación*

NCG 461 (3.4.i)

Francisco Ruiz-Tagle

Gerente General
Ingeniero Comercial
Rut 7.052.877-0
Nombramiento: 01/08/2018

Rafael Cox

Rafael Cox
Vicepresidente Legal y Compliance
Abogado
Rut 12.797.047-5
Nombramiento: 04/08/2025

Fernando Hasenberg

Vicepresidente Operaciones Forestales
Ingeniero Comercial
Rut 13.066.442-3
Nombramiento: 04/08/2025

Raimundo Varela

Vicepresidente Comercial Pulp y Boxboard
Ingeniero Civil Industrial
Rut 12.454.686-9
Nombramiento: 04/08/2025

Sebastián Moraga

Vicepresidente Finanzas, Administración y Tecnología
Ingeniero Comercial
Rut 12.026.836-8
Nombramiento: 04/08/2025

José Antonio Correa

Vicepresidente Proyectos y Estrategia
Ingeniero Comercial
Rut 13.882.533-7
Nombramiento: 04/08/2025

Felipe Alcalde

Vicepresidente Operaciones Industriales Pulp y Boxboard
Abogado
Rut 15.644.559-2
Nombramiento: 04/08/2025

Constanza Arjona

Vicepresidente Personas y Organización
Ingeniero Comercial
Rut 15.937.106-9
Nombramiento: 04/08/2025

Jorge Valdivieso

Vicepresidente Nuevos Negocios y Venturas
Ingeniero Comercial
Rut 15.383.524-1
Nombramiento: 04/08/2025

Matías Lagos

Vicepresidente Maderas y Embalajes
Ingeniero Comercial
Rut 10.340.243-3
Nombramiento: 04/08/2025

Gonzalo Darraidou

Gerente General de Softys
Ingeniero Comercial
Rut: 8.808.724-0
Nombramiento: 01/12/2015

Augusto Robert²

Vicepresidente Asuntos Corporativos y Sostenibilidad
Abogado
Rut: 13.117.410-1
Nombramiento: 05/12/2025

Carlos Villagrán Muñoz

Gerente de Riesgos, Auditoría y Compliance
Abogado
Rut 15.641.956-7
Nombramiento: 22/12/2025

*Nota: Guillermo Turner Olea, Periodista, Rut 10.800.982-9 desempeñó el cargo de Vicepresidente de Asuntos Corporativos y Sostenibilidad hasta el día 30/11/2025. Jorge Navarrete García, Ingeniero Civil Industrial, Rut 7.013.024-6 desempeñó el cargo de Gerente de Negocio hasta el día 01/09/2025.

Plan de sucesión

NCG 461 (3.6.x)

CMPC tiene un Procedimiento de Desarrollo de Personas y Sucesión, descrito en las Políticas y Procedimientos de Gobierno Corporativo. Este procedimiento se aplica en caso de ausencia temporal o definitiva del Gerente General o de ejecutivos principales, garantizando la continuidad de la Compañía.

El Directorio evaluará si existen candidatos internos adecuados para reemplazar al Gerente General en caso de ausencia. Además, el Gerente General o el ejecutivo correspondiente debe capacitar e informar a la persona que lo reemplace, respetando las obligaciones de confidencialidad inherentes al cargo.

Remuneraciones

NCG 461 (3.4.ii, 3.4.iii, 3.6.xi, 3.6.xii)
NIIF (IFRS) S2.29 (g.i, g.ii)
GRI (2-19)

El documento de Políticas y Procedimientos de Gobierno Corporativo establece la política de compensaciones, indemnizaciones e incentivos para el Gerente General y Ejecutivos Principales (Vicepresidentes), basada en criterios de mercado. En ésta se señala que el Directorio revisará las estructuras salariales y políticas de compensación e indemnización del Gerente General ante propuesta del Presidente y la de los demás Ejecutivos Principales

ante propuesta del Gerente General, a fin de asegurar el cumplimiento de las directrices establecidas en este procedimiento. El Comité de Directores y el Directorio conocerán y se pronunciarán sobre esas estructuras y definiciones anualmente.

Desde 2024, la remuneración variable de los ejecutivos incorpora metas de sostenibilidad alineadas con la Estrategia 2030. Por su parte, el componente fijo se orienta a asegurar la rentabilidad y la estabilidad de la compañía a largo plazo. Actualmente, el diseño de esta estructura de pagos no ha contado con la participación de asesores externos ni ha sido sometido a la aprobación de la Junta de Accionistas.

Remuneración fija	Remuneración variable
Refleja un desempeño sostenible que asegure la rentabilidad y la estabilidad de la Compañía en el tiempo.	Diseñada para incentivar el logro de metas estratégicas de largo plazo, asociadas al cumplimiento de objetivos económicos, sociales y ambientales definidos por el Directorio: <ul style="list-style-type: none"> • 20% utilidades de CMPC • 25% ROIC del negocio propio (si aplica) • 15% metas de sostenibilidad • 40% objetivos personales

Remuneración total de los ejecutivos principales (miles de USD)

Año	2018	2019	2020	2021	2022	2023	2024	2025
Total	4.893	5.835	6.687	5.604	5.911	10.508	7.032	8.563

Fuente: VP Legal y Compliance.



Ignacio Lira, Augusto Robert y Nicolás Gordon.

Nota: Este documento no especifica una revisión de estructuras salariales y políticas de compensación del Gerente General y demás ejecutivos principales por parte de los accionistas.

9.5 Gestión de riesgos

Programa de gestión de riesgos

NCG 461 (3.6.i)

CMPC cuenta con un Programa de Gestión de Riesgos, basado en estándares internacionales como ISO 31000, COSO ERM y mejores prácticas, aplicado en todas las unidades de negocio y los países donde opera. En 2025 su arquitectura e inventario de riesgos fue actualizado a partir de los objetivos y prioridades estratégicas de la Compañía.

Gobernanza de riesgos

NCG 461 (3.6.iv; 3.6.v; 3.6.vi)

El negocio y operación de CMPC es responsable por la gestión de sus riesgos, tarea que realiza en el marco del Programa de Gestión de Riesgos, su metodología y sistemas informáticos de apoyo, trabajo conjunto realizado con la Gerencia de Riesgos y Compliance. A nivel de gobernanza esta gestión involucra a la alta gerencia y al Comité de Riesgos, Auditoría y Compliance, así como al Directorio, a través de reportes periódicos.



Gobernanza del Programa de Gestión de Riesgos



* Para conocer el modelo de gobernanza y gestión de los riesgos ambientales y de sostenibilidad en CMPC puede dirigirse al capítulo Origen natural de este Reporte Integrado.

Metodología de gestión

NIIF (IFRS) S1.44 [a.iii; c]
NIIF (IFRS) S2.25[a.iii]

Etapas

El proceso de gestión de riesgos es parte de la gestión y del proceso de toma de decisiones y, por lo tanto, se integra en la estructura, las opera-

ciones y los procesos de la organización. Además, ha definido un apetito al riesgo, el cual considera aspectos financieros como no financieros. Las etapas del proceso de gestión de riesgos son:

Proceso de gestión de riesgos

NCG 461 (3.6.iii)

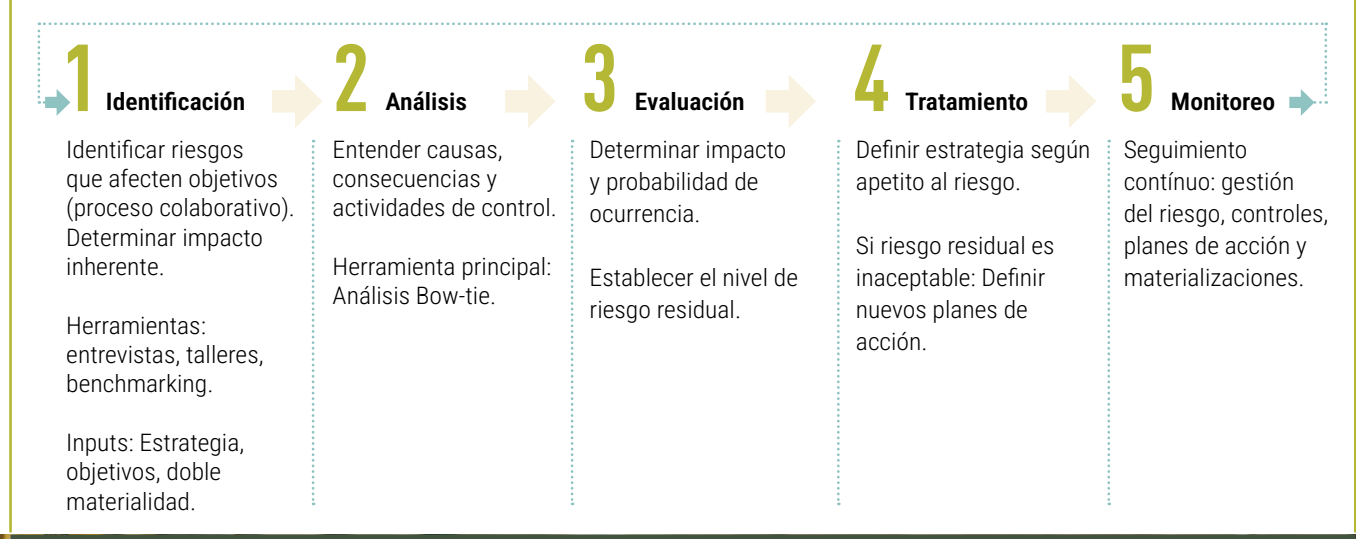

Transversal: Comunicación y Reporte
Reportes a distintos niveles jerárquicos. Conecta con todas las etapas del proceso.

Pia Alejandra Maldonado y Carlos Briceño, planta Santa Fe, Chile.

Identificación

NCG 461/519 (3.6.ii.e ; 3.6.ii.b)

En función de la actualización del **Programa de Gestión de Riesgos en 2025** se actualizaron las categorías de riesgos y su arquitectura, con foco en los objetivos y prioridades de la Compañía.

De esta forma, CMPC identifica 3 niveles y 14 categorías de riesgo segmentados en:

<p>1) Estratégicos (Alto Nivel)</p> <p>Afectan la capacidad de la organización para alcanzar objetivos a largo plazo, misión y visión.</p> <ul style="list-style-type: none"> • Fibra e incendios forestales • Gestión financiera • Entorno geopolítico • ESG • Ciberseguridad 	<p>2) Tácticos (Transversales)</p> <p>Impactan la ejecución de planes a mediano plazo y objetivos de procesos transversales.</p> <ul style="list-style-type: none"> • Ética y Compliance • Gestión de personas y talento • Abastecimiento, cadena de suministro y logística 	<p>3) Operacionales (Rutinarios)</p> <p>Surgen de fallas en procesos, sistemas o personas, afectando la continuidad de la operación.</p> <ul style="list-style-type: none"> • Operación forestal • Gestión de activos industriales • Gestión y cumplimiento ambiental • Seguridad de productos • Salud y seguridad de los trabajadores • Protección de activos y personas
------------------------------------------------------------------------------------------------------------------------------------------------------------------------------------------------------------------------------------------------------------------------------------------------------------------------------------------	---------------------------------------------------------------------------------------------------------------------------------------------------------------------------------------------------------------------------------------------------------------------------------------------------------------------	----------------------------------------------------------------------------------------------------------------------------------------------------------------------------------------------------------------------------------------------------------------------------------------------------------------------------------------------------------------------------------------------------------------------------------------------

Riesgos emergentes

En el período 2025 CMPC identificó riesgos emergentes asociados a:

- **Eventos climáticos extremos:** el calentamiento global incrementa la posibilidad de que ocurran eventos extremos de la naturaleza. Estos desastres naturales son eventos que no pueden ser controlados por las empresas, y pueden tener un impacto significativo en la continuidad de sus operaciones. En caso de que ocurra un evento climático sin precedentes, tanto la infraestructura pública como la privada podrían no estar preparadas para hacerle frente.
- **Restricciones del uso de agua:** el agua es un elemento fundamental para la producción de celulosa y papel. La escasez en la disponibilidad de agua podría afectar significativamente a varias de las plantas industriales de CMPC que son intensivas en el uso de agua, y se encuentran en áreas de escasez.
- **Disrupciones arancelarias discrecionales:** un arancel es el costo adicional que el importador paga o el exportador absorbe, afectando el flujo comercial de la empresa. Este riesgo se refiere a la imposición súbita, unilateral y discrecional de aranceles o barreras comerciales por parte de economías clave, careciendo de previsibilidad y generando incertidumbre.



Edificio corporativo CMPC Los Ángeles, Chile.

Divulgación y capacitación

NCG 461 (3.6.viii)

Para fomentar la cultura de riesgos en la organización, se realizan capacitaciones o talleres de gestión de riesgos a distintos niveles de la organización. En 2025 se desarrollaron los siguientes cursos en la materia:

Nombre	Descripción de la actividad	Negocio	Nº de participantes
Taller de gestión de riesgos	Presentación del programa de gestión de riesgos CMPC, sus elementos principales, proceso de gestión y revisión del mapa de riesgos.	Sack Kraft Brasil, Pulp Chile, Pulp Brasil, Boxboard Chile, Maderas Chile, área de estudios, área de relacionamiento.	156
Uso de la herramienta de gestión de riesgos	Curso enfocado en dar a conocer la implementación de la herramienta informática R360, hacer pruebas en los distintos módulos (incidentes, planes de acción, entre otros), y presentar cómo se registrará el proceso de gestión.	Pulp Brasil y Sack Kraft Brasil.	87

* Para conocer el detalle de las categorías, gestión y manejo de los riesgos de CMPC, puede revisar el capítulo Anexos de este Reporte Integrado

10

Anexos



Capítulo 2

Situación de control

Acciones de los miembros del Directorio de la Compañía

NCG 461 (3.4)

Director	Rut	N° de acciones 2022	N° de acciones 2023	N° de acciones 2024	N° de acciones 2025
Luis Felipe Gazitúa Achondo	6.552.482-1	500	500	500	Nota 3
Bernardo Larraín Matte	7.025.583-9	148.688	-	-	Nota 1
Ximena Verónica Corbo Urzúa	7.411.182-3	-	500	500	500 (Nota 2)
María Cecilia Facetti de Savoldi	21.484.468-0	-	500	500	500 (Nota 2)
Jorge Marín Correa	7.639.707-4	5.631	83.355.821	-	Nota 4
Bernardo Matte Izquierdo	15.637.711-2	-	-	-	Nota 1
Jorge Matte Capdevila	17.408.873-k	-	500	500	N/A
Carmen Sfeir Jacir	8.113.905-9	-	500	500	Nota 3
Pablo Turner González	7.056.349-5	-	500	500	500 (Nota 2)
Jussi Pesonen	(Extranjero)	-	-	-	500 (Nota 2)
Jorge Hernán Rodríguez Wilson	7.051.490-7	-	-	-	500 (Nota 2)
Patricio de Solminihac Tampier	6.263.302-6	-	-	-	500 (Nota 2)

Nota 1 2025: Los Directores que pertenecen al Grupo Controlador. Su participación se detalla en la sección "Situación de Control" de este RI.

Nota 2 2025: Los Directores indicados en la tabla con 500 acciones, tienen una participación de 0,0% en la propiedad de la Compañía.

Nota 3 2025: Los Directores terminaron su cargo el 24.04.2025.

Nota 4 2025: Jorge Marín tiene un 2,9% de participación de la Compañía, directa e indirectamente.



Planta Laja, Chile.

Número de acciones de los ejecutivos principales de la Compañía

NCG 461 (3.4.iv)

Ejecutivo principal	Rut	N° de acciones 2025
Francisco Ruiz-Tagle Edwards	7.052.877-0	0
Felipe Alcalde Arrau	15.644.559-2	-
Gonzalo Darraidou Díaz	8.807.724-0	-
Guillermo Turner Olea*	10.800.982-9	-
José Antonio Correa García	13.882.533-7	-
Jorge Navarrete García**	7.013.024-6	-
Raimundo Varela Labbé	12.454.686-9	-
Rafael Cox Montt	12.797.047-5	-
Fernando Hasenberg	13.066.442-3	75.000
María Constanza Arjona Morán	15.937.106-9	-
Jorge Valdivieso Scott	15.383.524-1	-
Matías Lagos Larraín	10.340.243-3	-
Sebastián Moraga Zúñiga	12.026.836-8	-
Carlos Villagrán Muñoz	15.641.956-7	-
Augusto Robert Schwerter	13.117.410-1	-

*Nota: Guillermo Turner Olea terminó su cargo con fecha 30/11/2025.

**Nota: Jorge Navarrete García desempeñó el cargo hasta el 01/09/2025.

Nota: No han existido cambios relevantes respecto del año anterior.

Número de acciones de la Compañía por serie

NCG 461 (2.3.4.i, 2.3.5)

Serie de acción (tipo)	Cantidad de acciones 2025
Serie única	2.500.000.000

Principales propiedades e instalaciones

NCG (6.4.i; 6.4.ii; 6.4.iii)



Escanee el código QR para conocer las propiedades e instalaciones de la Compañía. El detalle se encuentra disponible en la Memoria Integrada de CMPC disponible en la página web de la CMF (página 191).

Subsidiarias, asociadas e inversión en otras sociedades

NCG 461 (6.5.1.i; 6.5.1.ii; 6.5.1.iii; 6.5.1.iv; 6.5.1.v; 6.5.1.vi; 6.5.1.vii; 6.5.1.viii; 6.5.1.ix; 6.5.2.i, 6.5.2.ii, 6.5.2.iii, 6.5.2.iv)



Escanee el código QR para conocer las subsidiarias y la estructura societaria de la Compañía. El detalle se encuentra disponible en la Memoria Integrada de CMPC disponible en la página web de la CMF (página 194).

Cuadro de Propiedad

En Chile:

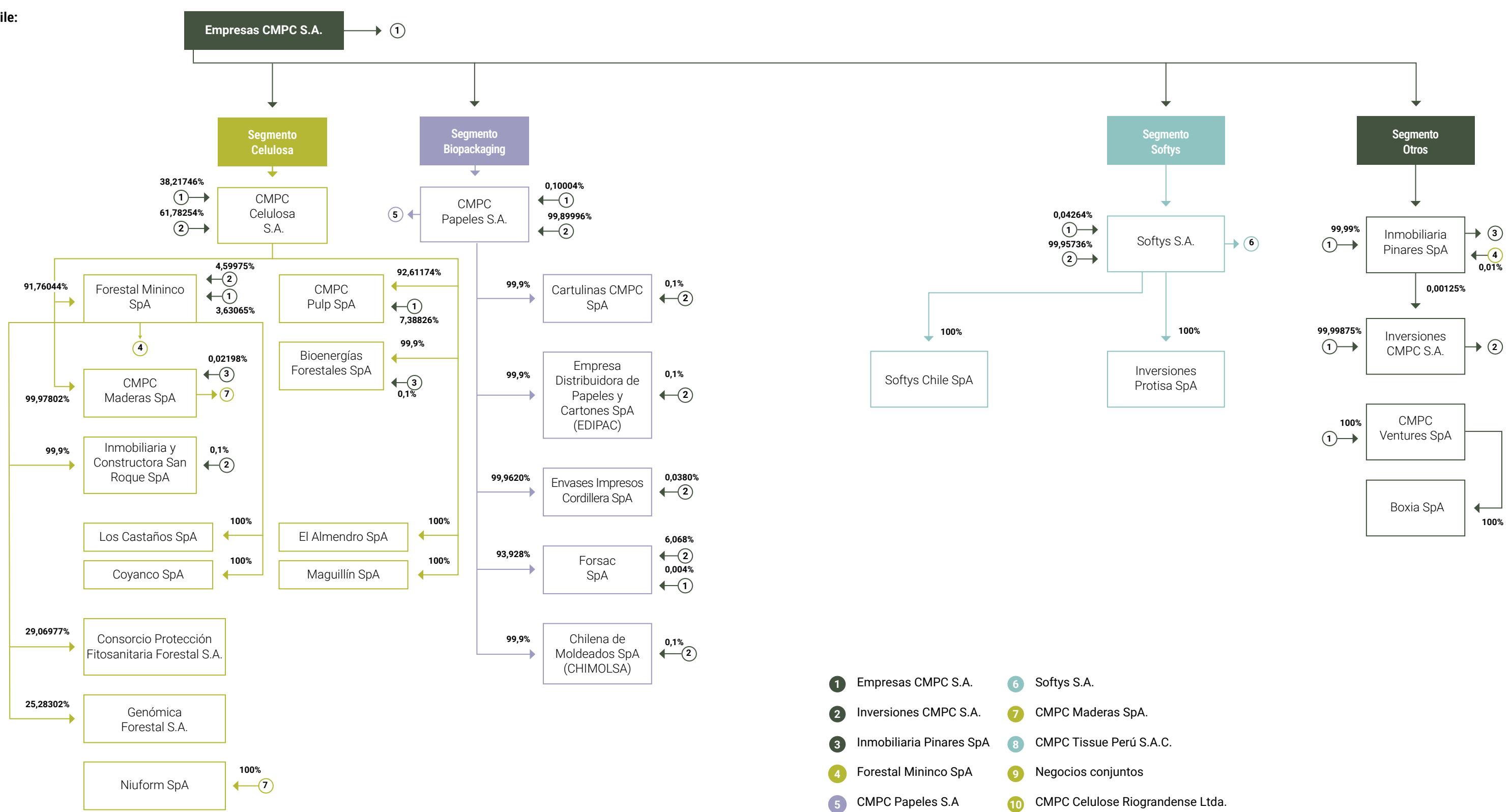

- 1 Empresas CMPC S.A.
- 2 Inversiones CMPC S.A.
- 3 Inmobiliaria Pinares SpA
- 4 Forestal Mininco SpA
- 5 CMPC Papeles S.A.
- 6 Softys S.A.
- 7 CMPC Maderas SpA.
- 8 CMPC Tissue Perú S.A.C.
- 9 Negocios conjuntos
- 10 CMPC Celulose Riograndense Ltda.

Capítulo 3

Modelo de negocios

Canales de venta, distribución y competencia

NCG 461 (6.1.ii; 6.2.ii)

Celulosa

Categoría	Descripción
Canales de venta y distribución	<ul style="list-style-type: none"> Chile: La producción se moviliza principalmente vía camiones y se embarca en navieros break bulk y contenedores desde los puertos de Lirquén, San Vicente y Coronel. Brasil: La producción de la planta Guaíba se transporta mediante camiones y barcas desde el Puerto de Río Grande.
Principales competidores de mercado	<ul style="list-style-type: none"> Chile: Arauco América: Eldorado (Brasil), Klabin (Brasil), Suzano (Brasil) y Weyerhaeuser (EEUU). Europa: Stora Enso (Finlandia), UPM (Finlandia), Mätsa (Finlandia). Asia: APRIL (Indonesia).

Biopackaging

Categoría	Descripción
Canales de venta y distribución	Los principales canales de venta y distribución de Corrugados, Boxboard y Sack Kraft son los equipos comerciales propios en los mercados donde operan las plantas industriales y, en los mercados de exportación, a través de agentes industriales comerciales. Edipac se vende y distribuye principalmente a través de mayoristas, retail, distribuidores, impresores, librerías, mercado público, food and delivery, farmacias y grandes tiendas.
Principales competidores de mercado	<ul style="list-style-type: none"> Chile: Coipsa y Contenedores San Fernando. América: Graphic Packaging (Estados Unidos), International Paper (Estados Unidos), Hood (Estados Unidos), Bio pappel (México), Klabin (Brasil), Suzano (Brasil), Primo Tedesco (Brasil), Trombini (Brasil), Papel Misionero (Argentina) y Cartocor (Argentina). Europa: Billerud (Suecia), Mätsa (Finlandia), MM Board & Paper (Austria), Mondi (Inglaterra), Smurfit-Westrock (Irlanda - Estados Unidos), y Stora Enso (Finlandia). Asia y Oceanía: Asia Symbol (China), Bohui (China), Chenming (China), SunPaper (China) y Oji (Nueva Zelanda).

Softys

Categoría	Descripción
Canales de venta y distribución	<ul style="list-style-type: none"> Consumer Tissue y Personal Care: Comercializa sus productos por medio de supermercados mayoristas, minoristas, distribuidoras, farmacéuticas y distintos canales de comercio electrónico: Softys Professional: Venta directa, distribuidores, mayoristas, retail, y e-commerce
Principales competidores de mercado	<ul style="list-style-type: none"> Consumer Tissue: Kimberly Clark, Kimberly Clark México, Bracell (Brasil), y Papelera Reyes (Paracas-Perú). Personal Care: A nivel regional, Kimberly Clark, Procter & Gamble y Essity. A nivel local, Kimberly Clark México, Santher y Mili en Brasil, Grupo Sunda en Perú y Emu en Chile. Softys Professional: A nivel regional, Kimberly Clark y Essity. A nivel local, Kimberly Clark México, Suzano, Bracell (Brasil), Papelera San Francisco (México), Technopapel (Chile), Panasa (Perú) y Samseng (Argentina).

Marcos regulatorios por industria

NCG 461 (6.1.iii, 6.1.iv)

Regulaciones de la industria celulosa

País	Marco normativo	Entidades reguladoras
Argentina	<ul style="list-style-type: none"> Ley N° 26.331 (Presupuestos Mínimos de Protección Ambiental de Bosques Nativos) y Ley N° 13.273 (Defensa, Mejoramiento y Ampliación de Bosques). Normativas complementarias de evaluación ambiental en Corrientes y Misiones. 	<ul style="list-style-type: none"> Ministerio de Ambiente y Desarrollo Sostenible de la Nación (MAyDS). Autoridades y entidades provinciales.
Brasil	<ul style="list-style-type: none"> Código Forestal Brasileño (Ley N° 12.651) y normativas específicas de licenciamiento en Santa Catarina, Paraná y Río Grande do Sul. Licencia Ambiental (Resolución N° 237 del Conselho Nacional de Meio Ambiente). 	<ul style="list-style-type: none"> Nivel Federal: IBAMA e ICMBio. Nivel Estatal: SEMA y FEPAM (Rio Grande do Sul), IAT (Paraná) e IMA (Santa Catarina).
Chile	<ul style="list-style-type: none"> Ley de Bosques (Decreto 4.636), DL N° 701, Ley N° 20.283 (Bosque Nativo) y Ley N° 21.600 (Servicio de Biodiversidad). Ley N° 19.300 (Bases Generales del Medio Ambiente) y su reglamento (DS N° 40). Ley Marco de Cambio Climático N° 21.455 y Acuerdo de Escazú. 	<ul style="list-style-type: none"> Corporación Nacional Forestal (CONAF). Superintendencia del Medio Ambiente (SMA). Servicio Agrícola y Ganadero (SAG). Dirección General de Aguas (DGA). Servicio de Biodiversidad y Áreas Protegidas.
Estados Unidos	<ul style="list-style-type: none"> Regulaciones federales, estatales y locales aplicables a la industria de la celulosa. Normativas antimonopolio, de comercio y regulaciones de importación/exportación. 	<ul style="list-style-type: none"> Agencias de gobierno federal y estatal. Kentucky Energy & Environment Cabinet (KEEC).

Además del régimen normativo aplicable, CMPC se encuentra adscrita a los sistemas de certificación de manejo forestal Forest Stewardship Council (FSC) y Programme for Endorsement of Forest Certification (PEFC) sometiéndose a sus estándares y supervisión. También cuenta con certificaciones:

- Sistema de Gestión de Medio Ambiente con la ISO 14001
- Sistema de Gestión Energía con la ISO 50001
- Sistema de Gestión de Salud y Seguridad Ocupacional con ISO 45001
- Sistema de Gestión de Calidad con la ISO 9001

Regulaciones de la industria de Biopackaging

SASB (RT-CP-150a.1)

La gestión de la unidad de Biopackaging se fundamenta en el cumplimiento de estándares voluntarios y certificaciones de cadena de custodia (FSC y PEFC) que garantizan el origen sostenible de sus productos forestales. Adicionalmente, cada línea de negocio adhiere a normativas específicas para asegurar la calidad e inocuidad:

Boxboard: Cumple rigurosamente con las legislaciones locales de los mercados de exportación, abarcando normativas de comercio internacional y seguridad de embalajes y mejores

prácticas, como con la certificación HACCP Codex Alimentarius (Chile).

Corrugados: Opera bajo estrictos protocolos de inocuidad y sostenibilidad. Sus estándares de referencia incluyen la norma ISO 50001 de eficiencia energética y certificaciones de seguridad como BRCGS Packaging y HACCP (Chile) cumpliendo con regulaciones de la FDA (CFR 21 176.170/180), el estándar BfR XXXVI, el Reglamento Técnico 005/2011 (Euroasiático), el Reglamento (CE) 1935/2004 (contacto con alimentos) y la Regulación EU 2018/213 (uso de bisfenol A).

Sack Kraft: Mantiene certificaciones específicas para el segmento alimen-

tario requeridas por sus clientes, tales como FSSC 22000 y HACCP, ISO 22000 (Perú y México) e ISEGA (Brasil).

Edipac: Garantiza la seguridad de sus productos mediante certificaciones de inocuidad como HACCP Codex Alimentarius (Chile) y GMP (Buenas Prácticas de Manufactura), además de adherir al estándar ético SWA.

De manera transversal, Biopackaging cuenta con certificaciones en el Sistema de Gestión de Calidad (ISO 9001), Sistema de Gestión de Medio Ambiente (ISO 14001), Sistema de Gestión de Salud y Seguridad (ISO 45001), y Sistema de Gestión de Energía (ISO 50001).

País	Marco normativo	Entidades reguladoras
Argentina	<ul style="list-style-type: none"> Ley 11.459, Decreto 531/19. Resoluciones 2.222/19 y 289/08. Decreto 1074/18 (Gases), Ley 11.720 (Residuos especiales), Resolución 188/12 (Residuos asimilables). Resolución 231/96 (Aparatos a presión), Disposición 4/2018 (Eficiencia energética). 	<ul style="list-style-type: none"> Ministerio de Ambiente (PBA). Autoridad del Agua (PBA). Municipalidad de Olavarría. Secretaría de Energía (Nación).
Brasil	<ul style="list-style-type: none"> Normas reglamentarias (NR's), Política Nacional de Seguridad y Salud (PNSST), Instrucciones Bomberos (IT's). Política Nacional de Residuos Sólidos (PNRS). Reglamentos ANEEL y normas CCEE. 	<ul style="list-style-type: none"> Ministerio de Trabajo y Empleo (MTE). ANVISA (Vigilancia Sanitaria) y Cuerpo de Bomberos. Órganos ambientales: MMA, IBAMA, IAT, IMA. Sector Energético: ANEEL, ONS, CCEE, ANP. MAPA (Agricultura y Ganado).
Chile	<ul style="list-style-type: none"> Reglamento Sanitario de los Alimentos (D.S. N° 977). D.S. N° 10 (Salud), D.S. N° 66, 108 y 160 (Economía). Ley N° 21.305. 	<ul style="list-style-type: none"> Ministerio de Salud (MINSAL). Superintendencia de Electricidad y Combustibles (SEC). Ministerio de Economía. Ministerio de Energía y Comisión Nacional de Energía (CNE).
México	<ul style="list-style-type: none"> Ley General del Equilibrio Ecológico y la Protección Ambiental. 	<ul style="list-style-type: none"> SEMARNAT (Federal). SEMADET (Estatal - Jalisco).
Perú	<ul style="list-style-type: none"> Reglamento de Protección Ambiental para la Industria Manufacturera (D.S. N° 019-97-ITINCI). 	<ul style="list-style-type: none"> Ministerio de la Producción (DIGGAM). Organismo de Evaluación y Fiscalización Ambiental (OEFA).
EE. UU. y Europa	<ul style="list-style-type: none"> Directiva (CE) 1935/2004 (Materiales en contacto con alimentos). Normativas FDA y USDA para seguridad alimentaria. Certificación HACCP (Seguridad en manipulación). 	<ul style="list-style-type: none"> UE: Autoridades nacionales de los estados miembros y la European Food Safety Authority (EFSA). EE. UU.: Food and Drug Administration (FDA) y Departamento de Agricultura (USDA).

Regulaciones de la industria Softys

Softys desarrolla sus actividades bajo un estricto cumplimiento de las normativas de libre competencia y protección al consumidor en todos los mercados donde opera. Adicionalmente, la comercialización de productos del

segmento *Personal Care* cumple con los registros sanitarios específicos exigidos por cada jurisdicción.

En el ámbito industrial, las operaciones se ajustan a rigurosas regulaciones ambientales, con especial énfasis en el control de emisiones y la calidad de los efluentes de las plantas productivas.

Por ello, las operaciones de Softys cuentan con certificaciones en gestión medioambiental (ISO 14000), energética (50001), en calidad (90001), en salud y seguridad (ISO 45000), Basura Cero y FSC en cadena de custodia.

País	Marco normativo	Entidades reguladoras
Argentina	<ul style="list-style-type: none"> Ley de Protección al Consumidor N° 24.240. Ley de Defensa de la Competencia N° 27.442. 	<ul style="list-style-type: none"> Dirección Nacional de Defensa del Consumidor y Arbitraje del Consumo. Comisión Nacional de Defensa de la Competencia (CNDC).
Brasil	<ul style="list-style-type: none"> Ley de Protección al Consumidor N° 8.078/1990. Ley de Defensa de la Competencia N° 12.529/2011. 	<ul style="list-style-type: none"> Secretaría Nacional del Consumidor (SENACON). Consejo Administrativo de Defensa Económica (CADE).
Colombia	<ul style="list-style-type: none"> Ley de Protección al Consumidor N° 1.480/2011. Ley de Protección de la Competencia N° 1.340/2009. 	<ul style="list-style-type: none"> Superintendencia de Industria y Comercio (SIC).
Chile	<ul style="list-style-type: none"> Ley de Protección al Consumidor N° 19.496. Decreto Ley N° 211 (Libre Competencia). Ley sobre Bases Generales del Medio Ambiente y su Reglamento. 	<ul style="list-style-type: none"> Servicio Nacional del Consumidor (SERNAC). Fiscalía Nacional Económica (FNE).
Ecuador	<ul style="list-style-type: none"> Ley de Protección al Consumidor N° 2.000-21. Ley Orgánica de Regulación y Control del Poder de Mercado. 	<ul style="list-style-type: none"> Defensoría del Pueblo. Superintendencia de Control del Poder de Mercado (SCPM).
México	<ul style="list-style-type: none"> Ley Federal de Protección al Consumidor. Ley Federal de Competencia Económica. 	<ul style="list-style-type: none"> Procuraduría Federal del Consumidor (PROFECO). Comisión Federal de Competencia Económica (COFECE).
Perú	<ul style="list-style-type: none"> Ley de Protección al Consumidor N° 29.571. Decreto Legislativo N° 1.034 (Represión de Conductas Anticompetitivas). 	<ul style="list-style-type: none"> Instituto Nacional de Defensa de la Competencia y de la Protección de la Propiedad Intelectual (INDECOP).
Uruguay	<ul style="list-style-type: none"> Ley de Protección al Consumidor N° 17.250. Ley de Defensa de la Libre Competencia N° 18.159. 	<ul style="list-style-type: none"> Área de Defensa del Consumidor (MEF). Comisión de Promoción y Defensa de la Competencia (MEF).

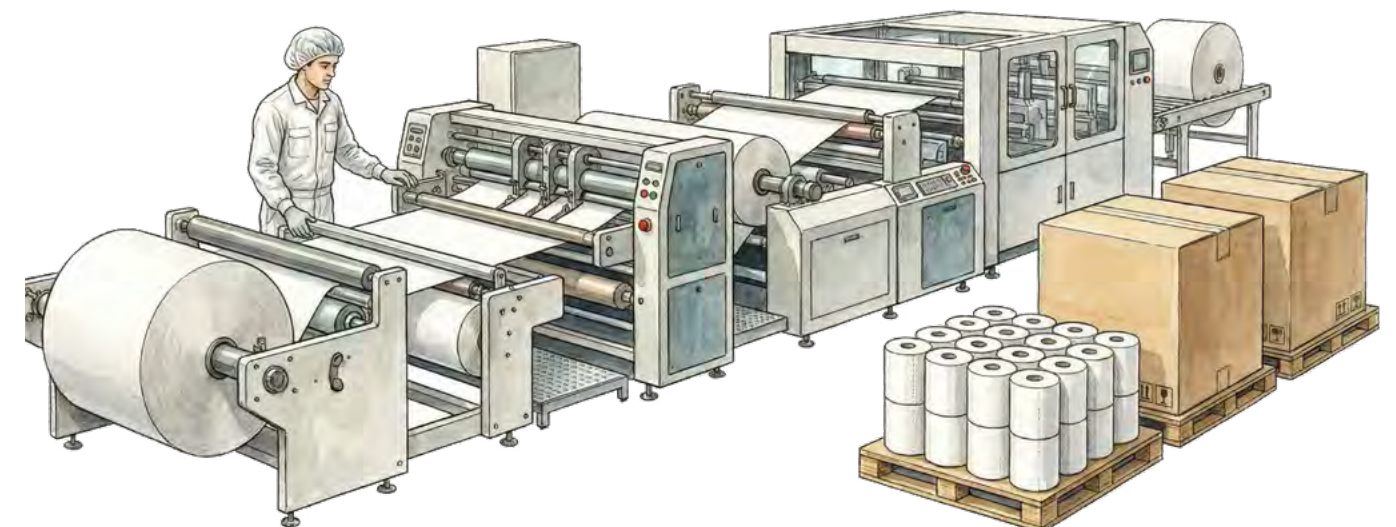

Factores del entorno relevantes para cada negocio

NCG 461 (6.2.viii)

GRI (2-6)

Negocio	Descripción de los factores externos relevantes
Maderas	Riesgos derivados de la inestabilidad política interna e incertidumbre internacional. Impacto económico por tarifas arancelarias en EE.UU. Oportunidades en construcción sostenible en crecimiento, mientras existen riesgos climáticos, presiones ecologistas y las nuevas exigencias de trazabilidad de la regulación europea EUDR.
Pulp	Oportunidades por reformas fiscales y crecimiento en Latinoamérica frente a riesgos de devaluación y costos energéticos, con sobre oferta en China, aumento de exportaciones en Brasil y menor demanda en economías claves como la europea. Desafíos demográficos en mercados clave (China) y potencial sustitución de fibras. Gestión de riesgos climáticos y cumplimiento de la normativa de deforestación EUDR.
Corrugados	Desafíos comerciales generados por la sobrecapacidad de producción global y la consecuente sobreoferta en el mercado de cartulinas, afectando los planes comerciales. Sin embargo, esto no conllevó cambios significativos en las relaciones comerciales.
Boxboard	Marco legal y operacional condicionado por la implementación de la Ley de Responsabilidad Extendida del Productor (Ley REP) en Chile. Además, durante 2025 existió un desbalance en la oferta y demanda de la industria, con sobre ofertas de cartulinas y productos del embalaje.
Sack Kraft	Riesgos comerciales por la imposición de tarifas a la importación en Estados Unidos para productos provenientes de Brasil (50%) y Chile (10%). Además, un cliente mexicano relevante se integró verticalmente afectando las ventas en dicho mercado.
Edipac	Incertidumbre por barreras arancelarias en grandes mercados internacionales que obliguen a la industria china a desplazar sus volúmenes hacia el mercado chileno.
Softys	Riesgos de inestabilidad política interna e incertidumbre internacional. Demográficamente, enfrenta una menor natalidad y mayor longevidad de la población, impactando la demanda de pañales infantiles y soluciones para adultos. El mercado de cuidado infantil registra cambios por el aumento de importaciones desde China. Como oportunidad, se identifica un crecimiento proyectado del consumo per cápita de productos tissue en la región.

Nota: El negocio de Bosques no presentó factores externos relevantes.

Patentes, licencias y franquicias

Descripción de las principales patentes, licencias y franquicias de la entidad del 2025

NCG 461 (6.2.vi; 6.2.vii)

Negocio	Tipo	Descripción
Celulosa	Patente de modelo de utilidad	Embalaje autosoportado para fardos de celulosa.
Celulosa	Patente de invención o utilidad	Proceso para producción de celulosa libre de talco.
Biopackaging	Patente de invención o utilidad	Pallet de cartón armable con planchas superior e inferior ranuradas, pilares de cartón y método de armado.
Biopackaging	Patente de modelo de utilidad	Caja de cartón corrugado para transporte de productos frescos con aislación y estanqueidad mejoradas, y fácil sellado con bandas adhesivas.

Negocio	Tipo	Descripción
Biopackaging	Patente de modelo de utilidad	Saco abre/vacía fácil.
Biopackaging	Patente de diseño	Carrete para enrollar cables.
Biopackaging	Patente de modelo de utilidad	Sistema de encaje lateral Ovo-Pack.
Softys	Patente de invención o utilidad	Protege una toalla femenina con capacidad mejorada de absorción. Incorpora un grabado de círculos en forma longitudinal distribuidos en la región central, permitiendo dirigir los fluidos a través del núcleo absorbente, evitando derrames laterales. Finalmente se logra una toalla delgada, flexible y con absorción mejorada. Hoy se usa en el producto Ladysoft Powerflex.
Softys	Patente de invención o utilidad	Protege un artículo absorbente desechable tipo pañal, en que la disposición de tiras longitudinales junto al núcleo absorbente genera canales de distribución que optimizan el flujo y mejoran la absorción a lo largo del núcleo.
Softys	Patente de diseño	Diseño industrial que protege una toalla femenina, que consta de una disposición de canales característicos en su lámina superior, para una mejor distribución de líquidos y tiene un espesor reducido. Corresponde al diseño de la toalla femenina ultradelgada.
Softys	Patente de invención o utilidad	Protege un rollo de papel tissue sin tubete interno y con un rollo interno que forma un núcleo de sustento y con una lámina que separa e independiza ambos rollos para que se pueda usar por separado siendo recerrable y reajutable. Corresponde al Confort Duo.
Softys	Patente de invención o utilidad	Producto de papel tisú con microfibrillas, aumentando resistencia y suavidad. Se usa en Elite Soft & Strong.
Softys	Patente de invención o utilidad	Patente sobre un pañal respetuoso con el medio ambiente, en que al menos el 50% de los elementos que lo forman contienen compuestos sostenibles o biodegradables. Se utiliza en el producto Bio Baby.
Softys	Patente de invención o utilidad	Protege una toalla femenina en que la posición de las alas plegables, el diseño de los canales, el top sheey barreras laterales mantiene una especial disposición para flujo hiper abundante. Se utiliza en el producto marca MIA.
Softys	Patente de invención o utilidad	Protege un sistema de recirculación de aire de procesos con dispositivo de mezcla de calefacción eléctrica, en que la disposición de cámaras, aberturas y dämpers junto con un calentador eléctrico tipo resistencia mantiene la configuración para mezcla y calentamiento del aire.
Softys	Patente de invención o utilidad	Protege un sistema de calentamiento de aire con cabezal de suministro común, cabezal de retorno común y un sistema híbrido que combina un primer set de componentes que funciona con un tipo de combustible y un segundo set que funciona con otro tipo de combustible.
Softys	Patente de invención o utilidad	Protege una composición química con características físico-químicas semejantes a un fluido menstrual femenino, en que la combinación de componentes permite disponer de un fluido sintético útil para el testeo de productos absorbentes desechables, sin incluir elementos de origen animal.
Softys	Licencia	Contrato de licenciamiento regional no exclusivo con Disney Inc. para usar imágenes de sus personajes en pañuelos desechables marca Elite (unidad Consumer Tissue). Regalía del 2.6% sobre venta neta.
Softys	Licencia	Contrato de licencia no exclusivo con Warner Bros para usar personajes Looney Tunes en pañales Looping, solo en Brasil. La regalía por ventas es del 1% al 1.5%, variando según las ventas netas anuales y el año del contrato. Pertenecce a la unidad de negocios Personal Care.
Softys	Licencia	Contrato de licenciamiento no exclusivo con Mauricio de Souza Producciones S.A. (unidad Personal Care) para usar personajes de Turma da Monica en pañales y toallas húmedas en Brasil. Regalías: 3% a 4% por venta, según producto.
Softys	Licencia	Contrato de licenciamiento no exclusivo con Bromelia para usar "Gallinha Pintadinha" en pañales de bebé en Brasil. Regalías: 1% de la venta neta. Corresponde a la unidad Personal Care.
Softys	Licencia	Contrato de licenciamiento no exclusivo con Warner Bros para usar superhéroes en pañales Kiddies (unidad Personal Care) en México. Regalías: 0.8% a 1.3% de la venta neta, según el producto.

Nota: Celulosa, Biopackaging no cuenta con licencias, franquicias, royalties y/o concesiones.

Estrategia de impuestos

Gobernanza

GRI (207-2)

La Gerencia de Contabilidad e Impuestos es la unidad responsable de implementar y fiscalizar la estrategia tributaria. Su misión principal es asegurar el cumplimiento integral de las obligaciones y alinear las prácticas operativas con el Enfoque de Cumplimiento Fiscal de la Compañía. Para garantizar que las decisiones tributarias sean consistentes con la alta dirección, esta unidad opera bajo la supervisión directa de la Gerencia de Administración y Finanzas.

Mecanismos de integración operativa

Durante 2025, el modelo fiscal se consolidó en la rutina diaria mediante cuatro ejes:

Gobernanza clara: La estrategia fiscal está bajo la responsabilidad del Gerente de Contabilidad e Impuestos, con supervisión de la Gerencia de Administración y Finanzas. Esto asegura que las decisiones tributarias estén alineadas con la estructura de gobierno corporativo.

Procesos y controles internos: Uso de herramientas tecnológicas para una gestión eficiente y segura de la data fiscal.

Capacitación continua: Instancias permanentes de formación para actualizar conocimientos y fortalecer la cultura de cumplimiento.

Participación transversal: La estrategia fiscal concierne a todos los colaboradores cuyas actividades tengan impacto impositivo, fomentando una responsabilidad compartida.

Gestión de riesgos

CMPC mantiene un control estricto sobre las operaciones relevantes, identificadas como aquellas que podrían derivar en contingencias fiscales. La estrategia para mitigar estos riesgos se basa en:

Documentación y monitoreo: Procedimientos actualizados periódicamente y una revisión constante de controles internos.

Automatización: Implementación de soluciones digitales para procesos clave, reduciendo el margen de error manual.

Identificación temprana: El equipo de Impuestos y Precios de Transferencia se mantiene en conexión activa con el entorno regulatorio para asegurar un conocimiento riguroso y prevenir vulnerabilidades antes de que se materialicen.

Además, la Compañía posee un Comité de Cumplimiento Tributario. Este órgano sesiona periódicamente para analizar, discutir y dar seguimiento a la gestión tributaria, con el fin de asegurar el cumplimiento normativo, optimizar la eficiencia de los procesos, identificar oportunidades de mejora, evaluar y aprobar proyectos estratégicos y garantizar la correcta determinación y pago de los impuestos. Es liderado por la Gerencia de Contabilidad e Impuestos y cuenta con la participación del CFO (Vicepresidente) y representantes de las áreas Legal, Finanzas y Gestión.

Para reportar cualquier infracción a los principios, valores o leyes tributarias vigentes, la Compañía dispone de la Línea de Denuncias. Este canal confidencial y anónimo constituye un mecanismo preventivo y de control esencial para el cumplimiento del Programa de Integridad.

Proceso de auditoría

Los estados financieros de CMPC, incluidas las determinaciones tributarias, son auditados anualmente. En 2025, EY estuvo a cargo de este proceso. Adicionalmente, la Compañía de forma global desarrolla procesos de revisión a las declaraciones de impuestos a la renta, precio de transferencia, impuestos indirectos y provisión de impuesto a las ganancias, por parte de asesores tributarios externos.

Relación fiscal y grupos de interés

GRI (207-3)

CMPC mantiene una relación de colaboración proactiva con las autoridades fiscales en todas las jurisdicciones donde opera, regida por los principios de transparencia y estricto apego a la ley.

La Compañía participa activamente en el debate técnico sobre políticas públicas y reformas tributarias. Este compromiso se materializa a través de la colaboración en mesas de trabajo y foros normativos, con el objetivo de promover marcos regulatorios que favorezcan la inversión responsable, la certeza jurídica y el crecimiento económico sostenible. En este proceso, CMPC aboga por la adopción de las mejores prácticas internacionales en materia de responsabilidad tributaria.

Iniciativa "Conexión con el Entorno" 2025

Durante 2025, la Gerencia de Contabilidad e Impuestos dio continuidad al programa "Conexión con el Entorno". Esta iniciativa consistió en sesiones informativas dirigidas a grupos de interés clave, incluyendo:

Pequeños proveedores: Para fortalecer su conocimiento sobre cumplimiento y formalidad tributaria.

Academia y universidades: Para compartir buenas prácticas y debatir sobre la relevancia de la Sostenibilidad Tributaria en el ecosistema empresarial moderno.

Este esfuerzo busca transferir capacidades y fomentar una cultura de cumplimiento compartido en toda la cadena de valor de CMPC.



Impuestos por país

GRI (207-4)

Jurisdicciones fiscales en 2025

Negocio	Entidad	Descripción
Argentina	Forestal Bosque de Plata S.A.	Explotación industrial de madera.
	Forestal Timbauva S.A.	Sociedad de inversión.
	Fabi Bolsas Industriales S.A.	Fabricación de bolsas de papel y cartón.
	Softys Argentina S.A.	Fabricación y comercialización de todo tipo de papeles.
	Naschel S.A.	Impresión de bobinas de papel.
	CMPC Inversiones de Argentina S.A.	Sociedad de inversión.
Brasil	CMPC Celulose Riograndense Ltda.	Industrialización, producción y comercialización de productos forestales, derivados de papel. Fabricación, producción, conversión y comercialización de productos higiénicos.
	Falcon Distribuicao, Armazenamento e Transportes S.A	Comercializadora de productos de cuidado personal.
	Active Indústria de Cosméticos S.A.	Comercialización de productos de higiene personal, cosméticos y productos de perfumería; consultoría en publicidad; y subarrendamiento de inmuebles de terceros.
	Barba Negra Participacoes Ltda	Fabricación y comercialización de celulosa.
	Softys Brasil Ltda.	La fabricación y/o conversión de productos higiénicos, médicos, quirúrgico, hospitalario y de laboratorios, pañales, toallas, servilletas, pañuelos y toallitas faciales y otros productos tissue y similares, elaborados o semi-elaborados.
	CMPC Riograndense Ltda.	La producción, compra, venta, importación, exportación y comercialización de productos hechos y derivados de papel, productos cosméticos y de higiene para adultos y niños, utensilios y recipientes para uso cotidiano; la forestación y reforestación.
	Sepac - Serrados e Pasta e Celulose Ltda.	Sociedad de responsabilidad limitada constituida y registrada el 10 de octubre de 1974 bajo el N° 41201663639 ante la Junta Comercial del Estado de Paraná, Brasil. La fabricación y/o conversión de productos higiénicos, pañales, toallas, servilletas, pañuelos y toallitas faciales y otros productos tissue y similares, elaborados o semi-elaborados.
CMPC Iguazu Embalagens Ltda	(i) producción y comercialización de papel, celulosa, pasta de madera, cartón, madera, embalajes y productos relacionados, derivados y semiproductos; (ii) agricultura, ganadería, silvicultura y actividades relacionadas, incluidas las actividades de apoyo a la producción forestal; (iii) importación y exportación de sus productos en general; (iv) forestación y reforestación propia o de terceros; (v) producción y comercialización de semillas y plantones forestales; (vi) producción y comercialización de correctores de la acidez del suelo; (vii) participación en otras empresas como cuotista o accionista; (viii) generación y comercialización de energía eléctrica; y (ix) fabricación y comercialización de otros productos químicos inorgánicos no especificados anteriormente.	

Negocio	Entidad	Descripción
Chile	Empresas CMPC S.A.	Sociedad de Inversión.
	Inversiones CMPC S.A.	Sociedad de inversión.
	Boxia SpA.	Explotación comercial de plataformas tecnológicas de promoción de productos.
	CMPC Ventures SpA	Sociedad de inversiones.
	Inmobiliaria Pinares SpA.	Adquisición y enajenación de terrenos.
	Forestal Mininco SpA.	Forestación y reforestación en terrenos propios y ajenos.
	CMPC Pulp SpA.	Producción y comercialización de celulosa.
	CMPC Maderas SpA.	Explotación industrial de aserradero.
	Bioenergías Forestales SpA.	Producción y administración de centrales generadoras de energía.
	Inmobiliaria y Constructora San Roque SpA.	Explotación de toda clase de bienes raíces.
	CMPC Celulosa S.A.	Sociedad de inversión.
	Niuform SPA.	Fabricación de otros productos de madera.
	CMPC Papeles S.A.	Producción y comercialización de papeles.
	Empresa distribuidora de papeles y cartones SpA.	Comercialización y distribución de productos derivados de la celulosa y papel.
	Cartulinas CMPC SpA.	Producción y comercialización de papeles.
	Forsac SpA.	Fabricación de productos de papel u otros materiales de empaque.
	Envases Impresos Cordillera SpA.	Producción de envases impresos.
	Chilena de Moldeados SpA.	Fabricación y exportación de envases moldeados.
	Softys Chile S.p.A.	Fabricación de productos higiénicos.
	Softys S.A.	Sociedad de Inversión.
	Inversiones Protisa SpA.	Compra y venta de acciones.
	Transmisora de Energía Nacimiento S.A.	Transmisión de energía eléctrica.
	Los Almendros SpA	Desarrollo integral de proyectos de energía renovables
	Coyanco SpA	Desarrollo integral de proyectos de energía renovables
	Maguillin SpA	Desarrollo integral de proyectos de energía renovables
	Los Castaños SpA	Desarrollo integral de proyectos de energía renovables
	Chicolastic Chile S.A.	Fabricación de productos de aseo.
Colombia	Softys Colombia S.A.	Producción y comercialización de pañales desechables de bebés.
	Softys Gachancipá S.A.	Producción y comercialización de productos higiénicos.
Ecuador	Softys Ecuador S.A.	Fabricación y comercialización de todo tipo de papel.
Estados Unidos	CMPC USA Inc.	Comercialización y distribución de productos forestales de madera.
	Powell Valley Millwork	Fabricación de productos de madera.
	CMPC North America LLC.	Oficina comercial.
Finlandia	CMPC Holding Finland Oy.	Sociedad de inversión.
México	Forsac México S.A. de C.V.	Producción y comercialización de productos de la industria forestal.
	Boxia de S.A de C.V.	Explotación comercial de plataformas tecnológicas de promoción de productos.
	Grupo.ABS Internacional S.A. de C.V	Sociedad de inversión.
	Absormex S.A. de C.V.	Manufactura de artículos higiénicos absorbentes.

Negocio	Entidad	Descripción
	Convertidora de Productos Higiénicos S.A. de C.V.	Fabricación de toda clase de productos higiénicos.
	Absormex CMPC Tissue S.A. de C.V.	Fabricación y comercialización de productos higiénicos.
	Softys México S.A. de C.V.	Fabricación de productos higiénicos.
	Grupo P.I. Mabe, S.A. de C.V.	Fabricación de productos higiénicos.
	Productos Internacionales Mabe, S.A. de C.V.	Fabricación de productos higiénicos.
	Softlanding EFE IV S.A de CV	Comercio en general, incluyendo en forma enunciativa mas no limitativa, la adquisición venta, importación, exportación y distribución de todo tipo de productos y mercancías, por su cuenta y nombre o por cuenta y nombre de terceras personas, siempre que los productos estén dentro del comercio y permitidos por nuestra legislación.
	Perú	CMPC Tissue Perú S.A.C.
Softys Perú S.A.C.		Fabricación y elaboración de todo tipo de papeles.
Forsac Perú S.A.		Fabricación y prestación de servicios de fabricación de sacos multipliegos de papel.
Papelera Panamericana S.A.		Fabricación y comercialización de papeles, cartones y productos derivados.
Paraguay	Prime Investments S.A.	Fabricación y elaboración de todo tipo de papeles.
Uruguay	Industria Papelera Uruguay S.A.	Fabricación y comercialización de papeles y derivados, así como los relacionados con artes gráficas.
España	CMPC Forest & Paper Ltda.	Comercialización e intermediación en la comercialización de bienes y productos, especialmente papel, madera, cartón.



Planta Cordillera, Chile.

Impuestos por país en miles de miles de USD.

País	Años	Ingresos	Impuestos pagados
Argentina	2022	619.465	0
	2023	802.761	-717,00
	2024	647.847	-54,00
	2025	466.742	0,00
	Brasil	2022	1.761.972
Brasil	2023	2.165.544	-127.721,00
	2024	2.169.449	-40.028,00
	2025	2.337.259	-44.721,00
	Chile	2022	6.237.107
Chile	2023	5.573.750	-340.042,00
	2024	5.403.567	-251.737,00
	2025	5.109.894	-129.439,00
	Colombia	2022	169.270
Colombia	2023	168.877	0,00
	2024	165.597	-1.023,00
	2025	179.671	0,00
	Ecuador	2022	59.361
Ecuador	2023	46.356	-255,00
	2024	40.694	-419,00
	2025	44.205	0,00
	Estados Unidos	2022	529.544
Estados Unidos	2023	513.341	-10.991,00
	2024	520.229	-2.450,00
	2025	503.279	-9.373,00
	México	2022	479.353
México	2023	872.709	-3.007,00
	2024	921.655	-28.746,00
	2025	827.669	-10.713,00
	Paraguay	2022	N/A
Paraguay	2023	N/A	N/A
	2024	3.706	N/A
	2025	0	0,00
	Perú	2022	417.723
Perú	2023	420.585	-6.355,00
	2024	401.641	-8.976,00
	2025	383.799	-8.843,00
	Finlandia	2022	N/A
Finlandia	2023	0	-2,00
	2024	N/A	N/A
	2025	0	0,00

País	Años	Ingresos	Impuestos pagados
Uruguay	2022	90.441	-590
	2023	98.746	-41,00
	2024	96.009	-41
	2025	102.296	-179,00



Planta Laja, Chile.

Incentivos fiscales

A continuación, se detalla los principales incentivos fiscales del ejercicio 2024 aplicados al Impuesto sobre las ganancias pagado en 2025.

Indicadores por Jurisdicción Fiscal (MUSD)

GRI (207-4)

Indicadores por jurisdicción fiscal														
Indicador		Argentina	Brasil	Chile	Colombia	Ecuador		Estados Unidos	Finlandia	México	Perú	Paraguay	Uruguay	Total
La cantidad de empleados y la base para calcular dicha cantidad.	2023	1.492	6259	10304	684	252		34	0	4065	1796	0	305	25.191
	2024	1.502	6.164	10.323	697	254		223	1	4.433	1.747		295	25.639
	2025	1.313	8.035	10.178	710	239		248	1	4.346	1.738	2	300	27.110
Los ingresos procedentes de ventas a terceros.	2023	795.534	1.275.193	4.033.416	111.835	45.251		513.341		850.570	387.229		87.445,00	8.099.814
	2024	633.558	1.073.036	3.996.286	109.171	39.403		520.229		897.595	379.193	3.706	90.510	7.742.687
	2025	450.162	1.245.901	3.844.016	125.488	40.620		501.990		807.055	366.424	0	93.440	7.475.096
Los ingresos procedentes de transacciones intragrupo con otras jurisdicciones fiscales.	2023	6.951	858.669	507.940	165	1.105		0	0	20.282	18.398		11.470	1.424.979
	2024	13.837	1.051.677	530.737	917	1.304		0	0	14.120	14.524	0	5.637	1.632.753
	2025	2.771	766.606	454.258	0	0		0	0	12.944	196	0	0	1.236.775
Los beneficios o pérdidas antes de impuestos.	2023	-78.071	469.824	102.609	6.232	337		10.299	-280	55.124	17.044		7.305	590.423
	2024	250.017	329.454	98.649	2.637	-1.160		35.002	-697	15.511	31.500	-1.421	10.162	769.654
	2025	-52.223	113.935	129.425	10.909	-275		28.930	-611	-38.322	20.254	0	10.080	222.103
Los activos tangibles distintos de efectivo y equivalentes de efectivo.	2023	386.316	4.319.394	5.436.716	74.108	21.068		111.763	0	541.496	299.144		49.708	11.239.714
	2024	564.326	4.960.782	5.546.197	69.612	20.400		125.787	0	528.581	292.927	495	43.549	12.152.656
	2025	544.434	4.807.821	7.847.400	75.785	19.741		135.524		565.565	303.660	722	11.767	14.312.418
El impuesto sobre el beneficio de las sociedades acumulado sobre los beneficios o pérdidas.	2023	-120	-88.089	-261.572	-352	-41		-1.877	-1	-16.237	-9.776	0	-344	-378.409
	2024	-3	-42.633	-133.029	0	-557		-9.331	0	-11.985	-8.349	0	-350	-206.237
	2025	0	-42.817	-120.412	-218	0		-5.849	0	-1.912	-7.025	0	-2.621	-180.854
Los motivos de la diferencia entre el impuesto sobre el beneficio de las sociedades acumulado sobre los beneficios o pérdidas y los impuestos calculados si se aplica el tipo impositivo legal a los beneficios o pérdidas antes de impuesto	2023	-Hiperinflación -Plantaciones exentas (acogidas a beneficio)	-Fluctuación Real/Dólar -Juros pagados	-Diferencia TC en patrimonio -Resultado devengado (Valor patrimonial) -Gastos rechazados y no afectos -Juros recibidos	-Gastos no deducibles	-Gastos no deducibles		-Impuesto estatal		-Gastos no deducible -Diferencia de cambio	-Gastos no deducibles		-Proyectos de inversión exentos	
	2024	-Hiperinflación -Plantaciones exentas (acogidas a beneficio) -Castigo / utilización pérdida tributaria	-Fluctuación Real/Dólar -Juros pagados	-Diferencia TC en patrimonio -Resultado devengado (Valor patrimonial) -Gastos rechazados y no afectos -Juros recibidos	-Gastos no deducibles	-Gastos no deducibles		-Impuesto estatal		-Gastos no deducible -Diferencia de cambio	-Gastos no deducibles			
	2025	-Hiperinflación -Plantaciones exentas (acogidas a beneficio) -Castigo / utilización pérdida tributaria	-Fluctuación Real/Dólar -Juros pagados	-Diferencia TC en patrimonio -Resultado devengado (Valor patrimonial) -Gastos rechazados y no afectos -Juros recibidos -Reverso IFRIC 23	-Gastos no deducibles	-Gastos no deducibles		-Impuesto estatal		-Gastos no deducible -Diferencia de cambio	-Gastos no deducibles			

Deuda vinculada a bonos verdes o de sostenibilidad (USD)

CMPC (15)

Indicador	2024	2025
Monto total deuda	5.517.615	6.058.218
Monto total vinculado a sostenibilidad o verde	3.724.139	4.382.207
% vinculado a sostenibilidad o verde	67,5%	72,3%



Planta Santa Fe, Chile.

Capítulo 5

Agua

Volumen (m³) de agua devuelta a su misma fuente de extracción

Categorías		2022	2023	2024	2025
Agua superficial	Con estrés hídrico	99.258.067	100.861.692	98.259.848	95.163.421
	Sin estrés hídrico	60.786.805	61.395.275	56.142.318	55.583.937
Agua subterránea	Con estrés hídrico	4.325	5.881	3.020	2.864
	Sin estrés hídrico	0	0	0	0
Agua marina	Con estrés hídrico	0	0	114.686	88.215
	Sin estrés hídrico	180.236	92.317	0	0
Agua de terceros	Con estrés hídrico	2.883.210	2.612.122	2.619.831	2.379.280
	Sin estrés hídrico	5.564	3.251	379.643	23

Fuente: Gerencia de Medioambiente, Salud y Seguridad.

Residuos

Toneladas de residuos peligroso valorizados y eliminados, por año

GRI (306-4; 306-5)

Categorías	2018	2019	2020	2021	2022	2023	2024	2025
Valorizados	-	-	-	1.340	836	4.321	5.608	4.510
Eliminación	-	-	-	5.472	3.969	4.454	5.133	6.524
Total	3.639	3.434	3.765	6.638	4.802	8.775	10.741	11.034

Nota: Antes de 2021 no se registraron los valores categorizados en valorizados y destinados a eliminación.

Toneladas de residuos no peligroso valorizados y eliminados, por año

GRI (306-4; 306-5)

Categorías	2018	2019	2020	2021	2022	2023	2024	2025
Valorizados	1.588.215	1.774.573	1.897.840	1.799.888	2.478.355	2.819.063	2.929.473	3.034.607
Eliminación	714.300	622.245	509.842	427.948	347.655	277.401	143.887	53.809
Total	2.302.515	2.396.818	2.407.682	2.227.836	2.826.008	3.096.465	3.073.360	3.088.416

Toneladas de residuos de la organización según peligrosos y no peligrosos, sus subcategorías asociadas y el tipo de tratamiento

SASB (RT-CP-150a.1)
GRI (306-4; 306-5)

Residuos generados			
Residuos peligrosos	Valorización	Eliminación	Total
Hidrocarburos	287	999	1.286
Mezclas	281	1.966	2.247
Químicos	333	3.008	3.341
Solventes	28	200	228
Otros	3.582	349	3.931
Total	4.511	6.522	11.033
Residuos no peligrosos	Valorización	Eliminación	Total
Asimilable a domiciliario	1.670	10.398	12.068
Lodos	812.765	5.017	817.782
Madera	235.087	791	235.878
Metal	7.375	0	7.375
Papel y Cartón	55.193	0	55.193
Plásticos	8.218	22	8.240
Rechazos de pulper	16.114	27.330	43.444
Residuos de caustificación	378.133	0	378.133
Residuos de combustión	68.945	6.116	75.061
Residuos de personal care	2.724	0	2.724
Subproductos de madera	1.409.461	0	1.409.461
Vidrio	11	1	12
Otros	38.917	4.137	43.054
Total	3.034.613	53.812	3.088.416
Total de residuos	3.039.124	60.334	3.099.458

Fuente: Gerencia de Sostenibilidad.



Patio de recorte, Softys Talagante, Chile.

Adquisición y producción de materiales sostenibles

SASB (RT-CP-000.A; RT-CP-000.B; RT-CP-430a.2)

Categoría	Unidad	2025
Total del aluminio adquirido (t)	Ton	6.385
Producción de papel y madera	Ton	8.042.441



Nota: En CMPC no se producen vidrio, metal ni plástico. El aluminio adquirido no cuenta con certificaciones.

Toneladas de residuos no peligrosos

GRI (306-4; 306-5)

Residuos no peligroso	2023			2024			2025		
	Interno	Externo	Total	Interno	Externo	Total	Interno	Externo	Total
Valorización									
Reutilización	77.710	0	77.710	119.393	0	119.393	119.396	0	119.396
Reciclaje	601.249	179.753	780.650	654.211	188.559	842.770	851.410	171.781	1.023.191
Compostaje	151.074	428.692	579.765	175.578	309.539	485.117	178.224	271.489	449.713
Aplicación en suelo	82.825	400.495	483.320	78.282	408.511	486.793	57.486	565.232	622.718
Valorización energética	609.750	287.867	897.616	809.609	185.791	995.400	652.039	167.552	819.590
Total	1.522.609	1.296.807	2.819.060	1.837.073	1.092.400	2.929.473	1.858.555	1.176.054	3.034.608
Eliminación									
Incineración	626	0	626	15	0	15	13	0	13
Relleno Sanitario	0	260.787	260.787	0	137.633	137.633	0	50.559	50.559
Disposición en sitio	15.988	0	15.988	6.239	0	6.239	3.237	0	3.237
Total	16.614	260.787	277.401	6.254	137.633	143.887	3.250	50.559	53.809
Total no peligrosos	1.539.223	1.557.595	3.096.465	1.843.327	1.230.033	3.073.360	1.861.805	1.226.613	3.088.416

Fuente: Gerencia de Sostenibilidad.

Nota: El desglose por tipo de tratamiento no está disponible debido a que la gestión final es realizada por terceros autorizados que no proporcionan trazabilidad específica del método de valoración o eliminación.

Uso de materiales reutilizables en packaging de productos

SASB (RT-CP-410a.1)
GRI (301-1)

Envase	Materiales	Peso total de producción (ton)	% de envasado que es reutilizable, reciclable, o compostable
Pallets y parrillas	Madera	31.288	100,00%
Alambres	Metales	6.972	100,00%
Grapas	Metales	0	100,00%
Cajas de cartón	Papel y cartón	8.794	100,00%
Fundas	Plásticos	312	0,00%
Tapones	Plásticos	568	0,00%
Films y otros	Plásticos	79.020	21,33%
Zunchos	Plásticos	22	0,00%
Cartón gris (tubetes)	Papel y cartón	30.748	100,00%

Fuente: Gerencia de Sostenibilidad.

Fuente: Gerencia de Sostenibilidad.

Capítulo 6

Capital Natural

Manejo forestal

Inventario de plantaciones e indicadores asociados

SASB (RR-FM-000.B)

Categoría	Métrica	Argentina	Brasil	Chile	Total
Inventario total de madera en pie	Millones de m3	15,50	69,31	82,74	167,55
Hectáreas plantadas	Hectáreas	5.025	30.595,00	25.161	60.781,00
Hectáreas cosechadas	Hectáreas	2.706	18.775,18	25.856	47.337,18
Intensidad de producción	%	53,85%	61,37%	102,76%	77,88%

Fuente: Gerencia de Sostenibilidad.

Total del patrimonio forestal

SASB (RR-FM-000.A)

Categorías	2020	2021	2022	2023	2024	2025
Patrimonio forestal propio (Ha)	1.081.471	1.087.372	1.086.196	1.083.901	1.083.532	1.081.123
Patrimonio forestal arrendado (Ha)	205.645	219.979	243.689	252.746	261.724	282.596
Patrimonio forestal administrado (Ha)	0	0	0	0	0	0
Patrimonio forestal total	1.287.116	1.307.351	1.329.885	1.336.647	1.345.256	1.363.719

Fuente: Gerencia de Sostenibilidad.



Plantaciones Rio Grande du Sul, Brasil.

Segregación histórica de patrimonio certificado

SASB (RR-FM-160a.1; RR-FM-000.A)

CMPC (5)

Categorías	2018	2019	2020	2021	2022	2023	2024	2025
Patrimonio propio, arrendado o administrado (ha)								
Patrimonio propio certificado	976.930	976.649	974.439	981.160	1.080.147	1.080.211	1.081.070	1.080.162
Patrimonio propio total	1.083.351	1.081.832	1.081.471	1.087.372	1.086.196	1.083.901	1.083.532	1.081.123
Porcentaje certificado del total	90,2%	90,3%	90,1%	90,2%	99,4%	99,7%	99,77%	99,91%
Patrimonio de terceros (ha)								
Patrimonio de terceros certificado	N/A	N/A	N/A	N/A	N/A	N/A	31.607	35.045
Patrimonio de terceros total	N/A	N/A	N/A	N/A	N/A	N/A	35.008	84.828
Porcentaje del patrimonio de terceros certificado del total	N/A	N/A	N/A	N/A	N/A	N/A	90,3%	41,3%

Nota: Durante el periodo no han existido certificaciones suspendidas.

Nota 2: CMPC no cuenta con patrimonio forestal administrado.

Nota 3: Los datos de 2025 incluye a Brasil, lo que no aplica en años anteriores.

Fuente: Gerencia de Sostenibilidad.

Materia prima certificada en la organización

SASB (RT-CP-430a.1; RR-PP-430a.1)

Categoría	FSC				PEFC			SFI
	FSC 100%	FSC MiX	Control Wood	Material Controlada (DD)	PEFC (100%)	Control Wood	Material Controlada (DD)	
Volumen de madera procedente de bosques propios certificados por una casa certificadora (m³)	15.515.187,10	0,00	1.381.000,49	0,00	13.515.251,00	1.056.474,49	282.167,00	0,00
Volumen de madera procedente de bosques de terceros certificados por una casa certificadora (m³)	740.658,22	0,00	878.965,14	240.238,00	273.917,45	289.118,01	1.248.113,00	0,00
Volumen de fibra de madera procedente de bosques propios certificados por una casa certificadora (m³)	0,00	0,00	0,00	0,00	0,00	0,00	0,00	0,00
Volumen de fibra de madera procedente de bosques de terceros certificados por una casa certificadora (m³)	0,00	0,00	0,00	0,00	0,00	0,00	0,00	0,00
Volumen de astillas procedente de bosques propios certificados por una casa certificadora (m³)	1.329.466,00	635.746,00	134.394,00	0,00	1.978.340,00	104.368,00	16.898,00	0,00
Volumen de astillas procedente de bosques de terceros certificados por una casa certificadora (m³)	26.345,00	51.850,74	956.475,00	11.318,00	0,00	0,00	1.038.668,00	0,00
Volumen de pasta de pulpa procedente de bosques propios certificados por una casa certificadora (m³)	0,00	0,00	0,00	0,00	0,00	0,00	0,00	0,00
Volumen de pasta de pulpa procedente de bosques de terceros certificados por una casa certificadora (m³)	0,00	0,00	0,00	0,00	0,00	0,00	0,00	0,00
% de fibra de madera procedente de bosques certificados por una casa certificadora	80,41%	3,41%	15,30%	1,15%	79,62%	7,32%	13,06%	0,00%

Fuente: Gerencia de Sostenibilidad.

Capital natural

Información sobre las especies amenazadas o en peligro presentes en las operaciones propias de CMPC

SASB (RR-FM-160a.3)

CMPC (16)

Sitio operacional o área	Ubicación geográfica (región, localidad, etc)	Especie (nombre común y científico)	Categoría UICN (En peligro crítico, En peligro, Vulnerable, Casi amenazada, Preocupación menor, Datos insuficientes)	Tipo de hábitat	Medidas de protección o manejo
Argentina					
AAVC Aguapey / Timbauva	Cuenca del Río Aguapey, Corrientes	Tordo Amarillo (Xanthopsar flavus)	En Peligro Crítico (CR)	Pastizales naturales y malezales húmedos.	Monitoreo de nidos, protección contra incendios y alianza con Aves Argentinas para control de parasitismo.
AAVC Aurora Celeste	Corrientes, Argentina	Capuchino de collar (Sporophila palustris)	En Peligro Crítico (CR)	Pastizales altos y áreas de gramíneas nativas.	Mantenimiento de la estructura del pastizal y exclusión de actividades forestales en zonas núcleo.
AAVC San Javier / Aguapey	Centro-Este de Corrientes	Venado de las pampas (Ozotoceros bezoarticus)	En Peligro (EN)	Pastizales abiertos de llanura.	Censos poblacionales, control de acceso de perros y prohibición estricta de caza furtiva.
AAVC La Península	Santo Tomé, Corrientes	Cedro misionero (Cedrela fissilis)	En Peligro (EN)	Selva de galería y bosques marginales.	Clasificación como zona de protección estricta (Ley 26.331) y enriquecimiento con especies nativas.
Brasil					
Angélico Soares	-	Araucaria angustifolia	CR - Criticamente em perigo	Campo	-
Arroio dos Lopes I	-	Araucaria angustifolia	CR - Criticamente em perigo	Floresta	-
Azambuja I	-	Araucaria angustifolia	CR - Criticamente em perigo	Floresta	-
Caiary	-	Frailea mamífera	EN - Em perigo	Afloramento rochoso	-
Caxeta	-	Parodia gaucha	EN - Em perigo	Afloramento rochoso	-
Cerro da Cruz	-	Frailea mamífera	EN - Em perigo	Afloramento rochoso	-
José Eurides	-	Araucaria angustifolia	CR - Criticamente em perigo	Campo	-
Passo Grande I	-	Araucaria angustifolia	CR - Criticamente em perigo	Floresta	-
Passo Grande I	-	Araucaria angustifolia	CR - Criticamente em perigo	Floresta	-

Sitio operacional o área	Ubicación geográfica (región, localidad, etc)	Especie (nombre común y científico)	Categoría UICN (En peligro crítico, En peligro, Vulnerable, Casi amenazada, Preocupación menor, Datos insuficientes)	Tipo de hábitat	Medidas de protección o manejo
Passo Grande I	-	Araucaria angustifolia	CR - Criticamente em perigo	Floresta	-
Santa Helena I	-	Araucaria angustifolia	CR - Criticamente em perigo	Floresta	-
Sítio Maccagnan	-	Araucaria angustifolia	CR - Criticamente em perigo	Campo	-
Zulke I	-	Parodia gaucha	EN - Em perigo	Afloramento rochoso	-
BARBA NEGRA	-	Liolaemus arambarensis	EN - Em perigo	Restinga	-
CERRO DA GUARDA	-	Xanthopsar flavus	EN - Em perigo	Campo	-
ROLADOR	-	Homonota uruguayensis	EN - Em perigo	Afloramento rochoso	-
SÃO FRANCISCO III	-	Homonota uruguayensis	EN - Em perigo	Afloramento rochoso	-
Banheiro	-	Gymnocalycium denudatum	EN - Em perigo	Campo	-
Caiary	-	Gymnocalycium denudatum	EN - Em perigo	Afloramento rochoso	-
Caiary	-	Gymnocalycium denudatum	EN - Em perigo	Campo	-
Campo Bonito	-	Gymnocalycium denudatum	EN - Em perigo	Afloramento rochoso	-
Cerro da Lagoa	-	Gymnocalycium denudatum	EN - Em perigo	Afloramento rochoso	-
Cerro do Ouro	-	Gymnocalycium denudatum	EN - Em perigo	Afloramento rochoso	-
Cerro do Ouro	-	Gymnocalycium denudatum	EN - Em perigo	Campo	-
Cerro do Ouro	-	Gymnocalycium denudatum	EN - Em perigo	Afloramento rochoso	-
Cerro do Ouro	-	Gymnocalycium denudatum	EN - Em perigo	Afloramento rochoso	-
Cerro Partido I	-	Gymnocalycium denudatum	EN - Em perigo	Afloramento rochoso	-
Cerro Partido II	-	Gymnocalycium denudatum	EN - Em perigo	Afloramento rochoso	-
Chácara da Alvorada I	-	Gymnocalycium denudatum	EN - Em perigo	Afloramento rochoso	-
Curunilhas II	-	Frailea buenekeri	EN - Em perigo	Afloramento rochoso	-
Guabiroba	-	Gymnocalycium denudatum	EN - Em perigo	Afloramento rochoso	-

Sitio operacional o área	Ubicación geográfica (región, localidad, etc)	Especie (nombre común y científico)	Categoría UICN (En peligro crítico, En peligro, Vulnerable, Casi amenazada, Preocupación menor, Datos insuficientes)	Tipo de hábitat	Medidas de protección o manejo
Guarda Nova	-	Frailea buenekeri	EN - Em perigo	Campo	-
Guarda Nova	-	Frailea buenekeri	EN - Em perigo	Afloramiento rochoso	-
Guarda Nova	-	Gymnocalycium denudatum	EN - Em perigo	Afloramiento rochoso	-
Guarda Nova	-	Gymnocalycium denudatum	EN - Em perigo	Campo	-
Guarda Nova	-	Gymnocalycium denudatum	EN - Em perigo	Afloramiento rochoso	-
Guatambú II	-	Gymnocalycium denudatum	EN - Em perigo	Afloramiento rochoso	-
Ladeira da Mutuca	-	Gymnocalycium denudatum	EN - Em perigo	Afloramiento rochoso	-
Limoeiro IV	-	Gymnocalycium denudatum	EN - Em perigo	Afloramiento rochoso	-
Paraíso	-	Gymnocalycium denudatum	EN - Em perigo	Campo	-
São Jorge	-	Gymnocalycium denudatum	EN - Em perigo	Afloramiento rochoso	-
Torrinhas	-	Gymnocalycium denudatum	EN - Em perigo	Afloramiento rochoso	-
Vacacaí	-	Frailea buenekeri	EN - Em perigo	Afloramiento rochoso	-
Vasconcelos	-	Frailea buenekeri	EN - Em perigo	Campo	-

Fuente: Gerencia de Sostenibilidad.

Método de optimización de las oportunidades obtenidas de los servicios ecosistémicos proporcionados por los bosques

SASB (RR-FM-160a.4)

País	Medidas de protección o manejo
Argentina	<p>En Bosques del Plata, la optimización de los servicios ecosistémicos (SSEE) se realiza a través de la integración de la Jerarquía de Mitigación en el Plan de Manejo Forestal y la aplicación del Procedimiento de Servicios Ecosistémicos de FSC®. El método se desglosa en tres etapas:</p> <ol style="list-style-type: none"> 1) Identificación y Priorización (Modelo AVC): Utilizamos el marco de Altos Valores de Conservación (AVC), específicamente el AVC 4 (Servicios Ecosistémicos básicos). 2) Identificamos áreas críticas para la regulación hídrica (cuencas del Aguapey), el control de la erosión y la protección de asentamientos humanos contra incendios. 3) Cuantificación del Impacto (Indicadores de Desempeño Ambiental - IDA): Implementamos un sistema de monitoreo sistemático que mide la calidad del agua (FOR 451.2), la salud del suelo y la captura de carbono de las plantaciones. Esto permite transformar los "beneficios naturales" en datos técnicos medibles que aseguran la resiliencia del patrimonio. <p>Optimización mediante Manejo Sostenible:</p> <ol style="list-style-type: none"> 1) Servicios Hídricos: Establecimiento de zonas de amortiguamiento (buffers) y restauración de fajas ribereñas para optimizar la filtración natural del agua. 2) Conservación de Suelos: Aplicación de técnicas de cosecha que minimizan la compactación y mantienen la productividad a largo plazo. 3) Carbono: Gestión de la rotación forestal para maximizar el secuestro de carbono, compensando las emisiones operativas y contribuyendo a la meta corporativa de Naturaleza Neutral.
Brasil	<p>Se realizó un estudio dónde se evaluaron los 25 SSEE incluidos en ENCORE según su relevancia para las operaciones en Guaíba y Iguazu. Cinco de estos servicios fueron seleccionados para una valoración más exhaustiva. Esta selección se realizó mediante una priorización con tres componentes:</p> <ol style="list-style-type: none"> 1) relevancia para las operaciones 2) impacto financiero en la empresa 3) impacto en la sociedad. Estos componentes representan oportunidades significativas. <p>Además, la valoración de los cinco SSEE reveló que las operaciones forestales generan SSEE esenciales y que su reemplazo resulta demasiado costoso.</p>

Fuente: Gerencia de Sostenibilidad.

Vivero Los Maitenes, Chile.



Conservación y restauración

Hábitats protegidos, restaurados o conservados.

SASB (RR-FM-160a.2)
GRI (304-3)

Nombre del área	Clasificación	Tipo de ecosistema	Extensión	País	Frecuencia de supervisión al año	Inversión realizada (USD)	Periodo del proyecto	Justificación	Auditoría independiente
AAVC y áreas de protección	Protegida	S/I	100,116	Chile	S/I	s/i	s/i	S/I	No aplica
Bosque nativo, vegetación nativa y plantaciones con especies nativas	Conservada	S/I	75,984		S/I	s/i	s/i	S/I	No aplica
Áreas de restauración	Restaurada	S/I	6,997		S/I	s/i	s/i	S/I	Consensada con partes interesadas y validada por casas certificadoras.
Reserva Legal (RL)	Protegida/ Conservada/ Restaurada	Pampa y Mata Atlántica	151.72	Brasil	S/I	13.487.616,72	s/i	Normativa nacional	La restauración de áreas de RL y APP que fueron caracterizadas como degradadas y/o alteradas en el momento de la adquisición de la propiedad, fue evaluada y verificada por órganos ambientales competentes, como la Fundación Estadual para la Protección del Medio Ambiente (FEPAM-RS) y la Secretaría de Estado de Desarrollo Sostenible y Turismo (SEDEST-PR)
Áreas de Preservação Permanente (APP)	Protegida/ Conservada/ Restaurada	Pampa y Mata Atlántica	93.639		S/I		s/i	Normativa nacional	La restauración de áreas de RL y APP que fueron caracterizadas como degradadas y/o alteradas en el momento de la adquisición de la propiedad, fue evaluada y verificada por órganos ambientales competentes, como la Fundación Estadual para la Protección del Medio Ambiente (FEPAM-RS) y la Secretaría de Estado de Desarrollo Sostenible y Turismo (SEDEST-PR)
Áreas de Alto Valor de Conservação (AAVC)	Protegida/ Conservada	Pampa y Mata Atlántica	10.992		S/I		s/i	Certificación FSC/PEFC	S/I
Reserva Particular do Patrimônio Natural (RPPN)	Protegida/ Conservada	Pampa y Mata Atlántica	2.694,58		S/I		s/i	Voluntaria	S/I
Vegetación nativa	Protegida	Pastizales, malezales y humedales.	14.660,22	Argentina	1 (Anual)	s/i	2013 - Presente	Organismos de certificación y voluntaria	Aprobado por Aves Argentinas y ProYungas mediante informes técnicos anuales.
Bosques nativos	Conservada	Selva marginal y Bosques de Urunday	5.520,51	Argentina	0.25 (Cada 4 años)	s/i	2013 - Presente	Organismos de certificación y Normativa Nac. (Ley 26.331)	Validado por la UNaM (Estudio Keller) y auditorías externas de FSC.
Áreas de restauración	Restaurada	Bosque nativo y fajas riparias.	57,27	Argentina	1 (Anual)	s/i	2018 - Presente	Organismos de certificación y voluntaria	Seguimiento técnico por el área de Medio Ambiente y auditorías de certificación.

Fuente: Gerencia de Sostenibilidad.



Tipos, cantidad y superficie de Áreas de Alto Valor de Conservación (AAVC), en cantidad y hectáreas

Categoría	2018		2019		2020		2021		2022		2023		2024		2025	
	Cantidad	Superficie (Ha)	Cantidad	Superficie (Ha)	Cantidad	Superficie (Ha)	Cantidad	Superficie (Ha)	Cantidad	Superficie (Ha)	Cantidad	Superficie (Ha)	Cantidad	Superficie (Ha)	Cantidad	Superficie (Ha)
Biológicas	26	22.585	26	24.482	26	24.482	30	24.711	33	24.785	34	24.963	37	28.773	36	30.843
Servicios	364	3.661	378	3.621	382	3.622	408	3.034	408	3.079	405	3.025	405	3.474	399	3.855
Socioculturales	35	396	35	396	39	397	43	447	35	393	29	224	29	224	29	224
Total	425	26.642	439	28.499	447	28.501	481	28.192	476	28.257	468	27.980	471	32.471	464	34.922

Fuente: Gerencia de Sostenibilidad.

Incendios

Número de capacitaciones y de personas capacitadas en prevención de incendios rurales

Categorías	2019-2020	2020-2021	2021-2022	2022-2023	2023-2024	2024-2025
Colaboradores y contratistas	2.404	1.535	3.136	5.874	3.149	4.707
Comunidades vecinas	9.319	1.504	5.789	6.007	6.132	6.920

Fuente: Gerencia de Sostenibilidad.

Focos y hectáreas afectadas por incendios rurales

CMPC (2)

Temporada	Focos de incendios	Hectáreas afectadas
2017-2018	988	2.557
2018-2019	1.095	3.329
2019-2020	1.605	4.261
2020-2021	1.129	6.575
2021-2022	1.462	12.682
2022-2023	1.324	38.619
2023-2024	774	553
2024-2025	984	5.189

Fuente: Gerencia de Sostenibilidad.

Inversión en especie que CMPC dispone para la temporada de incendios

CMPC (14)

Categorías	2019-2020	2020-2021	2021-2022	2022-2023	2023-2024	2024-2025
Arriendo de aeronaves	14.461.254	15.377.937	17.599.099	17.355.240	18.181.726	19.635.705
Personal brigadista	9.460.496	10.013.024	11.570.333	18.450.298	25.242.403	25.380.153
Otros gastos operacionales	2.399.030	2.665.640	6.171.191	7.400.328	7.193.201	11.467.263
Inversión total en protección forestal	26.320.780	28.059.601	35.340.623	43.205.866	50.617.330	56.483.120

Fuente: Gerencia de Sostenibilidad.

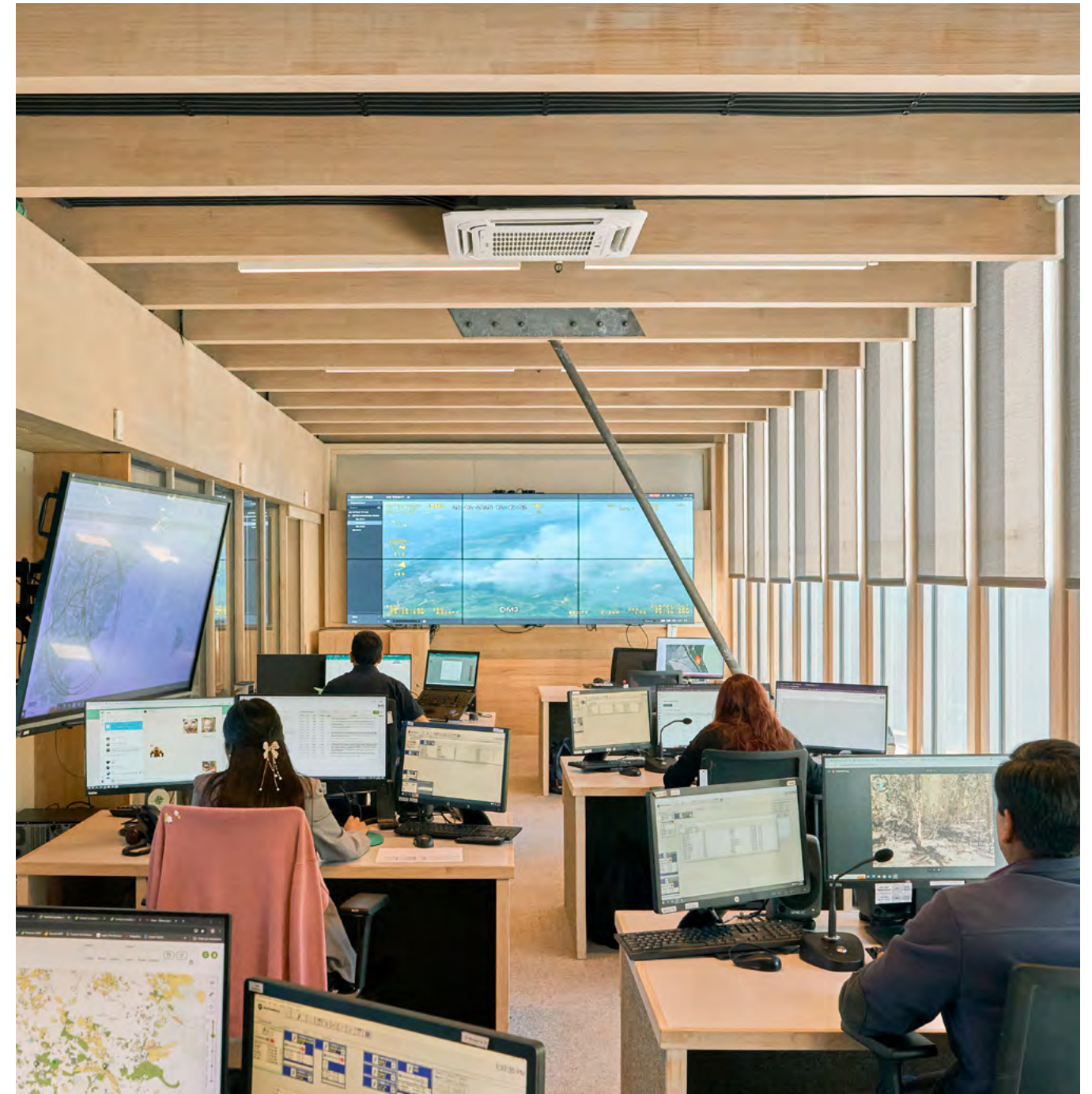

Sala de monitoreo de incendios forestales, Los Ángeles, Chile.

Capítulo 7

Proveedores

Caracterización de proveedores

GRI (204-1)

Proveedores identificados	2022	2023	2024	2025
Número total de proveedores	26.756	27.734	22.460	21.619
Número de proveedores locales	1.960	1.835	3.770	4.556
Número de proveedores MIPYMES	6.692	6.312	5.765	5.648
Número de proveedores MIPYMES con sello propyme	-	-	-	-
Número de proveedores estratégicos	-	-	-	465
Número de proveedores internacionales	1.266	1.782	1.570	1.218
Número de proveedores nacionales	25.694	26.194	21.120	20.466
Número de distribuidores	-	-	-	-
Gasto total en proveedores	6.497	7.083	6.363	6.414
Gasto en proveedores locales	811	1.300	1.822	1.815
Gasto en proveedores MIPYMES	976	1.080	739	766
Gasto en proveedores nacionales	5.370	6.156	5.453	5.666
Gasto total en proveedores significativos	-	-	-	-
Porcentaje del gasto en proveedores locales	12%	18%	29%	28%
Porcentaje del gasto en proveedores MIPYMES	15%	15%	12%	12%
Porcentaje del gasto en proveedores estratégicos	-%	-	-	-

Nota: Para CMPC una ubicación de operación significativa es donde exista algún proceso industrial que tenga un volumen de producción, concentración logística o posición estratégica en la cadena de valor, por ende todas son significativas e incluidas en el cálculo.



Faena mecanizada, Chile.

Evaluación de proveedores

Gestión de impactos negativos de proveedores

GRI (308-2, 414-2)

Indicador	2023	2024	2025
Número proveedores	27.734	22.461	21.619
Número de proveedores evaluados en general	2.123	884	3.252
Número de proveedores evaluados en sostenibilidad	1.246	883	2.099
Nº de proveedores estratégicos con planes de acción	s/i	231	360
Porcentaje de proveedores evaluados en sostenibilidad frente al total de proveedores evaluados	58,7%	100%	65%
Porcentaje de proveedores evaluados sobre cuestiones relacionadas con la naturaleza	s/i	s/i	95%
Nuevos proveedores que han pasado filtros de selección de acuerdo con criterios sociales	s/i	s/i	278
Total de proveedores significativos evaluados	s/i	s/i	s/i
Total de pagos realizadas a proveedores	7.083	6.363	6.414
Compras realizadas a los proveedores que fueron evaluados	2.627	722	1.951
Porcentaje de las compras totales del año que corresponde a proveedores analizados bajo criterios de sostenibilidad	37%	11%	30%

Fuente: Gerencia de Relacionamiento de Proveedores.

Comunidades

Cifras destacadas de gestión Fundación CMPC

GRI (413-1)

Indicadores	2022	2023	2024	2025
Nº de colaboradores de la fundación	56	66	60	57
Nº de establecimientos que se han visto beneficiados	85	130	163	154
Número de comunas impactadas	35	39	44	44
Inversión en los programas de la Fundación (USD)	2.517.031	3.392.165	3.330.298	3.691.333
Gasto de administración (USD)	911.828	1.436.177	893.443	986.965

Fuente: Fundación CMPC.



Capítulo 8

Colaboradores, habilitantes de la excelencia

Colaboradores por nacionalidad y sexo

NCG 461 (5.1.2)

País	Ejecutivos principales Gerentes y Jefes						Profesionales y Técnicos				Profesionales y Técnicos				Operario				Total		Total
	Alta gerencia		Gerentes		Jefatura		Fuerza de venta		Administrativos		Otros profesionales		Otros técnicos		Auxiliar		Operario		Hombres	Mujeres	
	Hombres	Mujeres	Hombres	Mujeres	Hombres	Mujeres	Hombres	Mujeres	Hombres	Mujeres	Hombres	Mujeres	Hombres	Mujeres	Hombres	Mujeres	Hombres	Mujeres	Hombres	Mujeres	
Argentina	4	2	18	5	64	35	18	13	34	2	166	94	15	18	561	46	177	37	1.057	252	1.309
Bolivia	0	0	1	0	0	0	0	0	0	0	2	2	0	0	2	0	1	6	6	8	14
Brasil	11	6	156	56	256	104	505	468	55	79	893	383	1.674	453	662	359	1.495	413	5.707	2.321	8.028
Chile	21	3	240	83	1.027	262	104	46	236	136	1.095	480	728	145	143	30	4.357	651	7.951	1.836	9.787
Colombia	3	0	9	3	25	16	24	23	11	5	114	98	10	20	10	3	308	76	514	244	758
Cuba	0	0	0	0	0	0	0	0	0	0	1	0	0	2	0	0	3	1	4	3	7
Ecuador	1	1	3	0	8	5	22	39	7	5	9	18	11	16	12	12	75	3	148	99	247
España	0	0	3	1	0	0	0	0	0	0	0	0	0	0	0	0	0	0	3	1	4
Estados Unidos	0	1	2	0	15	2	1	0	0	0	5	6	8	2	0	0	102	44	133	55	188
Finlandia	0	0	0	1	1	0	0	0	0	0	0	0	0	0	0	0	0	0	1	1	2
Haití	0	0	0	0	0	0	0	0	1	0	0	0	1	0	0	0	13	1	15	1	16
México	2	3	24	8	64	36	9	9	0	3	864	789	700	163	953	286	342	104	2.958	1.401	4.359
Paraguay	0	1	0	0	0	0	1	0	0	1	2	1	0	0	1	0	1	0	5	3	8
Perú	5	3	17	3	34	36	33	14	30	18	247	156	77	57	321	5	598	108	1.362	400	1.762
República Dominicana	0	0	0	0	1	0	0	1	0	0	0	0	0	1	0	0	1	1	2	3	5
Uruguay	0	1	0	0	4	5	14	8	8	4	40	27	0	1	23	0	144	11	233	57	290
Venezuela	0	0	3	3	43	21	3	4	7	2	43	27	13	6	4	5	91	31	207	99	306
Otros países	0	1	1	1	5	1	0	0	0	0	0	2	1	0	1	0	5	9	13	14	27
Total	47	22	477	164	1.547	523	734	625	389	255	3.481	2.083	3.238	884	2.693	746	7.713	1.496	20.319	6.798	27.117

Colaboradores por rango de edad y sexo

NCG 461 (5.1.3)

Rango etario	Ejecutivos principales Gerentes y Jefes						Profesionales y Técnicos				Profesionales y Técnicos				Operario				Total		Total		
	Alta Gerencia		Gerentes		Jefatura		Fuerza de venta		Administrativo		Otros profesionales		Otros técnicos		Auxiliar		Operario		Hombre	Mujer			
	Hombre	Mujer	Hombre	Mujer	Hombre	Mujer	Hombre	Mujer	Hombre	Mujer	Hombre	Mujer	Hombre	Mujer	Hombre	Mujer	Hombre	Mujer	Hombre	Mujer			
Menos de 30 años	0	0	1	1	57	28	95	116	88	94			518	457	608	315	736	264	1.407	380	3.510	1.655	5.165
Entre 30 y 40 años	4	8	102	57	538	289	253	233	131	63			1.364	925	1.076	372	934	254	2.451	614	6.853	2.815	9.668
Entre 41 y 50 años	20	10	204	71	478	151	237	197	96	51			937	529	957	159	646	180	1.884	347	5.459	1.695	7.154
Entre 51 y 60 años	20	4	128	31	329	49	122	69	44	33			501	159	459	36	316	44	1.451	131	3.370	556	3.926
Entre 61 y 70 años	3	0	41	4	141	6	27	9	30	14			158	12	137	2	60	4	511	24	1.108	75	1.183
Más de 70 años	0	0	1	0	4	0	0	1	0	0			3	1	1	0	1	0	9	0	19	2	21
Total	47	22	477	164	1.547	523	734	625	389	255			3.481	2.083	3.238	884	2.693	746	7.713	1.496	20.319	6.798	27.117

Colaboradores por antigüedad laboral y sexo

NCG 461 (5.1.4)

Antigüedad laboral	Ejecutivos principales Gerentes y Jefes						Profesionales y Técnicos				Profesionales y Técnicos				Operario				Total		Total		
	Alta Gerencia		Gerentes		Jefatura		Fuerza de venta		Administrativo		Otros profesionales		Otros técnicos		Auxiliar		Operario		Hombre	Mujer			
	Hombre	Mujer	Hombre	Mujer	Hombre	Mujer	Hombre	Mujer	Hombre	Mujer	Hombre	Mujer	Hombre	Mujer	Hombre	Mujer	Hombre	Mujer	Hombre	Mujer			
Menos de 3 años	16	9	160	66	399	150	482	492	81	99			1.274	1.008	926	513	983	513	1.932	702	6.253	3.552	9.805
Entre 3 y 6 años	8	7	81	29	244	128	99	48	21	20			599	442	622	172	567	129	1.172	301	3.413	1.276	4.689
Más de 6 y menos de 9 años	5	2	46	27	156	85	24	12	13	14			293	147	265	40	208	15	659	66	1.669	408	2.077
Entre 9 y 12 años	3	0	31	5	145	38	34	24	21	12			353	149	419	63	284	25	747	119	2.037	435	2.472
Más de 12 años	15	4	159	37	603	122	95	49	253	110			962	337	1.006	96	651	64	3.203	308	6.947	1.127	8.074
Total	47	22	477	164	1.547	523	734	625	389	255			3.481	2.083	3.238	884	2.693	746	7.713	1.496	20.319	6.798	27.117

Fuente: Gerencia de Personas y Organización.

Alejandra Conejeros, planta Santa Fe, Chile.



Brecha salarial

Ratio entre el salario base y la remuneración de mujeres y de hombres para cada categoría laboral (USD)

GRI (405-2)

Cargos		2024			2025		
Cargo CMF	Cargo CMPC	Promedio salario hombres	Promedio salario mujeres	Ratio	Promedio salario hombres	Promedio salario mujeres	Ratio
Alta Gerencia	Ejecutivos y gerentes	21.826	15.987	0,732	24.685	19.341	0,784
Gerencia		8.968	7.782	0,868	11.782	10.722	0,910
Jefatura		4.437	3.848	0,867	4.002	3.858	0,964
Administrativo	Profesionales y técnicos	1.507	1.850	1,228	1.749	1.849	1,057
Fuerza de venta		2.336	2.902	1,242	1.775	1.618	0,912
Otros profesionales		2.536	2.174	0,857	2.122	2.020	0,952
Otros técnicos		1.641	1.504	0,917	1.282	1.160	0,905
Operario	Operario	1.166	1.058	0,907	1.176	876	0,745
Auxiliar		1.130	1.015	0,898	1.253	1.035	0,826

Nota: Para CMPC una ubicación de operación significativa es donde exista algún proceso industrial que tenga un volumen de producción, concentración logística o posición estratégica en la cadena de valor, por ende todas son significativas e incluidas en el cálculo.

Costo total de contratación para los empleados contratados

Métrica	2024	2025
Costo total en CL \$	1.649.657.520	2.029.016.250

Dotación de la compañía con personas en situación de discapacidad

NGC 461 (5.1.5)

Rango etario	Ejecutivos principales Gerentes y Jefes						Profesionales y Técnicos				Profesionales y Técnicos				Operario				Total		Total
	Alta Gerencia		Gerentes		Jefatura		Fuerza de venta		Administrativo		Otros profesionales		Otros técnicos		Auxiliar		Operario		Hombre	Mujer	
	Hombre	Mujer	Hombre	Mujer	Hombre	Mujer	Hombre	Mujer	Hombre	Mujer	Hombre	Mujer	Hombre	Mujer	Hombre	Mujer	Hombre	Mujer	Hombre	Mujer	
N° de personas en situación de discapacidad	2	1	6	4	19	3	14	17	15	6	70	18	108	24	64	29	128	18	426	120	546
% de personas en situación de discapacidad en relación a cada cargo	4,26%	4,55%	1,26%	2,44%	1,23%	0,57%	1,91%	2,72%	3,86%	2,35%	2,01%	0,86%	3,34%	2,71%	2,38%	3,89%	1,66%	1,20%	5,52%	8,02%	2,01%
% de personas en situación de discapacidad en relación al total de la dotación	4,35%		1,56%		1,06%		2,28%		3,26%		1,58%		3,20%		2,70%		1,59%		2,01%		2,01%



Carla Maldonado y Carlos Briceño, planta Santa Fe, Chile.

Talento y bienestar

Desarrollo de capacidades y liderazgo

Número de capacitados por categoría laboral género

NCG 461 (5.8.ii)

Categoría		2025						
Categoría CMF	Categoría CMPC	Dotación total	N° de capacitados			% del número de capacitados en base a la dotación total		
			Hombre	Mujer	Total	Hombre	Mujer	Total
Alta Gerencia	Ejecutivos principales, Gerentes y Jefes	69	45	22	67	65,22%	31,88%	97,10%
Gerencia		641	418	134	552	65,21%	20,90%	86,12%
Jefatura		2.070	1.422	480	1.902	68,70%	23,19%	91,88%
Fuerza de venta	Profesionales y Técnicos	1.359	323	183	506	23,77%	13,47%	37,23%
Administrativo		644	251	136	387	38,98%	21,12%	60,09%
Otros profesionales		5.564	1.601	642	2.243	28,77%	11,54%	40,31%
Otros técnicos		4.122	1.900	478	2.378	46,09%	11,60%	57,69%
Auxiliar	Operario	3.439	1.416	170	1.586	41,17%	4,94%	46,12%
Operario		9.209	5.401	694	6.095	58,65%	7,54%	66,19%
Total		27.117	12.777	2.939	15.716	47,12%	10,84%	57,96%

Segregación histórica del total de horas capacitadas, número de colaboradores participantes por género y estamento

NCG 461 (5.8.ii)

Categoría		2022	2023	2024	2025
Total de horas de capacitación por género	Mujeres	50.954	2.021	2.022	153.126
	Hombres	174.938	6.064	6.067	678.246
	Total	225.892	8.085	41.021	831.371
Número de capacitados por estamento	Ejecutivos y Gerentes	1.791	1.453	2.690	2.537
	Profesionales y técnicos	6.471	5.729	7.972	5.514
	Operarios	5.136	10.731	8.914	7.681
	Total	14.279	17.913	19.576	15.732
Total de horas de capacitación por estamento	Ejecutivos	24.251	s/i	189.220	152.574
	Profesionales y técnicos	126.585	s/i	230.241	275.211
	Operarios	73.023	s/i	s/i	403.586
	Total	225.892	s/i	s/i	831.371

Atracción y retención de talento

Evaluación de desempeño

Segregación histórica de evaluación de desempeño

GRI (404-3)

Categoría		2021	2022	2023	2024	2025
Número de evaluados por estamento	Ejecutivos, profesionales y técnicos	6.236	s/i	7.217	7.408	6.370
	Operarios	3.367	s/i	2.838	2.000	1.222
	Total	9.693	s/i	10.055	9.408	7.592
Porcentaje de evaluados por estamento	Ejecutivos, profesionales y técnicos	92,23%	s/i	89,01%	78,74%	43,98%
	Operarios	25,26%	s/i	24,60%	21,26%	9,66%
	Total	47,80%	s/i	71,52%	36,69%	28%

Bienestar laboral

Beneficios

NCG 461 (5.8)

GRI (401-2)

Beneficio	Descripción	Trabajadores a los que se entrega (todos, con contrato indefinido, plazo fijo, etc.)	Porcentaje de colaboradores beneficiados
Conciliación entre vida laboral, familiar y personal	Incluye actividades de recreación, gestión del estrés y cuidado de la salud física y mental, tanto para los colaboradores como para sus familias.	Contrato indefinido	s/i
Calidad de vida	Ofrece convenios y descuentos con diversas instituciones, permitiendo el acceso a actividades recreativas y programas de capacitación, como preuniversitarios e institutos de inglés.	Contrato indefinido	100%
Salud y seguros	Comprende programas de salud preventiva, coberturas especiales para seguros de vida y planes complementarios destinados a los colaboradores y su grupo familiar	Contrato indefinido	100%
Seguridad financiera	Brinda opciones relacionadas con inversiones, pagos y asesoramiento en ahorros, entre otros beneficios.	Contrato indefinido	100%
Flexibilidad de trabajo	Flexibilidad de trabajo en modalidades híbridas o remotas, en aquellos cargos que lo permiten según su naturaleza de funciones.	Contrato indefinido	100%
Apoyo educativo	Apoyo educativo a través de asignaciones escolares para hijos de colaboradores con excelencia académica.	Contrato indefinido	32%

Beneficio	Descripción	Trabajadores a los que se entrega (todos, con contrato indefinido, plazo fijo, etc.)	Porcentaje de colaboradores beneficiados
Asistencia sanitaria	Seguro complementario de salud	Contrato indefinido	14%
Permiso parental		Todos	21%
Programa Senior	Provisiones por jubilación	Contrato indefinido	46%
Opciones de trabajo a tiempo parcial		Contrato indefinido	39%
Instalaciones o contribuciones para el cuidado de niños y lactancia materna	Bono para sala cuna	Contrato indefinido	1,2%
Instalaciones o beneficios de lactancia materna	Lactario	Contrato indefinido	3,1%

Prevención y gestión del acoso laboral, sexual y violencia en el trabajo

NGC 519 (5.5)

Categoría	2024			2025		
	N° de denuncias de acoso laboral	N° de denuncias de acoso sexual	N° de denuncias de violencia en el trabajo	N° de denuncias de acoso laboral	N° de denuncias de acoso sexual	N° de denuncias de violencia en el trabajo
No Admisibles	21	0	1	16	3	6
Admisible no comprobada	12	2	0	32	8	4
En investigación	7	1	1	7	4	0
Admisible resuelta*	13	7	0	29	16	4
Total de denuncias	53	10	2	84	31	14



Yaritza Vallejos, jefa unidad certificaciones, planta Santa Fe, Chile.

Permiso postnatal y parental

NGC 519 (5.7)

Categoría laboral	2024			2025			Promedio de días utilizados (2025)
	Mujeres	Hombres		Mujeres	Hombres		
		Permiso paternal (5 días)	Permiso parental (6 semanas)		Permiso paternal (5 días)	Permiso parental (6 semanas)	
Alta Gerencia	42	0	0	0	0	0	0,00
Gerencia	50	0	0	337	15	0	117,33
Jefatura	45	0	0	361	15	0	125,33
Fuerza de venta	43	1	21	279	12	0	97,00
Administrativo	0	0	0	0	0	0	0,00
Otros profesionales	42	0	0	343	15	0	119,33
Otros técnicos	0	0	0	238	10	0	82,67
Auxiliar	50	0	0	7	0	0	2,33
Operario	22	0	30	7	1	0	2,67
Promedio total	33	0	6	175	8	0	60,74

Fuente: Gerencia de Personas y Organización.

Salud y seguridad ocupacional

Metodología de identificación de riesgos y los riesgos identificados por unidad de negocio de la Compañía (colaboradores y contratistas)

GRI (403-9, 403-10)

Negocio	Metodología	Riesgos identificados en las operaciones
Bosques	Opera con el Índice de Práctica Segura (IPS), Observación de Práctica Segura (OPS) y monitoreos de seguridad. La medición se ejecuta a través de un dashboard digital que gestiona los datos levantados por las áreas.	<ul style="list-style-type: none"> • Aplastamiento. • Accidente de tránsito vehículos de carga. • Caída de altura. • Emboscada personal en terreno. • Incendio rural descontrolado. • Quema de maquinaria forestal. • Quemaduras y/o asfixia por incendio forestal. • Atentados por violencia rural. • Accidentes de tránsito.
Maderas	Utiliza estándares definidos por el sistema de gestión de salud y seguridad, certificados por ISO 45001. Mensualmente se realizan reuniones de áreas, subgerencias y gerencias para apalancar la mejora de los hallazgos.	<ul style="list-style-type: none"> • Trabajo en altura. • Trabajo con carga suspendida. • Atmósferas peligrosas en espacios confinados. • Exposición a radiaciones ionizantes. • Contacto con equipos con piezas móviles. • Electrocuación. • Trabajos en caliente. • Exposición a altas temperaturas. • Caída de materiales. • Trabajo con equipos presurizados. • Manipulación de equipos manuales. • Derrumbes y caídas por excavaciones. • Atropello por equipos rodantes.
Pulp	Utiliza matrices de identificación y evaluación de riesgos (MIPER), las que son evaluadas anualmente a través de: <ul style="list-style-type: none"> • Observaciones Preventivas de Seguridad (OPS) • Inspecciones Preventivas de Seguridad (IPS) • Confirmaciones de Procesos (CdP). 	<ul style="list-style-type: none"> • Trabajos que requieren el aislamiento, bloqueo y verificación de energías cero. • Exposición a químicos. • Trabajos en altura. • Trabajos en espacios confinados. • Trabajos en caliente. • Izaje y cargas. • Trabajos de hidrolavado a alta presión. • Sobrecarga térmica. • Electrocuación. • Trabajos en excavaciones.

Negocio	Metodología	Riesgos identificados en las operaciones
Biopackaging	<p>Cuenta con procedimientos de identificación de peligros y evaluación de riesgos con equipos multidisciplinarios y especialistas en cada uno de los procesos actualizado de acuerdo a guía técnica mencionada en Decreto Supremo No. 44. Cada vez que existen incidentes se actualizan las matrices de riesgos y se toman iniciativas sobre nuevas mejoras para hacerlos más seguros.</p> <p>Se realizan además Verificadores de control críticos, confirmación de procesos y observaciones de conducta.</p>	<ul style="list-style-type: none"> • Izaje y carga suspendida. • Bloqueo y aislamiento. • Trabajo en caliente. • Protección de atrapamiento por máquina. • Contacto eléctrico. • Operación de equipos rodantes. • Transporte de pasajeros. • Transporte de carga. • Incendios. • Caída de altura. • Trabajos en espacios confinados.
Softys	Utiliza el estándar regional "SIGECUS 1.3 Gestión de riesgos", basado en ISO 45001, para identificar, evaluar y gestionar riesgos. Incluye la participación de colaboradores para generar matrices de peligros y riesgos.	<ul style="list-style-type: none"> • Fractura. • Herida cortante. • Contusión. • Esguince.

Días perdidos por accidentes laborales (Colaboradores)

GRI (403-9)

Indicador	2022	2023	2024	2025
Horas trabajadas	45.709.642	49.433.533	53.682.758	54.133.474
Dotación promedio	20.698	22.621	23.794	24.182
Días perdidos por accidente	5.676	5.983	7.503	6.347
Promedio de días perdidos	40,54	35,54	24,84	62

Días perdidos por accidentes laborales (Contratistas)

GRI (403-9, 403-10)

Indicador	2022	2023	2024	2025
Horas trabajadas	58.694.656	56.281.032	65.995.903	67.797.444
Dotación promedio	36.014	34.108	33.879	42.395
Días perdidos por accidente	10.678	3.495	15.467	58.607
Promedio de días perdidos	112,40	44,01	203,51	666



Capítulo 9

Marco de gobernanza

Cumplimiento legal y normativo

Cumplimiento ambiental

NCG 461 (8.3)

Categorías		2022	2023	2024	2025
N° de sanciones ejecutoriadas del Registro Público de Sanciones de la Superintendencia de Medio Ambiente o de aquél órgano equivalente en jurisdicciones extranjeras.	Número de sanciones en Chile	15	0	0	4
	Número de sanciones en el extranjero	0	0	5	4
N° total de multas		350	6	4	8
N° de programas de cumplimiento aprobados		0	0	1	0
N° de programas de cumplimiento ejecutados satisfactoriamente		-	4	1	1
N° de planes de reparación por daño ambiental presentados		-	0	0	0
N° de planes de reparación por daño ambiental ejecutados satisfactoriamente		-	0	0	0

Directorio

Matriz de conocimientos del directorio

NCG 461 (3.2.i, 3.2.iv)
GRI (2-11)

Integrantes 2024	Integrantes 2025
Bernardo Larraín M. Presidente Titular Ingeniero comercial Última reelección: 28/04/2022 No independiente	Su trayectoria directiva comenzó en la década de los 2000 como director de las filiales Softys, Celulosa y Forestal. Posteriormente, en el sector energético, ejerció como gerente general y presidente de Colbún S.A. entre 2005 y 2017, periodo en el cual lideró la implementación del Modelo de Gestión de Riesgos de la compañía. También fue director de Puertos y Logística S.A. hasta 2019. En el ámbito gremial, presidió la SOFOFA entre 2017 y 2021, y fue miembro del directorio de Icare. Actualmente preside Empresas CMPC y es director en Colbún, Forestal O'Higgins y Minera Valparaíso, roles desde los cuales supervisa la gestión de riesgos corporativos críticos.
Ximena Corbo U. Directora Titular Ingeniera comercial Fecha nombramiento: 28/04/2022 No independiente	Durante su trayectoria ejecutiva de 24 años en Nestlé, integró el Comité de Dirección, liderando negocios y gestionando riesgos industriales y regulatorios. En este rol supervisó la implementación de canales digitales, abordando desafíos de ciberseguridad y protección de datos, además de gestionar crisis y cadenas de suministro complejas. Posteriormente, asumió roles gremiales clave como directora de Consorcio Lechero y vicepresidenta de Exporlac. Fue Consejera de SOFOFA entre 2018 y 2022, integrando el Comité de Desarrollo Empresarial Sostenible y el equipo COP25. Actualmente se desempeña como directora de Empresas CMPC, ENAP y Fundación Generación Empresarial, además de ser vicepresidenta de Conecta Logística.

Integrantes 2024	Integrantes 2025
Patricio De Solminihaç T. Director Titular Ingeniero civil industrial Fecha nombramiento: 24/04/2025 No independiente	Posee una extensa trayectoria ejecutiva en el sector industrial y minero. Destaca su gestión como Subgerente General y luego Gerente General de SQM S.A. entre 2015 y 2019. Ha integrado directorios de relevancia regional como Melón S.A. y la minera Minsur (Perú), además de desarrollar emprendimientos propios en los sectores forestal y agroindustrial. Su vinculación con CMPC inició como director de las filiales de Celulosa y Papeles, ejerciendo posteriormente como asesor permanente del directorio de la matriz antes de asumir como director titular, aportando una visión estratégica integral y experiencia en gobiernos corporativos complejos.
María Cecilia Facetti S. Directora Titular Ingeniera química Fecha nombramiento: 28/04/2022 Independiente	Cuenta con más de 25 años de experiencia ejecutiva en compañías globales como Unilever, Monsanto, Danone y Coca-Cola, liderando operaciones regionales en LATAM. Su gestión se focalizó en Supply Chain, transformación digital y M&A, aportando una visión estratégica del retail clave para el negocio de Softys. En el ámbito de gobiernos corporativos, presidió CINTAC e INTASA (Grupo CAP) y fue directora de ECSA. Actualmente integra los directorios de Empresas CMPC, NOVOFARMA, JEJ Ingeniería y la Cámara de Comercio Chileno Argentina. En estos roles supervisa materias de ESG, Compliance y gestión de Riesgos Corporativos, incluyendo la ciberseguridad y la planificación estratégica.
Jorge Marín C. Director Titular Administrador de empresas Última reelección: 28/04/2022 No independiente	Su trayectoria está estrechamente ligada a la expansión de Empresas CMPC, siendo un actor clave en su globalización y habiendo ejercido previamente como presidente del Directorio. En el sector financiero, fue socio fundador de Nevasa S.A. y, en el energético, presidió el Directorio del Grupo CGE entre 2006 y 2014, participando también en Transnet y Gasco. Actualmente es director de Empresas CMPC, BICECORP, Grupo Security y vicepresidente de Detroit Chile. Su experiencia en la banca le permite aportar una sólida supervisión en gestión de riesgos financieros y ciberseguridad, monitoreando estrategias de mitigación en entornos altamente regulados.
Bernardo Matte I. Director Titular Abogado Fecha nombramiento: 28/04/2022 No independiente	Ejerció como abogado en el estudio Barros, Letelier & González. Ha integrado los directorios de Pasur, Minera Valparaíso y DP World Chile. En esta última empresa, formó parte del Comité de Riesgos, participando en el diseño del modelo de prevención de delitos y la elaboración de mapas de riesgos corporativos. En dicho contexto, supervisó la gestión de la ciberseguridad como un componente del riesgo operacional. Actualmente es director de Empresas CMPC, Forestal O'Higgins y Forestal Constructora y Comercial del Pacífico Sur S.A., donde aplica su experiencia en gestión de riesgos y gobierno corporativo.
Hernán Rodríguez W. Director Titular Ingeniero civil Fecha nombramiento: 24/04/2025 No independiente	Desarrolló una trayectoria ejecutiva de 31 años en Empresas CMPC, iniciando en el área de Estudios y participando en proyectos estratégicos de inversión y M&A. Ejerció como Gerente de Finanzas, entre 1997 y 2004, y director de Banco BICE, consolidando su experiencia en riesgos financieros. Posteriormente asumió roles operativos clave, primero como Gerente General de Forestal Mininco y luego como Gerente General de Empresas CMPC entre 2011 y 2018. En el ámbito gremial, fue Consejero de SOFOFA. Actualmente preside los directorios de Colbún, Softys, Minera Valparaíso y Pacífico Sur, y es director de GTD y Telefónica del Sur, supervisando la gobernanza y estrategia corporativa.
Pablo Turner G. Director Titular Ingeniero comercial Última reelección: 28/04/2022 No independiente	Ejerció como gerente general de Falabella, Almacenes París y Viña San Pedro entre los años 2000 y 2007. Durante su gestión en la industria del retail y servicios financieros, lideró la mitigación de riesgos de crédito, financieros y regulatorios, integrando diversos comités de Riesgos y Tecnologías de la Información. Asimismo, fue director de Icare y presidente de su Círculo de Innovación. Actualmente es director de Empresas CMPC, Softys, Watts S.A., Moneda AGF, Cruzados SAP, G&N Brands e InterCorp Retail en Perú. En estos gobiernos corporativos supervisa materias de cumplimiento normativo y riesgos en entornos de alta regulación.
Jussi Pesonen Director Titular Ingeniero en tecnología de procesos Última reelección: 24/04/2025 No independiente	Ejerció como Presidente y CEO de la multinacional UPM durante casi dos décadas, entre 2004 y 2023, liderando una transformación estratégica que expandió el negocio desde la producción tradicional de papel, madera y celulosa hacia nuevas áreas de innovación como biocombustibles y biomateriales. Su gestión operativa incluye la Vicepresidencia del Grupo de Papel y el liderazgo de grandes proyectos de inversión, destacando la construcción de dos plantas de celulosa en Uruguay. A nivel gremial global, presidió la Confederación de Industrias Papeleas Europeas y la Cámara de Comercio de Finlandia. Actualmente es director de Empresas CMPC, aportando una visión industrial internacional y experiencia en desarrollo sostenible.



Informe de gestión del Comité de Directorio

NCG 461 (10)

Gestión del Comité de Directores de Empresas CMPC S.A.

Durante el año 2025, el Comité de Directores sesionó formalmente en 13 ocasiones para revisar y tratar las materias que en conformidad al artículo 50 bis de la Ley 18.046 sobre Sociedades Anónimas le corresponden. Las actividades desarrolladas por el Comité se encuentran detalladas en este Informe de Gestión Anual.

El Comité examinó los informes de los auditores externos, el balance y demás estados financieros presentados por la administración de la sociedad, en forma previa a las sesiones de directorio en que se trató la aprobación de estos, entregando su opinión al respecto en dicha instancia.

El Comité analizó el Estado de Situación Financiera Consolidado de la Compañía y sus sociedades afiliadas al 31 de diciembre de 2024. El Comité revisó además el informe sobre esos estados financieros elaborado por KPMG, Empresa de Auditoría Externa designada por los accionistas para el ejercicio 2024, el que no presentó observaciones. De todo lo anterior se dio cuenta en la junta ordinaria de accionistas de fecha 24 de abril de 2025.

A su vez, el Comité revisó los estados financieros intermedios consolidados de la Compañía y sus sociedades filiales al 31 de marzo de 2025, al 30 de junio de 2025 y al 30 de septiembre de 2025, con anterioridad a las sesiones de Directorio en que se revisaron y aprobaron dichos estados financieros.

Correspondió también al Comité proponer al Directorio nombres para la designación de Empresa de Auditoría Externa y clasificadores privados de riesgo. Para tal efecto, el Comité de Directores supervisó la marcha del proceso de licitación de ambas funciones para CMPC.

El Comité de Directores inició el proceso de selección de empresa de auditoría externa de la Compañía en enero de 2025. Para esto, invitó a formular ofertas a E&Y, KPMG, Deloitte y PwC. La selección de empresas de auditoría externa implicó, entre otras actividades, la presentación de propuestas y el conocimiento de los equipos profesionales potencialmente involucrados. El proceso de evaluación consideró diversos criterios, entre los cuales se puede mencionar la calificación y estructura del equipo de auditoría; el total de horas de auditoría contempladas y la distribución de ellas por categoría de nivel profesional; la presencia y conocimiento de las realidades locales; la experiencia de trabajo en la industria y grandes corporaciones y el plan de transición y experiencia de la firma en trabajos previos con CMPC.

Tras efectuar los análisis correspondientes, el Comité consideró que las propuestas más convenientes para la Compañía eran las formuladas por EY y PWC, que destacaron no sólo por su experiencia en la industria, además de la calificación y experiencia de los equipos propuestos y de los socios a cargo, sino que también, por la capacidad de prestar un servicio global a CMPC por estar presentes en todos los países donde opera la Compañía. Por lo anterior, el Comité de Directores acordó proponer al Directorio a esas empresas como opciones para ser sugeridas a los accionistas, priorizándose a EY, en consideración a la valoración positiva que existe sobre su conocimiento de la industria y por presentar además la oferta económica más conveniente. El Directorio acogió la recomendación y presentó esas opciones a los accionistas, quienes en la

junta ordinaria de 24 de abril eligieron a EY como Empresa de Auditoría Externa, para el ejercicio 2025.

Referente al control del trabajo de los auditores externos de la sociedad, el Comité efectuó reuniones con la Empresa de Auditoría Externa, las que se realizaron en las sesiones de enero, en el mes de julio y noviembre de 2025. En ellas se revisó el plan de auditoría para el ejercicio, contemplando el alcance de los servicios anuales; el equipo de trabajo, el enfoque de auditoría; el análisis del control interno, las consideraciones sobre factores de riesgo de fraude y el programa de actividades del plan de auditoría para el año. Además, se presentaron las fechas clave de reporte y consideraciones sobre independencia y cumplimiento de la ley 20.382. Adicionalmente, en las sesiones descritas se revisaron los avances de la auditoría y el cumplimiento del plan presentado, así como el informe de recomendaciones de control interno elaborado por el auditor.

El Comité dio cumplimiento también con su obligación de analizar e informar al Directorio respecto de la conveniencia de contratar o no a la Empresa de Auditoría Externa designada para el ejercicio, para la eventual prestación de servicios que no formen parte de dicha auditoría, siempre que ellos no se encuentren prohibidos de conformidad a lo establecido en el artículo 242 de la ley 18.045, en atención a si la naturaleza de tales servicios pudiese generar un riesgo de pérdida de independencia del auditor de acuerdo a las normas citadas.

En la sesión del mes de octubre la empresa clasificadora de riesgo Fitch Clasificadores de Riesgo efectuó una presentación al Comité, el que revisó los procedimientos de clasificación de esta empresa; la visión que tiene de CMPC y la racionalidad para otorgar la clasificación y los fundamentos de esta.

También en la sesión de octubre le correspondió efectuar similar presen-



tación a Humphreys Clasificadores de Riesgo, abordándose los temas señalados, con especial foco en la capacidad de pago de la Empresa, elemento fundamental en el que basan su clasificación.

En relación con las transacciones con partes relacionadas, en todas las sesiones celebradas durante el año el Comité efectuó un análisis de las transacciones a que se refiere el Título XVI de la ley 18.046 de sociedades anónimas.

Al respecto, en cuanto a las operaciones de las filiales de Empresas CMPC que se encuentran exceptuadas por ser habituales y ordinarias al giro social, de acuerdo con lo establecido en la política de habitualidad aprobada por el Directorio de la Compañía, el Comité tomó conocimiento de la aprobación y presupuesto anual efectuados por cada una de dichas filiales, verificando que se den cumplimiento a los parámetros definidos y recomendando su aprobación al Directorio. Por su parte, durante el año, las transacciones antes referidas fueron revisadas periódicamente por el Comité de acuerdo con la aprobación anual antes mencionada.

Asimismo, el Comité tomó conocimiento, verificó y recomendó la aprobación al Directorio de toda otra transacción con partes relacionadas que se les presentó y estaba exceptuada del procedimiento ordinario de aprobación de acuerdo con lo dispuesto en las normas legales indicadas. Adicionalmen-

te, el Comité revisó el informe que de las transacciones con relacionadas se debe enviar semestralmente a la Comisión para el Mercado Financiero, según las disposiciones de esa institución.

Por su parte, en cuanto a transacciones con partes relacionadas que deben ser sometidas al procedimiento ordinario de aprobación establecido en el citado Título XVI, el Comité revisó y recomendó la celebración de las siguientes transacciones:

En su sesión de 7 de enero el Comité conoció la solicitud de renovación de la póliza de seguros que cubre fallecimiento e invalidez de funcionarios de la Compañía. En la instancia se revisó el proceso de licitación, siendo BiceVida la oferta económica más conveniente, por cuanto las otras recibidas incorporan restricciones de cobertura que hacen su oferta menos competitiva, generando discontinuidad con quienes tienen preexistencias. Lo anterior, además de la conveniencia de ajustar la vigencia junto con la póliza de accidentes personales que cubre a ejecutivos, supervisores y brigadistas forestales, vigente con la misma empresa, hace que sea conveniente económicamente autorizar la renovación.

En la sesión de 2 de diciembre se revisó y aprobó una donación a la Sociedad de Instrucción Primaria, equivalente a la cantidad de 1 UF por cada alumno matriculado efectivamente en esa institución, que según fuera informado

equivale a UF 22.764 Esa donación se da en el marco de un compromiso asumido por el Directorio de CMPC hace varios años y se considera beneficioso al interés social el apoyo las labores que la institución desarrolla.

En la misma sesión se revisó por el Comité la evolución del proceso de licitación del servicio de suministro eléctrico, dándose cuenta por la administración de las diferentes ofertas recibidas, autorizándose por el Comité el continuar con las conversaciones con los distintos ofertas según el calendario del proceso, existiendo entre los 6 oferentes que están participando, 2 empresas relacionadas.

El detalle de las transacciones referidas en este informe se presenta en la nota N°37.3 de los estados financieros consolidados de la Sociedad.

Respecto a los sistemas de remuneraciones y compensaciones, en las sesiones de enero y de marzo el Comité revisó los sistemas de remuneraciones y planes de compensación para los gerentes, ejecutivos y trabajadores de la Sociedad.

Durante el ejercicio 2025 el Comité no efectuó recomendaciones diferentes a las ya expuestas al Directorio y a los accionistas en este informe. El presupuesto de gastos aprobado para el Comité para el ejercicio fue de USD 100.000, el cual no fue utilizado.

Hechos esenciales

NCG 461/519 (10)



Puede revisar los hechos esenciales de 2025 de CMPC en el siguiente link: <https://ir.cmpc.com/noticias?lang=es-CL>



Planta Pacífico, Chile.

Declaración de responsabilidad

GRI (2-13)

En cumplimiento de lo dispuesto en la Norma de Carácter General N° 283 de la Comisión para el Mercado Financiero (CMF), los señores Directores y el Gerente General de Empresas CMPC S.A., bajo juramento, se declaran res-

ponsables respecto de la veracidad de toda la información del presente Reporte Integrado 2025, el que cumple con la Norma de Carácter General N° 461 de la CMF, así como con los estándares requeridos por Global Re-

porting Initiative (GRI), Sustainability Accounting Standards Board (SASB), NIIF (Normas Internacionales de Información Financiera) y los principios de Value Reporting Foundation.

Jorge Bernardo Larraín Matte
Presidente
7.025.583-9

Ximena Verónica Corbo Urzúa
Directora
7.411.182-3

María Cecilia Facetti De Savoldi
Directora
21.484.468-0

Jorge Eduardo Marín Correa
Director
7.639.707-4

Bernardo Matte Izquierdo
Director
15.637.711-2

Pablo Turner González
Director
7.056.349-5

Patricio De Solminihac Tampier
Director
6.263.302-6

Jussi Pesonen
Director
Finlandés

Hernán Rodríguez Wilson
Director
7.051.490-7

Verificación

NCG 519 (9.3)



Escanee el código QR para conocer el informe de verificación externa de este reporte. El detalle se encuentra disponible en la Memoria Integrada de CMPC disponible en la página web de la CMF (página 288).

Tablas de contenidos informados

NCG 461 (1)



Escanee el código QR para conocer los índices de contenidos y estándares reportados. El detalle se encuentra disponible en la Memoria Integrada de CMPC disponible en la página web de la CMF (página 298).

Hechos relevantes y análisis financiero

Reporte de Sostenibilidad Softys 2025

Memoria Anual Inversiones CMPC 2025

Reporte de Sostenibilidad CMPC 2025

Hechos esenciales:
NCG 519 (10)

Estados financieros:
NCG 519 (11)

Análisis razonado:



REPORTE INTEGRADO
2025